

Муниципальное бюджетное общеобразовательное учреждение  
«Образовательный центр «Созвездие»»



**«Развивающая  
психолого-педагогическая программа  
«Я все могу»**

Красногорск,  
2017

УДК 376  
ББК 74.202.4я72

**Авторы:**

**С.Н. Сюрин** – почетный работник общего образования РФ, социальный педагог и педагог-психолог высшей квалификационной категории, директор МБОУ «Образовательный центр «Созвездие»»;

**М.Г. Воробьева** – педагог-психолог высшей квалификационной категории школьного отделения МБОУ «Образовательный центр «Созвездие»»;

**А.В. Воробьева** – учитель-дефектолог высшей квалификационной категории школьного отделения МБОУ «Образовательный центр «Созвездие»»;

**Рецензенты:**

**Н.А. Рачковская** – доктор педагогических наук, профессор кафедры общей и педагогической психологии Московского государственного областного университета;

**М.А. Лямзин** – доктор педагогических наук, профессор кафедры психологии и педагогической антропологии Московского государственного лингвистического университета

**«Развивающая психолого-педагогическая программа «Я все могу»**  
учебно-методическое пособие /С.Н. Сюрин, М.Г. Воробьева, А.В. Воробьева–  
М.: ООО «Авиакнига», 2017. – 190 с.

ISBN 978-5-9906587-6-9

Представленная в настоящем учебно-методическом пособии развивающая психолого-педагогическая программа «Я все могу» разработана и апробирована на базе коррекционного отделения МБОУ «Образовательный центр «Созвездие»» и направлена на оказание развивающей помощи следующим категориям детей: с ограниченными возможностями здоровья; детей-инвалидов и несовершеннолетних с нормативным уровнем развития.

Учебно-методическое пособие адресовано педагогами – психологами образовательных учреждений, специалистами ППМС центров, занимающихся развивающим обучением детей с различными вариантами дизонтогенеза.

УДК 376  
ББК 74.202.4я72

Все материалы публикуются в авторской редакции.  
За содержание материалов ответственность несут их авторы.

ISBN 978-5-9906587-6-9



## Содержание

Предисловие .....	4
Рецензии и отзывы об апробации и внедрении развивающей психолого-педагогической программы «Я все могу» .....	5
Актуальность развивающей психолого-педагогической программы «Я все могу»...	10
Научные, методологические и методические обоснования программы.....	12
Обоснование необходимости реализации программы .....	13
Структура и содержание программы .....	14
Описание используемых технологий, методик, инструментария .....	62
Описание сфер ответственности, основных прав и обязанностей участников программы.....	66
Ресурсы, необходимые для эффективной реализации программы .....	67
Сроки и этапы реализации программы .....	69
Ожидаемые результаты реализации программы .....	69
Система организации внутреннего контроля за реализацией программы .....	70
Критерии оценки достижения планируемых результатов .....	74
Сведения о практической апробации программы .....	74
Глоссарий .....	76
Приложение .....	93

## Предисловие

Учебно-методическое пособие, разработанное авторским коллективом МБОУ «Образовательный центр «Созвездие»», представляет собой описание одной из реализуемых в коррекционном отделении развивающей технологии. Основу пособия составляет авторская развивающая психолого-педагогическая программа «Я все могу».

В реализации развивающей психолого-педагогической программы «Я все могу» с 01.09.2014г. по настоящее время приняло участие 6 классов обучающихся с ограниченными возможностями здоровья школьного отделения МБОУ «Образовательный центр «Созвездие»» (классы для детей с задержками психического и речевого развития различного генеза). Общее количество участников (из числа обучающихся подготовительных - 1 классов) - 96 человек. По результатам первичной и итоговой психолого-педагогической диагностики уровня сформированности графомоторных навыков и базовых компонентов познавательной деятельности у большинства участников программы выявлена выраженная положительная динамика развития.

Материал учебно-методического пособия имеет ярко выраженную практико-ориентированную направленность, содержит необходимый иллюстративный, дидактический и методический материал, который может быть использован педагогами – психологами образовательных учреждений, специалистами ППМС центров, занимающихся развивающим обучением детей с различными вариантами дизонтогенеза. Пособие подготовлено в рамках реализации долгосрочной целевой программы городского округа Красногорск «Развитие образования» с целью диссеминации педагогического опыта в сфере оказания комплексной развивающей помощи детям с ограниченными возможностями здоровья и детям-инвалидам.

Пособие снабжено глоссарием, который содержит основные понятия и их определения, отражающие сущность психолого-педагогического сопровождения детей-инвалидов и детей с ограниченными возможностями здоровья.

Студенты к данному пособию могут обращаться при подготовке к семинарам, контрольным работам, при написании курсовых и квалификационных работ, посвященных развивающему обучению детей-инвалидов и детей с ограниченными возможностями здоровья. В пособии представлена информация, которую студенты могут использовать как в процессе обучения, так и в предстоящей профессиональной деятельности.

*С уважением, коллектив авторов.*

## РЕЦЕНЗИЯ

доктора педагогических наук, профессора кафедры общей и педагогической психологии ГБОУ ВО Московской области «Московский государственный областной университет» Рачковской Надежды Александровны на развивающую психолого-педагогическую программу «Я все могу»

Актуальность рецензируемой программы обусловлена трудностями, которые испытывают дети в информационном обществе при овладении навыками письма на начальном этапе обучения. Авторский коллектив убежден, что развитие мелкой моторики средствами изобразительной деятельности будет стимулировать развитие познавательных процессов, творческих способностей, пространственного восприятия, графомоторного навыка, зрительно-двигательной координации. Это подготовит дошкольника к успешному освоению письма в период обучения в школе, а также будет способствовать развитию речи.

В программе обстоятельно представлены различные активные формы и методы работы с детьми, такие как беседа, объяснение, демонстрация, упражнения, практические задания, дидактические игры. В процессе занятий используются различные доступные дошкольному возрасту техники изобразительной деятельности. Следует отметить, что в структуру каждого из 18 занятий, разработанных авторами, интегрированы пальчиковая гимнастика, физкультминутки, что придает положительный эмоциональный тонус занятиям изобразительной деятельностью.

Программа оформлена в соответствии с требованиями, которые предъявляются к работам данного вида, в частности, обоснована ее актуальность, сформулированы цели и задачи, дано теоретико-методологическое обоснование, выделены этапы ее реализации, методы и формы работы, критерии оценки эффективности программы, диагностический инструментарий и др.

В приложениях содержатся отзывы детей, родителей и педагогов о программе, а также обширный дидактический материал, который использовался в процессе реализации программы.

**Вывод:** развивающая психолого-педагогическая программа «Я все могу», разработанная С.Н. Сюриным, М.Г. Воробьевой и А.В. Воробьевой, представляется актуальной, практически значимой, является апробированной в практической деятельности и рекомендуется к реализации в условиях дошкольных образовательных организаций, а также в работе с детьми, имеющими нарушения речи, особенности интеллектуального развития и состояния опорно-двигательного аппарата.

## РЕЦЕНЗИЯ

доктора педагогических наук, профессора кафедры психологии и педагогической антропологии ФГБОУ ВО «Московский государственный лингвистический университет» Лямзина Михаила Алексеевича на развивающую психолого-педагогическую программу «Я все могу»

Рецензируемая развивающая психолого-педагогическая программа «Я все могу» разработана авторским коллективом специалистов коррекционного отделения МБОУ «Образовательный центр «Созвездие»»: педагогами-психологами М.Г. Воробьевой и С.Н. Сюриным, учителем-дефектологом А.В. Воробьевой, рассмотрена и одобрена для использования в учебно-воспитательном и коррекционно-развивающем процессе МБОУ «Образовательный центр «Созвездие»» на заседании коррекционного совета центра.

Технологии, используемые авторами в ходе практической реализации развивающей психолого-педагогической программы, позволяют сформировать графомоторные навыки у обучающихся, способствуют развитию графической деятельности, базовых компонентов познавательной деятельности (воображение, внимание, память, аналитико-синтетические процессы), навыков эффективной коммуникации, способствует личностному развитию учащихся.

Программа оформлена в соответствии с требованиями, которые предъявляются к работам данного вида, в частности, обоснована ее актуальность, сформулированы цель и задачи, дано теоретико-методологическое обоснование, выделены этапы ее реализации, методы и формы работы, критерии оценки эффективности программы, диагностический инструментарий и др.

В приложениях содержатся отзывы детей, родителей и педагогов о программе, а также обширный дидактический материал, который использовался в процессе реализации программы.

**Вывод:** развивающая психолого-педагогическая программа «Я все могу», разработанная С.Н. Сюриным, М.Г. Воробьевой и А.В. Воробьевой, представляется актуальной, практически значимой, является апробированной в практической деятельности и рекомендуется к реализации в условиях дошкольных образовательных организаций, а также в работе с детьми, имеющими нарушения речи, особенности интеллектуального развития и состояния опорно-двигательного аппарата.

## ОТЗЫВ

по результатам апробации и внедрения  
в учебно-воспитательный и коррекционно-развивающий процесс  
развивающей психолого-педагогической программы  
«Я все могу» в МБОУ «Образовательный центр «Созвездие»»

Развивающая психолого-педагогическая программа «Я все могу» разработана авторским коллективом специалистов коррекционного отделения МБОУ «Образовательный центр «Созвездие»» в следующем составе: педагог-психолог – М.Г. Воробьева, учитель-дефектолог – А.В. Воробьева и педагог-психолог - С.Н. Сюрин.

Программа рассмотрена и одобрена для использования в учебно-воспитательном и коррекционно-развивающем процессе МБОУ «Образовательный центр «Созвездие»» на заседании коррекционного совета центра (протокол №01 от 25.08.2014г.).

В реализации развивающей психолого-педагогической программы «Я все могу» с 01.09.2014г. по настоящее время приняло участие 6 классов обучающихся с ограниченными возможностями здоровья школьного отделения МБОУ «Образовательный центр «Созвездие»» (классы для детей с задержками психического и речевого развития различного генеза). Общее количество участников (из числа обучающихся подготовительных - 1 классов) - 96 человек. По результатам первичной и итоговой психолого-педагогической диагностики уровня сформированности графомоторных навыков и базовых компонентов познавательной деятельности у большинства участников программы выявлена выраженная положительная динамика развития.

Реализуемая на базе коррекционного отделения МБОУ «Образовательный центр «Созвездие»» развивающая психолого-педагогическая программа «Я все могу» позволяет сформировать графомоторные навыки у обучающихся, способствует развитию графической деятельности, базовых компонентов познавательной деятельности (воображение, внимание, память, аналитико-синтетические процессы), навыков эффективной коммуникации, способствует личностному развитию учащихся.

Вышеуказанная программа неоднократно получала положительные отзывы учителей школьного отделения МБОУ «Образовательный центр «Созвездие»», родителей и участников программы, успешно внедрена в учебно-воспитательный процесс общеобразовательных организаций городского округа Красногорск.

## **Отзывы учителей о программе «Я все могу»**

### **Светлана Викторовна (учитель подготовительного класса)**

- Я учитель подготовительного класса хочу поблагодарить авторов программы «Я все могу». Работа с детьми в моем классе помогла развить умения работать в тетради, правильно владеть карандашом. Дети научились слушать учителя и выполнять задания по инструкции. Надеюсь, что теперь овладение навыком письма в первом классе будет проходить легко. Спасибо за эффективную работу в моем классе.

### **Ольга Юрьевна (учитель первого класса)**

- Хочу выразить благодарность за работу в моем классе по программе «Я все могу». Программа помогла сформировать у обучающихся навык письма. Дети с удовольствием занимались, радовались каждому занятию. Научились правильно держать карандаш, раскрашивать картинку, выполнять плавные движения рукой и работать в тетрадях в клетку и линейку.

### **Елена Николаевна (учитель первого класса)**

- Когда учащиеся моего класса впервые стали на уроке рисовать, я поняла, что они не умеют правильно владеть карандашом. Их руки развиты слабо и быстро устают. А это, безусловно, является отрицательным фактором в формировании у обучающихся навыка письма. Когда учащиеся закончили заниматься по программе «Я все могу», то результативность на уроках письма повысилась. Дети перестали жаловаться на усталость рук, работы в тетрадях стали аккуратнее. Ученики стали соблюдать клетку и строку. Выражаю благодарность авторам программы «Я все могу».

### **Татьяна Владимировна (учитель первого класса)**

- Благодаря прохождению детьми программы «Я все могу» повысилась эффективность и результативность овладения навыками письма первоклассниками. Программа очень интересна. В каждом занятии используется большое количество упражнений, ставящих перед ребенком различные задачи. Программа хороша тем, что за ограниченный промежуток времени она позволяет развивать у ребенка различные моторные навыки. Несмотря на то, что ребенок выполняет большое количество упражнений, жалоб на усталость у детей нет. Это происходит за счет частой смены видов и форм работы, и ребенок постоянно переключается с одного вида деятельности на другой. Большое спасибо за программу и эффективную работу в моем классе.

### **Юлия Александровна (учитель подготовительного класса)**

- В моем классе проходили занятия по программе «Я все могу». Дети с удовольствием посещали эти занятия, несмотря на то, что некоторые задания особенно в начале прохождения программы были сложны для них. На занятиях дети много рисовали, обводили, учились работать по инструкции, которую воспринимали на слух. В программе использовалось много игр. Дети выполняли различные упражнения на развитие руки, снятие усталости глаз, зарядку для улучшения мыслительных процессов. По результатам прохождения программы можно сказать, что учащиеся моего класса хорошо подготовлены к овладению навыками письма. Спасибо авторам программы за помощь в обучении и развитии детей.



## Отзывы родителей о программе «Я все могу»

### **Мама ученика подготовительного класса Игоря.**

- Хочу выразить благодарность за занятия с моим сыном по программе «Я все могу». Никита научился раскрашивать, перерисовывать, чертить. А самое интересное, что мой сын стал много рисовать. Теперь у нас дома выставка работ Игоря.  
С уважением, Ольга Викторовна.

### **Мама ученика первого класса Ивана.**

- Мне очень нравятся результаты занятий по подготовке руки. Ваня рассказывает про интересные игры и задания. Перестал жаловаться на усталость руки. Учитель похвалила Ваню за аккуратную тетрадь. Спасибо за занятия с моим ребенком.  
С благодарностью, Анна Михайловна.

### **Мама ученицы подготовительного класса Милы.**

- Спасибо за уроки, на которых помогли моей дочери научиться раскрашивать, не заезжая за контур. Она теперь умеет ровно обводить, перерисовывать рисунки по клеточкам, может ровно выводить буквы и цифра, а еще учит меня упражнениям по развитию руки. Ей очень нравится рисовать и раскрашивать. Спасибо за развитые руки моей Милы.  
С уважением, Анна Семеновна.

### **Мама ученицы первого класса Марии.**

- Моя дочь Маша никогда не любила занятия, связанные с рисованием и письмом. Но теперь я с удивлением хочу отметить ее изменившееся отношение к изобразительной деятельности. Моя дочь научилась уверенно держать карандаш, аккуратно раскрашивает, работа в тетрадях стала чище. Маша стала стараться на уроках письма. Спасибо психологам за то, что научили мою дочь держать карандаш и работать им.  
С уважением, Ольга Владимировна.

## Отзывы участников о программе «Я все могу»

### **Катя 7 лет**

- Мне очень нравятся занятия. Мы играем, проходим лабиринты. Самая любимая игра - «Муха».

### **Артем 7 лет**

- Я люблю рисовать по клеточкам, как говорит учитель, а потом получается какая-то картинка.

### **Коля 7 лет**

- На уроках мы много рисуем, играем в гонки, футбол. Мне нравится рисовать графические диктанты и учиться рисовать разные предметы.

### **Настя 6 лет**

- Мне нравятся играть на уроке, рисовать, проходить лабиринты и рисовать в клеточках, а еще обводить узор.

Истоки способностей и дарования детей - на кончиках их пальцев. От них, образно говоря, идут тончайшие ручейки, которые питают источник творческой мысли. Чем больше уверенности и изобретательности в движениях детской руки, тем тоньше взаимодействие руки с орудием труда, сложнее движения, необходимые для этого взаимодействия, ярче творческая стихия детского разума. Чем больше мастерства в детской руке, тем ребенок умнее.

В. А. Сухомлинский

### **Актуальность развивающей психолого-педагогической программы «Я все могу»**

В настоящее время наблюдается тенденция к увеличению числа детей, испытывающих трудности в овладении письмом на начальном этапе обучения. Во многом это связано с недостаточной сформированностью графомоторного навыка в дошкольном периоде. Эти навыки у детей данной категории отличаются незрелостью сложных произвольных форм зрительно-моторной координации. Наблюдается нарушение ориентировки на листе бумаги, неправильное положение руки во время графомоторной деятельности, слабая развитость мелкой моторики. Для овладения письмом как графомоторным навыком, кроме сформированных временных и оптико-пространственных представлений, фонематического восприятия, необходим достаточный уровень развития двигательных навыков.

В период дошкольного возраста дети приобретают графические навыки на занятиях рисования, а мелкие движения рук развиваются в процессе конструирования и при выполнении трудовых действий и бытовых операций. Однако часто этого оказывается недостаточно. Даже если ребенок много и увлеченно рисует, лепит, занимается конструированием, но при этом нет руководства со стороны взрослого, графический навык может развиваться неправильно. Ребенок не готов приступить к обучению письму. Школьная неуспешность в освоении навыка письма оказывает негативное влияние на формирование личности ребенка. Такие дети, как правило, характеризуются низким уровнем развития зрительной и слуховой памяти, восприятия, внимания, зрительно – двигательной координации, мышления, внутреннего плана действий. Они отличаются от сверстников неуверенностью, раздражительностью, а порой и агрессивностью или замкнутостью.

Данная проблема наиболее остро проявляется на практике в недостаточной готовности детей к систематическому, целенаправленному обучению в школе, слишком длительной адаптации некоторых первоклассников к новым для них условиям учебной деятельности. Отсутствие специальной подготовки учителей делает работу по преодолению трудностей в обучении ребенка с вышеуказанными проблемами малоэффективной и часто создает ситуацию стресса, что приводит к снижению учебной мотивации у ребенка. Поэтому одним из немаловажных аспектов развития дошкольника в предшкольный и в начальный школьный период является развитие графомоторного навыка. Проблема повышения эффективности комплексной психолого-медико-педагогической работы по развитию мелкой моторики и координации движений пальцев рук детей 6-7 лет не теряет своей *актуальности*.

Программа «Я все могу» относится к числу развивающих психолого-педагогических программ и направлена на оказание помощи следующим категориям детей:

- ✓ с ограниченными возможностями здоровья;
- ✓ дети-инвалиды;
- ✓ дети с нормативным уровнем развития.

#### **Участники программы:**

дети старшего дошкольного возраста и обучающиеся первого класса.

#### **Цель и задачи программы**

**Цель:** формирование и развитие графомоторного навыка у детей старшего дошкольного возраста и у обучающихся первого класса.

#### **Задачи программы:**

- ✓ развивать зрительный анализ (выделение сходных и различающихся элементов различных объектов);
- ✓ формировать пространственные представления (представления о пространственных и пространственно - временных свойствах и отношениях, величине, форме);
- ✓ формировать представления об относительном расположении объектов (во избежание появления в будущем "зеркального письма", неправильного написания букв и цифр, некоторых орфографических ошибок, трудностей при обучении счету);
- ✓ дифференцировать степени напряжения мелкой мускулатуры руки для формирования в дальнейшем двигательного навыка письма (психомоторное развитие);
- ✓ развивать умения анализировать и копировать образец;
- ✓ развивать произвольное внимание и формировать умения подчинять свои действия заданной системе требований (произвольность в управлении мыслительной деятельностью и поведением в целом);
- ✓ развивать базовые компоненты познавательной деятельности (воображение, внимание, память, аналитико-синтетические процессы);
- ✓ развивать навыки эффективной коммуникации и взаимодействия со всеми участниками учебного процесса;

- довести до сведения специалистов и родителей информацию о необходимости развития графомоторного навыка в дошкольный и начальный школьный периоды;
- предоставить инструментарий для работы с детьми, испытывающими трудности в формировании и развитии графомоторного навыка.

### **Научные, методологические и методические основания программы**

Проблемами развития моторики ребенка занимались многие отечественные ученые. В своих исследованиях они приходят к выводу о влиянии моторного развития на познавательную и речевую сферы ребенка.

Н.М. Щелованов, Н.Л. Фигурин, М.П. Денисова, М.Ю. Кистяковская показали, что овладение относительно тонкими действиями рук приходит в процессе развития зрения, осязания, развития кинестетического чувства - положения и перемещения тела в пространстве. Вид предмета - это стимул движения рук по направлению к нему. Организованные действия рук формируются у ребенка постепенно на протяжении уже первого полугодия его жизни. Пальцы, сжатые в кулак, распрямляются. Начинают выполнять особые движения, а именно: захватывания предметов. Рука начинает действовать как специфический человеческий орган [9,26].

Взаимосвязь развития пальцевой моторики с речевой функцией была подтверждена исследователями Института физиологии детей и подростков. В числе исследователей можно назвать А.В. Антакову-Фомину, М.М. Кольцову, Е.И. Исенину [3,5]. И.М. Сеченов писал, что движения руки человека наследственно не predetermined, а возникают в процессе воспитания и обучения как результат образования ассоциативных связей между зрительными ощущениями, осязательными и мышечными в процессе активного взаимодействия с окружающей средой [20].

Н.А. Бернштейн в своей теории показывает, что анатомическое развитие уровней построения движений идет с первых месяцев жизни и завершается к двум годам. Дальше начинается длительный процесс прилаживания друг к другу всех уровней построения движений [1].

Развитие мелкой моторики руки имеет значение в нескольких аспектах, определивших существующие направления научных исследований:

- ✓ в связи с развитием познавательных способностей. Развитие познавательных способностей в связи с развитием движений рук. Ребенок в младенческом возрасте познает мир посредством руки. Открывает свойства предметов и отношения между ними непосредственно через контакт.
- ✓ в связи с развитием речи. С развитием мелкой моторики руки тесно связано развитие речи. Если внимательно посмотреть на снимок головного мозга, то становится ясно, что двигательная речевая область расположена рядом с двигательной областью, являясь её частью. Около трети всей площади двигательной проекции занимает проекция кисти руки, расположенная близко от речевой зоны. Тренировка тонких движений пальцев рук оказывает большое влияние на развитие активной речи ребенка. Проведенные М.М. Кольцовой,

Л.Ф. Фоминой исследования и наблюдения подтвердили, что степень развития движений пальцев совпадает со степенью развития речи у детей, пока движения пальцев не станут свободными, добиться развития речи у детей не возможно [5].

✓ развитие собственных движений рук для осуществления предметных и орудийных действий, в том числе письма. В повседневной жизни качество жизни человека во многом зависит от умения точно манипулировать различными предметами. В полной мере овладев моторными навыками, человек даже не задумывается о том, как он завязывает шнурки, вдевает нить в иглолку, пишет письма и т.д.

Таким образом, развитие моторного навыка у ребенка теснейшим образом связано с развитием базовых функций.

Процесс развития графомоторного навыка - необходимый этап подготовки ребенка к школе, который позволяет подготовить дошкольника и первоклассника к успешному формированию и овладению навыками письма. Это является одной из важнейших задач предшкольного и начального школьного периодов.

На необходимость подготовки ребенка к школе указывали Я.А. Коменский и К.Д. Ушинский. Позже об этом писали известные психологи Л.А. Венгер, П.Я. Гальперин, А.В. Запорожец, А.Н. Леонтьев, Д.Б. Эльконин. Они говорили о необходимости наличия у ребенка «психологического фундамента», на котором будут формироваться навыки чтения, письма и счета, без которых освоение этих умений будет затруднено. Составляющими этого «фундамента» Д.Б. Эльконин назвал «психологическими предпосылками» овладения учебной деятельностью», к которым он отнес следующие умения:

- осуществление звукового анализа и синтеза;
- анализ и копирование образца;
- понимание и правильное выполнение задания по словесному указанию взрослого;
- подчинение своей деятельности заданной системе правил и контроль своих действий [27].

Формирование и развитие графомоторного навыка - это подготовительная ступень к овладению навыками письма. Она является стратегической целью, достижение которой поможет ребенку в дальнейшем стать успешным школьником.

### **Обоснование необходимости реализации программы**

К сожалению, очень часто мы можем наблюдать поступивших в первый класс детей, имеющих сомнительную или недостаточную зрелость базовых компонентов познавательной деятельности для школьного обучения. Поэтому необходимы действенные меры по оказанию помощи такому ребенку.

Следует помнить, что у старшего дошкольника и неготового к школьному обучению первоклассника физиологические основы графической стороны письма развиты очень слабо. Ребенку трудно и, следовательно, неинтересно заниматься монотонной деятельностью, от которой возникают неприятные ощущения и усталость в детских пальчиках. Поэтому без побуждения и поддержки со стороны взрослого ребенок 6—7 лет практически не усваивает графомоторный навык. Так, формирование интереса к

графическим упражнениям следует начинать в игровой деятельности, ставя перед ребенком игровые практические задачи. В связи с этим развивающая психолого-педагогическая программа «Я все могу» построена с помощью системы специальных игр и упражнений.

Формирование и развитие графомоторного навыка в рамках предлагаемой нами развивающей психолого-педагогической программы «Я все могу» в значительной мере подготовит ребенка дошкольника к обучению в школе, а также поможет первокласснику успешно овладеть навыками письма. А именно:

- программа сформирует у ребенка умение ориентироваться на листе бумаги;
- научит правильному положению руки в процессе письма и рисования;
- будет способствовать развитию мелкой моторики;
- будет способствовать развитию оптико-пространственных представлений;
- научит координировать сложные движения;
- даст уверенность в выполнении точно дозированных движений;
- будет способствовать развитию скорости и ловкости выполнения;
- разовьет базовые компоненты познавательной деятельности;
- разовьет навыки эффективной коммуникации и взаимодействия со всеми участниками учебного процесса.

### **Структура и содержание программы**

Программа «Я все могу» рассчитана на 18 занятий. Проводятся они с группой детей от 4 до 6 человек один или два раза в неделю. Режим занятий выстроен в соответствии с санитарно-эпидемиологическими нормами и правилами. Продолжительность занятия 45 минут, из которых практическая деятельность ребенка не превышает 30 минут. Занятия проводятся в специально оборудованных кабинетах согласно расписанию, составленному в начале учебного года. Программа позволяет работать с небольшим количеством детей и объединять их в группы по каким-либо признакам. Например, по уровню развития, по возрасту и др. Это улучшает эффективность работы, а также делает занятия разнообразными и повышает интерес детей. Допустимое количество от 4 до 6 человек.

### **Основные методы и приемы обучения**

В рамках коррекционно-развивающей программы используются следующие методы:

- словесные методы (устные и печатные),
  - практические, игровые методы (дидактические),
  - наглядные методы (методы иллюстраций и метод демонстраций).
- ✓ Словесные методы подразделяются на следующие виды: рассказ, объяснение, беседа, инструктаж, демонстрация, упражнения. Позволяют в кратчайший срок передать информацию детям.
  - ✓ Наглядные методы образования понимаются такие методы, при которых ребенок получает информацию с помощью наглядных пособий и технических средств. Наглядные методы используются во взаимосвязи со словесными и практическими методами обучения.

Метод иллюстраций предполагает показ детям иллюстративных пособий: плакатов, картин, специально подготовленных бланков на печатной основе, зарисовок на доске.

Использование технических средств, таких как музыкальное сопровождение занятий и физкультминутки.

- ✓ Практические методы обучения основаны на практической деятельности детей и формируют практические умения и навыки. Выполнение практических заданий проводится после знакомства детей с тем или иным содержанием, и носят обобщающий характер. Упражнения могут проводиться не только в организованной образовательной деятельности, но и в самостоятельной деятельности. К практическим методам обучения в нашей программе можно отнести практические задания, игры, упражнения.
- Методические приемы: дидактические игры, упражнения, решение проблемных ситуаций, устное изложение, диалог, показ иллюстраций, работа по образцу.

#### **Методы по характеру образовательной деятельности детей**

- ✓ Информационно-рецептивный. Педагог сообщает детям готовую информацию, а они ее воспринимают, осознают и фиксируют в памяти.
- ✓ Репродуктивный метод. Суть метода состоит в многократном повторении способа деятельности по заданию специалиста. Деятельность педагога заключается в разработке и сообщении образца, а деятельность детей – в выполнении действий по образцу.
- ✓ Метод проблемного изложения. Педагог ставит перед детьми проблему – сложный теоретический или практический вопрос, требующий исследования, разрешения, и сам показывает путь ее решения, вскрывая возникающие противоречия. Назначение этого метода – показать образцы научного познания, научного решения проблем. Дети следят за логикой решения проблемы, получая эталон научного мышления и познания, образец культуры развертывания познавательных действий.
- ✓ Частично-поисковый. Суть его состоит в том, что педагог расчленяет проблемную задачу на подпроблемы, а дети осуществляют отдельные шаги в поиске ее решения. Каждый шаг предполагает творческую деятельность, но целостное решение проблемы пока отсутствует.
- ✓ Исследовательский метод. Этот метод призван обеспечить творческое применение знаний в процессе образовательной деятельности, где дети овладевают методами познания. Так формируется их опыт поисково-исследовательской деятельности.
- ✓ Активные методы предоставляют дошкольникам возможность обучаться на собственном опыте, приобретать разнообразный субъективный опыт. Активные методы обучения предполагают использование в образовательном процессе определенной последовательности выполнения

заданий, начиная с анализа и оценки конкретных ситуаций к дидактическим играм. Активные методы должны применяться по мере их усложнения и по принципу «от простого к сложному». В группу активных методов образования входят дидактические игры – специально разработанные игры, приспособленные для целей обучения.

При реализации данной программы мы используем следующие формы деятельности учащихся:

- фронтальные: одновременная работа со всеми учащимися;
- коллективные: организация проблемно-поискового или творческого взаимодействия между детьми;
- индивидуальная: индивидуальное выполнение заданий, упражнений, решение проблем.

Занятия по программе «Я все могу» наиболее эффективны в малой группе в связи с необходимостью индивидуального подхода к каждому ребенку.

### Структура занятий

№	Основные части занятия	Продолжительность	Наполняемость частей занятия
1.	Вводная часть. Организационный момент.	5 минут	<u>Цель:</u> создание рабочего настроения. Активизация внимания и мотивирование к деятельности. <u>Наполняемость:</u> приветствие, подготовка рабочего места. Упражнения на активацию психомоторных процессов. Знакомство участников программы с кратким содержанием занятия.
2.	Основная часть	30 минут	<u>Цель:</u> формирование и развитие графомоторного навыка. <u>Наполняемость:</u> дидактические игры, упражнения на копирование, дорисовывание по образцу, графические диктанты, лабиринты, раскрашивание, обводки, поисковые задания, игры на развитие моторной ловкости, физкультминутки, пальчиковая гимнастика с карандашом, корректирующая гимнастика для глаз.
3.	Заключительная часть	10 минут	<u>Цель:</u> подведение итогов занятия, анализ полученных знаний, умений,



			<p>навыков.</p> <p><u>Наполняемость:</u></p> <p>Обсуждение занятия (рефлексия).</p> <p>Уборка рабочего места.</p> <p>Беседа с родителями о содержании и результатах занятия, объяснение домашних заданий.</p> <p>Проветривание и подготовка кабинета.</p>
--	--	--	---

**Тематический план**  
**развивающей психолого – педагогической программы**  
**«Я все могу» в объеме 18 учебных часов**

№ п/п	Наименование тем	Всего часов	В том числе
1.	Развитие пространственных представлений, умение ориентироваться в пространстве листа, развитие зрительно-двигательной координации и графомоторного навыка.	1	<ul style="list-style-type: none"> <li>– Инструктаж по технике безопасности, правила поведения на уроке.</li> <li>– Знакомство. Игра «Запомни имена».</li> <li>– Упражнения на активацию психомоторных процессов.</li> <li>– Задание 1. Корректирующая проба.</li> <li>– Физкультминутка.</li> <li>– Задание 2. Дорисуй до конца строчки.</li> <li>– Задание 3. Соедини так же.</li> <li>– Физкультминутка.</li> <li>– Пальчиковая гимнастика с карандашом.</li> <li>– Задание 4. Нарисуй по образцу.</li> <li>– Задание 5. Графический диктант.</li> <li>– Задание 6. Проведи линии по направлению стрелок.</li> <li>– Корректирующая гимнастика для глаз.</li> <li>– Заключительная часть.</li> </ul>
2.	Развитие пространственных представлений, умения ориентироваться в пространстве листа, развитие зрительно-двигательной координации и графомоторного навыка.	1	<ul style="list-style-type: none"> <li>– Приветствие. Игра «Запомни имена».</li> <li>– Задание 1. Игра «На зарядку становись».</li> <li>– Пальчиковая гимнастика с карандашом.</li> <li>– Задание 2. Игра «Что где находится».</li> <li>– Задание 3. Дорисуй до конца строчки.</li> <li>– Задание 4. Проведи линии.</li> <li>– Физкультминутка.</li> <li>– Задание 5. Проведи линии по направлению стрелок.</li> </ul>

			<ul style="list-style-type: none"> <li>– Дидактические игры.</li> <li>– Задание 6. Обводим по пунктиру.</li> <li>– Физкультминутка.</li> <li>– Корректирующая гимнастика для глаз.</li> <li>– Заключительная часть.</li> </ul>
3.	Развитие пространственных представлений, умения ориентироваться в пространстве листа, развитие зрительно-двигательной координации и графомоторного навыка.	1	<ul style="list-style-type: none"> <li>– Приветствие;</li> <li>– Упражнения на активацию психомоторных процессов;</li> <li>– Задание 1. Игра «Муха».</li> <li>– Пальчиковая гимнастика с карандашом;</li> <li>– Задание 2. Повтори точки;</li> <li>– Задание 3. Игра «Стали родными»;</li> <li>– Физкультминутка;</li> <li>– Задание 4. Графический диктант;</li> <li>– Задание 5. Проведи линии;</li> <li>– Дидактические игры;</li> <li>– Задание 6. Обводим по пунктиру;</li> <li>– Физкультминутка;</li> <li>– Корректирующая гимнастика для глаз;</li> <li>– Заключительная часть</li> </ul>
4.	Развитие пространственных представлений, умения ориентироваться в пространстве листа, развитие зрительно-двигательной координации и графомоторного навыка.	1	<ul style="list-style-type: none"> <li>– Приветствие.</li> <li>– Упражнения на активацию психомоторных процессов.</li> <li>– Задание 1. Игра «Муха».</li> <li>– Задание 2. Игра «Вперед к звездам!».</li> <li>– Задание 3. Повтори палочки.</li> <li>– Физкультминутка.</li> <li>– Пальчиковая гимнастика с карандашом.</li> <li>– Задание 4. Графический диктант.</li> <li>– Задание 5. Лабиринт.</li> <li>– Дидактические игры.</li> <li>– Задание 6. Обводим по пунктиру.</li> <li>– Физкультминутка.</li> <li>– Корректирующая гимнастика для глаз.</li> <li>– Заключительная часть.</li> </ul>
5.	Развитие пространственных представлений, умения ориентироваться в пространстве листа, развитие зрительно-	1	<ul style="list-style-type: none"> <li>– Приветствие.</li> <li>– Упражнения на активацию психомоторных процессов.</li> <li>– Задание 1. Игра «Футбол».</li> <li>– Задание 2. Игра «Чего не хватает».</li> <li>– Пальчиковая гимнастика с карандашом.</li> </ul>

	двигательной координации и графомоторного навыка.		<ul style="list-style-type: none"> <li>– Задание 3. Обведи и раскрась.</li> <li>– Физкультминутка.</li> <li>– Задание 4. Графический диктант.</li> <li>– Дидактические игры.</li> <li>– Задание 5. Обводим по пунктиру.</li> <li>– Физкультминутка.</li> <li>– Задание 6. Лабиринт.</li> <li>– Корректирующая гимнастика для глаз.</li> <li>– Заключительная часть.</li> </ul>
6.	Развитие пространственных представлений, умения ориентироваться в пространстве листа, развитие зрительно-двигательной координации и графомоторного навыка.	1	<ul style="list-style-type: none"> <li>– Приветствие.</li> <li>– Упражнения на активацию психомоторных процессов.</li> <li>– Задание 1. Игра «Пчелка».</li> <li>– Задание 2. Продолжи рисовать узоры.</li> <li>– Задание 3. Перепутанные линии.</li> <li>– Физкультминутка.</li> <li>– Дидактические игры.</li> <li>– Пальчиковая гимнастика с карандашом.</li> <li>– Задание 4. Раскрась треугольники.</li> <li>– Физкультминутка.</li> <li>– Задание 5. Обводим по пунктиру.</li> <li>– Задание 6. Проведи дорожку.</li> <li>– Корректирующая гимнастика для глаз.</li> <li>– Заключительная часть.</li> </ul>
7.	Развитие пространственных представлений, умения ориентироваться в пространстве листа, развитие зрительно-двигательной координации и графомоторного навыка.	1	<ul style="list-style-type: none"> <li>– Приветствие.</li> <li>– Упражнения на активацию психомоторных процессов.</li> <li>– Игра «Бирюльки».</li> <li>– Пальчиковая гимнастика с карандашом.</li> <li>– Задание 1. Обведи по точкам.</li> <li>– Задание 2. Кто спрятался в лесу.</li> <li>– Физкультминутка.</li> <li>– Дидактические игры.</li> <li>– Задание 3. Обводим по пунктиру.</li> <li>– Физкультминутка.</li> <li>– Задание 4. Игра «Стрелки».</li> <li>– Корректирующая гимнастика для глаз.</li> <li>– Заключительная часть.</li> </ul>
8.	Развитие пространственных представлений, умения	1	<ul style="list-style-type: none"> <li>– Приветствие.</li> <li>– Упражнения на активацию психомоторных процессов.</li> </ul>

	ориентироваться в пространстве листа, развитие зрительно-двигательной координации и графомоторного навыка.		<ul style="list-style-type: none"> <li>– Задание 1. Игра «Лабиринт».</li> <li>– Задание 2. Ставь значки.</li> <li>– Пальчиковая гимнастика с карандашом.</li> <li>– Задание 3. Обводим по точкам.</li> <li>– Физкультминутка.</li> <li>– Задание 4. Графический диктант.</li> <li>– Дидактические игры.</li> <li>– Физкультминутка.</li> <li>– Задание 5. Обводим по пунктиру.</li> <li>– Задание 6. Проведи дорожку по схеме.</li> <li>– Корректирующая гимнастика для глаз.</li> <li>– Заключительная часть.</li> </ul>
9.	Развитие пространственных представлений, умения ориентироваться в пространстве листа, развитие зрительно-двигательной координации и графомоторного навыка.	1	<ul style="list-style-type: none"> <li>– Приветствие.</li> <li>– Упражнения на активацию психомоторных процессов.</li> <li>– Задание 1. Игра «Животные».</li> <li>– Пальчиковая гимнастика с карандашом.</li> <li>– Задание 2. Обведи по штрихам вишенки и раскрась.</li> <li>– Задание 3. Графический диктант.</li> <li>– Физкультминутка.</li> <li>– Дидактические игры.</li> <li>– Физкультминутка.</li> <li>– Задание 4. Обводим по пунктиру.</li> <li>– Задание 5. Отметь путь Пьеро по плану.</li> <li>– Корректирующая гимнастика для глаз.</li> <li>– Заключительная часть.</li> </ul>
10.	Развитие пространственных представлений, умения ориентироваться в пространстве листа, развитие зрительно-двигательной координации и графомоторного навыка.	1	<ul style="list-style-type: none"> <li>– Приветствие.</li> <li>– Упражнения на активацию психомоторных процессов.</li> <li>– Задание 1. Игра «Гонки 1».</li> <li>– Пальчиковая гимнастика с карандашом.</li> <li>– Задание 2. Ломаная линия.</li> <li>– Задание 3. Обведи по контуру.</li> <li>– Физкультминутка.</li> <li>– Дидактические игры.</li> <li>– Задание 4. Обводим по пунктиру.</li> <li>– Физкультминутка.</li> <li>– Задание 5. Нарисуй цветок по образцу.</li> <li>– Корректирующая гимнастика для глаз.</li> <li>– Заключительная часть.</li> </ul>

11.	Развитие пространственных представлений, умения ориентироваться в пространстве листа, развитие зрительно-двигательной координации и графомоторного навыка.	1	<ul style="list-style-type: none"> <li>– Приветствие.</li> <li>– Упражнения на активацию психомоторных процессов.</li> <li>– Задание 1. Игра «Гонки 2».</li> <li>– Задание 2. Найди ошибку.</li> <li>– Пальчиковая гимнастика с карандашом.</li> <li>– Задание 3. Раскрась орнамент по образцу.</li> <li>– Задание 4. Графический диктант.</li> <li>– Физкультминутка.</li> <li>– Дидактические игры.</li> <li>– Задание 5. Обводим по пунктиру.</li> <li>– Физкультминутка.</li> <li>– Задание 6. Отметь путь.</li> <li>– Корректирующая гимнастика для глаз.</li> <li>– Заключительная часть.</li> </ul>
12.	Развитие пространственных представлений, умения ориентироваться в пространстве листа, развитие зрительно-двигательной координации и графомоторного навыка.	1	<ul style="list-style-type: none"> <li>– Приветствие.</li> <li>– Упражнения на активацию психомоторных процессов.</li> <li>– Задание 1. Игра «Отражение снеговика».</li> <li>– Задание 2. Игра «Нелепицы».</li> <li>– Пальчиковая гимнастика с карандашом.</li> <li>– Задание 3. Графический диктант.</li> <li>– Физкультминутка.</li> <li>– Дидактические игры.</li> <li>– Задание 4. Обводим по пунктиру.</li> <li>– Физкультминутка.</li> <li>– Задание 5. Обведи по штрихам вулканы.</li> <li>– Корректирующая гимнастика для глаз.</li> <li>– Заключительная часть.</li> </ul>
13.	Развитие пространственных представлений, умения ориентироваться в пространстве листа, развитие зрительно-двигательной координации и графомоторного навыка.	1	<ul style="list-style-type: none"> <li>– Приветствие.</li> <li>– Упражнения на активацию психомоторных процессов.</li> <li>– Задание 1. Игра «Отражение кошки».</li> <li>– Пальчиковая гимнастика с карандашом.</li> <li>– Задание 2. Игра «Заштрихуй фигуру».</li> <li>– Задание 3. Повтори кривую линию.</li> <li>– Физкультминутка.</li> <li>– Дидактические игры.</li> <li>– Задание 4. Графический диктант.</li> </ul>

			<ul style="list-style-type: none"> <li>– Задание 5. Обводим по пунктиру.</li> <li>– Физкультминутка.</li> <li>– Задание 6. Отметь путь.</li> <li>– Корректирующая гимнастика для глаз.</li> <li>– Заключительная часть.</li> </ul>
14.	Развитие пространственных представлений, умения ориентироваться в пространстве листа, развитие зрительно-двигательной координации и графомоторного навыка.	1	<ul style="list-style-type: none"> <li>– Приветствие.</li> <li>– Упражнения на активацию психомоторных процессов.</li> <li>– Задание 1. Игра «Зазеркалье. Кораблик».</li> <li>– Задание 2. Игра «Диктант пространственных действий».</li> <li>– Физкультминутка.</li> <li>– Дидактические игры.</li> <li>– Пальчиковая гимнастика с карандашом.</li> <li>– Задание 3. Обводим по пунктиру.</li> <li>– Задание 4. Продолжи раскрашивать гирлянды.</li> <li>– Физкультминутка.</li> <li>– Задание 5. Отметь путь.</li> <li>– Корректирующая гимнастика для глаз.</li> <li>– Заключительная часть.</li> </ul>
15.	Развитие пространственных представлений, умения ориентироваться в пространстве листа, развитие зрительно-двигательной координации и графомоторного навыка.	1	<ul style="list-style-type: none"> <li>– Приветствие.</li> <li>– Упражнения на активацию психомоторных процессов.</li> <li>– Задание 1. Игра «Зазеркалье. Ежик».</li> <li>– Задание 2. Игра «Найди игрушку».</li> <li>– Задание 3. Повтори ломаную линию;</li> <li>– Физкультминутка.</li> <li>– Дидактические игры.</li> <li>– Пальчиковая гимнастика с карандашом.</li> <li>– Задание 4. Раскрашиваем окна.</li> <li>– Задание 5. Обводим по пунктиру.</li> <li>– Физкультминутка.</li> <li>– Задание 6. Лабиринт.</li> <li>– Корректирующая гимнастика для глаз.</li> <li>– Заключительная часть.</li> </ul>
16.	Развитие пространственных представлений, умения ориентироваться в	1	<ul style="list-style-type: none"> <li>– Приветствие.</li> <li>– Упражнения на активацию психомоторных процессов.</li> <li>– Задание 1. Игра «Зазеркалье. Домик».</li> </ul>

	пространстве листа, развитие зрительно-двигательной координации и графомоторного навыка.		<ul style="list-style-type: none"> <li>– Задание 2. Игра «Найди кошек».</li> <li>– Задание 3. Снежинки.</li> <li>– Физкультминутка.</li> <li>– Дидактические игры.</li> <li>– Пальчиковая гимнастика с карандашом.</li> <li>– Задание 4. Графический диктант.</li> <li>– Задание 5. Обводим по пунктиру.</li> <li>– Физкультминутка.</li> <li>– Задание 6. У кого какая игрушка?</li> <li>– Корректирующая гимнастика для глаз.</li> <li>– Заключительная часть.</li> </ul>
17.	Развитие пространственных представлений, умения ориентироваться в пространстве листа, развитие зрительно-двигательной координации и графомоторного навыка.	1	<ul style="list-style-type: none"> <li>– Приветствие.</li> <li>– Упражнения на активацию психомоторных процессов.</li> <li>– Задание 1. Игра «Перевертыши».</li> <li>– Пальчиковая гимнастика с карандашом.</li> <li>– Задание 2. Продолжи рисовать фигуры.</li> <li>– Задание 3. Обведи по штрихам жуков и раскрась.</li> <li>– Физкультминутка.</li> <li>– Дидактические игры.</li> <li>– Задание 4. Графический диктант.</li> <li>– Задание 5. Обводим по пунктиру.</li> <li>– Физкультминутка.</li> <li>– Задание 6. Кто на чем поедет?</li> <li>– Корректирующая гимнастика для глаз.</li> <li>– Заключительная часть.</li> </ul>
18.	Развитие пространственных представлений, умения ориентироваться в пространстве листа, развитие зрительно-двигательной координации и графомоторного навыка.	1	<ul style="list-style-type: none"> <li>– Приветствие.</li> <li>– Упражнения на активацию психомоторных процессов.</li> <li>– Задание 1. Игра «Перевертыши».</li> <li>– Задание 2. Найди отличия.</li> <li>– Пальчиковая гимнастика с карандашом.</li> <li>– Задание 3. Продолжи рисовать фигуры.</li> <li>– Физкультминутка.</li> <li>– Дидактические игры.</li> <li>– Задание 4. Графический диктант.</li> <li>– Задание 5. Обводим по пунктиру.</li> <li>– Физкультминутка.</li> <li>– Задание 6. Найди, где, чья машинка?</li> <li>– Корректирующая гимнастика для глаз.</li> </ul>

			– Заключительная часть.
	<b>Итого</b>	<b>18</b>	

### Содержание программы

Программой предусмотрены две диагностики:

- ✓ первичная диагностика.
- ✓ итоговая диагностика (проводится по окончании программы).

#### Первичная диагностика

**Цель занятия:** определение уровня развития графомоторного навыка.

#### **Задачи:**

- выявить уровень развития тонкой моторики;
- выявить умение ребенка ориентироваться на образец, точно копировать его;
- выявить уровень развития произвольного внимания;
- выявить уровень развития пространственного восприятия;
- выявить уровень развития сенсомоторной координации;
- выявить уровень сформированности наглядно-образных представлений, способности к воссозданию целого на основе зрительного соотнесения частей;
- оценить умение ребенка точно выполнять задания взрослого, предлагаемые им в устной форме, и способность самостоятельно выполнить требуемое задание по зрительно воспринимаемому образцу.

#### **План диагностического занятия:**

1. Знакомство.
2. Игра.
3. Выполнение заданий.
4. Физкультминутка.
5. Выполнение заданий.
6. Физкультминутка.
7. Обсуждение результатов диагностики и рекомендации родителям.

#### **Ход диагностического занятия:**

1. Знакомство с ребенком и родителями. Объяснение ребенку цели диагностики и ход занятия.
2. Игра «Волшебный мешочек». Ребенку предлагается мешочек, в котором лежат разные предметы и деревянные фрукты. Все предметы ребенок рассматривает и самостоятельно убирает в мешок.
  - *Положи руку в мешочек и достань банан..., грушу..., арбуз..., сливу и т.д.*
  - *Молодец! Ты справился.*
3. Ребенку предлагают вырезать круг между двумя линиями – внешней и внутренней (Приложение 4. Субтест 1). Он должен постараться, чтобы круг получился ровный. Необходимо сделать надрез, показав, как нужно будет работать.



4. Ребенку предлагается сложить разрезные картинку из 4 и 5 частей с изображением машинки и бабочки (Приложение 4. Субтест 2).

**Процедура проведения:**

Ребенку предлагаются разрезные изображения предметов. Карточки раскладываются хаотически. Ребенка просят собрать картинку после того, как он узнает нарисованный предмет.

5. Физкультминутка.

А теперь мы дружно, встали.  
Быстро руки вверх подняли,  
В стороны, вперед, назад.  
Повернулись вправо, влево,  
Тихо сели, вновь за дело.

6. Ребенку предлагается нарисовать картину в точности как на образце.

**Инструкция:**

«Перед тобой лист бумаги и карандаш. Нарисуй точно такую же картинку, какую ты видишь на этом листе (перед испытуемым кладется листок с «Домиком». Приложение 4. Субтест 3). Не торопись, будь внимателен, постарайся, чтобы твой рисунок был точно такой же, как этот на образце».

7. Ребенку предлагается выполнить «Графический диктант» (Приложение 4. Субтест 4).

**Инструкция:**

«Сейчас мы с тобой будем учиться рисовать разные узоры. Я буду говорить, в какую сторону и на сколько клеточек надо провести линию. Когда прочертишь линию, жди, пока я не скажу, куда направить следующую. Каждую новую линию начинай там, где кончилась предыдущая, не отрывая карандаш от бумаги. Покажи, где правая рука? А левая? У тебя на листочке стоят три точки, поставь карандаш на верхнюю. А теперь начинаем рисовать *первый узор*. Внимание! Одна клетка вверх. Одна клетка вправо. Одна клетка вниз. Одна клетка направо. Одна клетка вверх. Одна клетка вправо. Одна клетка вниз. Одна клетка вправо». Дальше продолжи узор сам.

Теперь поставь карандаш на следующую точку, будем рисовать второй узор. Начинаю диктовать. Одна клетка вверх. Одна клетка вправо. Одна клетка вверх. Одна клетка вправо. Одна клетка вниз. Одна клетка вправо. Одна клетка вниз. Одна клетка вправо. Одна клетка вверх. Одна клетка вправо. Одна клетка вверх. Одна клетка вправо. Одна клетка вниз. Одна клетка направо. Одна клетка вниз. Одна клетка вправо. Дальше продолжи узор сам.

Теперь поставь карандаш на следующую точку, будем рисовать третий узор. Начинаю диктовать. Три клетки вверх. Две клетки вправо. Одна клетка вниз. Одна клетка влево. Две клетки вниз. Две клетки вправо. Три клетки вверх. Две клетки вправо. Одна клетка вниз. Одна клетка влево. Две клетки вниз. Две клетки вправо. Дальше продолжи узор сам».

8. Физкультминутка.

-Ветер тихий клен качает,  
 Влево, вправо наклоняет.  
 Раз – наклон, два – наклон,  
 Зашумел листвою клен.  
 – Гриша шел, шел, шел,  
 Белый гриб нашел.  
 Раз – грибок, два – грибок,  
 Положил их в кузовок.

9.Обсуждение результатов диагностики и выработка рекомендаций для родителей по оказанию помощи ребенку.

### **Итоговая диагностика**

**Цель:** Динамическое определение уровня развития мелкой моторики и графомоторных навыков по окончании программы.

#### **Задачи:**

- выявить уровень развития тонкой моторики;
- выявить умение ребенка ориентироваться на образец, точно копировать его;
- выявить уровень развития произвольного внимания;
- выявить уровень развития пространственного восприятия;
- выявить уровень развития сенсомоторной координации;
- выявить уровень сформированности наглядно-образных представлений, способности к воссозданию целого на основе зрительного соотнесения частей;
- оценить умение ребенка точно выполнять задания взрослого, предлагаемые им в устной форме, и способность самостоятельно выполнить требуемое задание по зрительно воспринимаемому образцу.

#### **План диагностического занятия:**

1. Вступительное слово специалиста.
2. Игра.
3. Выполнение заданий.
4. Физкультминутка.
5. Выполнение заданий.
6. Физкультминутка.
7. Обсуждение результатов диагностики и рекомендации родителям.

#### **Ход диагностического занятия:**

1. Приветствие. Объяснение ребенку цели диагностики и ход занятия.
2. Игра «Бирюльки». Ребенку предлагается баночка, в которой находятся мелкие деревянные детали. С помощью специального крючка ребенку необходимо перенести все детали в другую баночку без помощи второй руки.  
 - *Сейчас я предлагаю тебе поиграть в старинную русскую игру «Бирюльки». Открой баночку, возьми крючок и попытайся ухватить маленький предмет, затем перенести его из одной баночки в другую. Второй рукой помогать нельзя. Постарайся переместить все предметы.*  
 - *Молодец! Ты справился.*

3. Ребенку предлагается сложить разрезные картинку из 4, 5 и 6 частей (изображения на картинках могут быть любые).

**Процедура проведения:**

Ребенку предлагаются разрезные изображения предметов. Карточки раскладываются хаотически. Ребенка просят собрать картинку после того, как он узнает нарисованный предмет.

4. Перед ребенком кладется «Корректирующая проба» на печатной основе (Приложение 5. Субтест 2) и простой карандаш.

*- На этом листе нужно найти и вычеркнуть все треугольники и круги. Ты будешь находить фигуры и вычеркивать их, а я буду читать тебе сказку. Приготовились, начинаем.*

Подружилась лиса с журавлем. Вот и вздумала однажды лиса угостить журавля, пошла, звать его к себе в гости:

— Приходи, куманёк, приходи, дорогой! Уж как я тебя угощу!

Идёт журавль на званный пир, а лиса наварила манной каши и размазала ее по тарелке.

Подала и потчевает:

— Покушай, мой голубчик куманек! Сама стряпала.

Журавль хлоп-хлоп носом, стучал, стучал - ничего не попадает! А лисица в это время лижет себе да лижет кашу, так всю сама и скушала. Каша съедена. Лисица и говорит:

— Не обессудь, любезный кум! Больше потчевать нечем.

— Спасибо, кума, и на этом! Приходи ко мне в гости.

На другой день приходит лиса, а журавль приготовил окрошку, положил в кувшин с узким горлышком, поставил на стол и говорит:

— Кушай, кумушка! Не стыдись, голубушка.

Лисица начала вертеться вокруг кувшина, и так зайдет и этак, и лизнет его и понюхает, все ничего не достанет! Не лезет голова в кувшин. А журавль меж тем клюет себе да клюет, пока все поел.

— Ну, не обессудь, кума! Больше угощать нечем.

Взяла лису досада, думала, что наестся на целую неделю, а домой пошла, несолоно хлебавши. Как аукнулось, так и откликнулось! С тех пор и дружба у лисы с журавлем врозь.

(из сборника А.Н. Афанасьева «Народные русские сказки»)

**Физкультминутка** (дети повторяют движения заданные взрослым)

Вышли детки на лужок, заглянули под кусток,

Увидали зайчика, поманили пальчиком.

Зайка, зайка попляши, твои лапки хороши.

Стал наш зайнышка плясать, малых деток забавлять.

Вместе с зайчиком скорей, мы попляшем веселей.

1. Перед ребенком кладется бланк с заданием (Приложение 5. Субтест 3) и цветные карандаши.

*- На этом листе нужно найти и раскрасить сначала домики, а потом клеточки. Я буду называть домик, который нужно раскрасить, а ты найдешь домик и раскрасишь его*

*таким цветом, каким я назову. Постарайся раскрасить очень аккуратно. Приготовились, начинаем.*

На рисунке в части А:

- раскрась красным карандашом верхний домик;
- раскрась синим карандашом домик, находящийся под красным;
- раскрась желтым карандашом домик, находящийся справа от синего домика;
- раскрась зеленым карандашом домик, находящийся слева от синего домика;
- раскрась коричневым карандашом домик, находящийся под желтым домиком;

На рисунке в части Б:

- раскрась черным карандашом клеточку, отмеченную звездочкой;
- клеточку снизу от нее закрась зеленым карандашом;
- клеточку сверху от нее закрась желтым карандашом;
- красным карандашом закрась одну из клеточек так, чтобы желтая клеточка оказалась между черной и красной клеточками.

2. Перед ребенком кладется бланк с заданием (Приложение 5. Субтест 4) и простой карандаш.

*- Посмотри внимательно на узоры и дорисуй каждый из них до конца строки.*

3. Задание «Перерисуй домик и елочки». Перед ребенком кладется бланк с заданием Приложение 5. Субтест 5) и простой карандаш.

*- Внимательно посмотри на рисунок и попробуй нарисовать такой же, но справа.*

**Физкультминутка** (дети повторяют движения, заданные взрослым).

- Сначала буду маленький,

К коленочкам прижмусь.

Потом я вырасту большим,

До лампы дотянусь.

- Рыбки весело резвятся,

В чистой, тепленькой воде,

То сожмутся, разожмутся,

То зароятся в песке.

4. Задание «Графический диктант «Зонтик»». Перед ребенком кладется бланк с заданием (Приложение 5. Субтест 6) и простой карандаш.

**Инструкция:**

«Сейчас мы с тобой будем рисовать линии по клеточкам. Я буду говорить, в какую сторону и на сколько клеточек надо провести линию. Когда прочертишь линию, жди, пока я не скажу, куда направить следующую. Каждую новую линию начинай там, где кончилась предыдущая, не отрывая карандаш от бумаги. Покажи, где правая рука? А левая? Поставь карандаш на точки. А теперь начинаем рисовать. Внимание! Начинаем рисовать. Две клетки вправо, одна клеточка вниз, одна клеточка вправо, одна клеточка вниз, одна клеточка вправо, одна клеточка вниз, одна клеточка вправо, одна клеточка вниз, три клеточки влево, три клеточки вниз, две клеточки влево, три клеточки вверх, три клеточки влево, одна клеточка вверх, одна клеточка вправо, одна клеточка вверх, одна клеточка вправо, одна клеточка вверх, одна клеточка вправо, одна клеточка вверх».

5. Задание «Заштрихуй овощи и фрукты». Перед ребенком кладется бланк с заданием (Приложение 5. Субтест 7) и простой карандаш.  
- *Рассмотри контуры овощей и фруктов, а затем заштрихуй их. Штриховку выполняй аккуратно и внимательно!*
6. Заключительная часть. *Молодец! Все задания выполнил.* Обсуждение занятия. Что понравилось, что оказалось сложным?

### Занятие №1

**Теория: Инструктаж по технике безопасности:** Правила поведения на занятиях.  
Знакомство ребенка с кратким содержанием занятия.

#### Практика:

1. Знакомство. Игра «Запомни имена» Для игры необходима любая игрушка. *Ведущий берет игрушку и, называя свое имя, передает игрушку ребенку. Ребенок называет имя ведущего и свое имя, передает игрушку следующему ребенку и т.д.*
2. Упражнения на активацию психомоторных процессов (Приложение 4).
3. Корректурная проба. Приложение 7. Задание 1. *Рассмотрите изображенных девочек слева направо и обведите в кружок девочку с темными волосами и темным бантом, а девочку со светлыми волосами и светлым бантом зачеркните.*

#### **Физкультминутка** (дети повторяют движения, заданные взрослым)

А теперь, ребята, встали.

Быстро руки вверх подняли,

В стороны, вперед, назад.

Повернулись вправо, влево,

Тихо сели, вновь за дело.

4. Дорисуй до конца строчки. Приложение 7. Задание 2. *Дорисуй до конца строчки точки и палочки.*

5. Соедини так же. Приложение 7. Задание 3. *Соедините фигуры так, как на образцах слева.*

#### **Физкультминутка** (дети повторяют движения, заданные взрослым)

- У порога плачет, коготки прячет.

Тихо в комнату войдет,

Замурлычет, запоет. *Кто это? Правильно, кошка.*

- Наше солнышко проснулось, улыбнулось, потянулось....

6. Пальчиковая гимнастика с карандашом. Приложение 4.

7. Нарисуй по образцу. Приложение 7. Задание 4. *Нарисуйте справа такую же собаку, как на образце слева и раскрасьте ее.*

8. Графический диктант. Приложение 7. Задание 5. *Сейчас мы с вами нарисуем узор. Для этого необходимо внимательно слушать. Я буду говорить, в какую сторону и сколько клеток провести каждую линию. Говорить буду один раз, без повторений. Карандаш от бумаги отрывать нельзя. Задание нужно выполнить красиво и аккуратно.*

От красной точки проведи линию на 1 клеточку вверх, 1 клеточку вправо, 1 клеточку вверх, 1 клеточку вправо, 1 клеточка вниз, 1 клеточку вправо, 1 клеточка вниз, 1 клеточку вправо. Продолжи рисовать узоры до конца строчки.

9. Проведи линии по направлению стрелок. Приложение 7. Задание 6. *Проведи линии по направлению стрелок от точки к точке. Начиная рисовать от красной точки. Кого ты нарисовал? (Рыбку.) Раскрась ее.*

10. Корректирующая гимнастика для глаз. Приложение 4.

Заключительная часть.

Уборка рабочего места.

*Ребята, давайте вспомним, что мы делали сегодня на занятии? Что понравилось, а что не очень? Что вызвало сложности, и с чем вы справились легко? (обсуждение занятия). Спасибо вам за работу! Вы очень старались! Мне очень понравились ваши работы! До свидания, до новых встреч!*

Домашнее задание. Приложение 7. *Обведи по штрихам синим карандашом путь бабочки, зеленым карандашом – путь пчелы.*

Примечание: домашнее задание имеет рекомендательный характер и выполняется исходя из возможностей ребенка.

## Занятие №2

1. Приветствие. Игра «Запомни имена». Для игры необходима любая игрушка. *Ведущий берет игрушку и, называя свое имя, передает игрушку ребенку. Ребенок называет имя ведущего и свое имя, передает игрушку следующему ребенку и т.д.*

2. Подготовка рабочего места. *Обсуждение с ребенком необходимости правильной осанки, обучение правильному удержанию карандаша. Знакомство ребенка с кратким содержанием занятия.*

Практика:

1. Игра "На зарядку становись". Приложение 8. Задание 1. *Сейчас мы будем придумывать друг для друга упражнения. Сначала я скажу тебе, какие движения ты будешь делать, а потом мы поменяемся ролями.*

2. Пальчиковая гимнастика с карандашом. Приложение 4.

3. Игра "Что где находится". Приложение 8. Задание 2. *Рассмотрите рисунок и ответьте на вопросы о расположении предметов.*

4. Дорисуй до конца строчки. Приложение 8. Задание 3. *Дорисуй до конца строчки точки и палочки.*

5. Проведи линии. Приложение 8. Задание 4. *Проведи простым карандашом путь спортсменов между нарисованными линиями.*

**Физкультминутка** (дети повторяют движения заданные взрослым).

Мы шагаем друг за другом

Лесом и зеленым лугом.

Крылья пестрые мелькают,

В поле бабочки летают.

Раз, два, три, четыре –

Полетели, закружили.

6. Проведи линии по направлению стрелок. Приложение 8. Задание 5. *Проведи линии по направлению стрелок от точки к точке. Начиная рисовать от красной точки. Кого ты нарисовал? (Машинка.) Раскрась ее.*

7. Дидактические игры. Сложи узор, палочки Кюизенера, блоки Дьенеша (Дидактический материал). Альбом с заданиями подбирается индивидуально в зависимости от подготовки ребенка по принципу «от простого к сложному».

8. Обводим по пунктиру. Приложение 8. Задание 6.

**Физкультминутка** (*дети повторяют движения, заданные взрослым*)

- Сначала буду маленький,

К коленочкам прижмусь.

Потом я вырасту большим,

До лампы дотянусь.

- Рыбки весело резвятся,

В чистой, тепленькой воде,

То сожмутся, разожмутся,

То зарюются в песке.

9. Корригирующая гимнастика для глаз. Приложение 4.

Заключительная часть.

*Ребята, давайте вспомним, что мы делали сегодня на занятии? Что понравилось, а что не очень? Что вызвало сложности, и с чем вы справились легко? (обсуждение занятия).*

*Уборка рабочего места. Спасибо вам за работу! Вы очень старались! Мне очень понравились ваши работы! До свидания, до новых встреч!* Беседа с родителями о результатах занятия с разъяснением домашнего задания.

Домашнее задание. Приложение 8.

Примечание: домашнее задание имеет рекомендательный характер и выполняется исходя из возможностей ребенка.

### Занятие №3

**Тема:** Развитие пространственных представлений, умения ориентироваться в пространстве листа, развитие зрительно-двигательной координации и графомоторного навыка.

**Цель:** Развитие графомоторного навыка.

**Задачи:**

- научить ориентироваться в пространстве листа;
- научить правильному положению руки и осанки в процессе письма и рисования;
- развить произвольное внимание;
- развить зрительно-двигательную координацию;
- развить мелкую моторику;
- научить координировать сложные движения;
- развить оптико-пространственные представления;
- развить скорость и ловкость выполнения.

**Оборудование:** раздаточный материал (Приложение 9. Задание 1), мелкие пластмассовые камушки, простой карандаш и цветные карандаши, бланки с заданиями, наборы на каждого ребенка: сложи узор, палочки Кюизенера, блоки Дьенеша.

Теория:

1. Приветствие.

2. Подготовка рабочего места. Обсуждение с ребенком необходимости правильной осанки, обучение правильному удержанию карандаша. Знакомство ребенка с кратким содержанием занятия.

3. Упражнения на активацию психомоторных процессов

Практика:

1. Игра "Муха". В центре поля сидит муха (пластмассовый камушек), которая пытается выбраться из клетки. Приложение 9. Задание 1. На каждый ход она пролетает только одну клетку. Я буду говорить, куда муха полетела, а ты следи за ее передвижением. Как только она вылетит за границы клетки, сразу хлопай в ладоши, чтобы ее поймать. Если успеешь хлопнуть, ты выиграл.

2. Пальчиковая гимнастика с карандашом. Приложение 4.

3. Повтори точки. Приложение 9. Задание 2. Повтори точки, как на образце.

4. Игра "Стали родными". Проведи линии ровно по контуру (домашнее задание: раскрасить картинку). Приложение 9. Задание 3.

**Физкультминутка** (дети повторяют движения, заданные взрослым)

- Ветер тихий клен качает,  
Влево, вправо наклоняет.

Раз – наклон, два – наклон,  
Зашумел листвою клен.

- Гриша шел, шел, шел,  
Белый гриб нашел.

Раз – грибок, два – грибок,  
Положил их в кузовок.

5. Графический диктант. Приложение 9. Задание 4.

*Сейчас мы с вами нарисуем узор. Для этого необходимо внимательно слушать. Я буду говорить, в какую сторону и сколько клеток провести каждую линию. Говорить буду один раз, без повторений. Карандаш от бумаги отрывать нельзя. Задание нужно выполнить красиво и аккуратно.*

От красной точки проведи линию на 2 клетки вверх, 1 клетку влево, 1 клетку вниз, 1 клетку влево, 1 клетку вверх, 1 клетку влево, 2 клетки вниз, 1 клетку влево. Продолжи рисовать узор справа налево.

6. Проведи линии. Приложение 9. Задание 5., бланк с заданием. *Помоги ежику, зайчику и мышке добраться до норок. Проведи простым карандашом их путь между нарисованными линиями.*

7. Дидактические игры. Сложи узор, палочки Кюизенера, блоки Дьенеша Альбом с заданиями подбирается индивидуально в зависимости от подготовки ребенка по принципу «от простого к сложному» .

8. Обводим по пунктиру. Приложение 9. Задание 6., бланк с заданием. **Физкультминутка** (дети повторяют движения заданные взрослым)

Утром по лесной дорожке -

Топ, топ, топ – топчут ножки.

Ходит, бродит вдоль дорожек,



Весь в иголках старый ежик.

Ищет ягодки, грибочки для сыночка и для дочки.

9. Корригирующая гимнастика для глаз. Приложение 4.

Заключительная часть.

*Ребята, давайте вспомним, что мы делали сегодня на занятии? Что понравилось, а что не очень? Что вызвало сложности, и с чем вы справились легко? (Обсуждение занятия).*

Уборка рабочего места. *Спасибо вам за работу! Вы очень старались! Мне очень понравились ваши работы! До свидания, до новых встреч!* Беседа с родителями о результатах занятия с разъяснением домашнего задания.

Домашнее задание. Приложение 9. Домашнее задание 1,2., бланк с заданием; Приложение 9. Задание 3., Приложение 9. Задание 7., бланк с заданием.

Примечание: домашнее задание имеет рекомендательный характер и выполняется исходя из возможностей ребенка.

### Занятие №4

**Тема:** Развитие пространственных представлений, умения ориентироваться в пространстве листа, развитие зрительно-двигательной координации и графомоторного навыка.

**Цель:** Развитие графомоторного навыка.

**Задачи:**

- научить ориентироваться в пространстве листа;
- научить правильному положению руки и осанки в процессе письма и рисования;
- развить произвольное внимание;
- развить зрительно-двигательную координацию;
- развить мелкую моторику;
- научить координировать сложные движения;
- развить оптико-пространственные представления;
- развить скорость и ловкость выполнения.

Оборудование: раздаточный материал Приложение 9. Задание 1, мелкие пластмассовые камушки, Приложение 9. Задание 2., простой карандаш и цветные карандаши, бланки с заданиями, наборы на каждого ребенка: сложи узор, палочки Кюизенера, блоки Дьенеша.

Теория:

1. Приветствие.

2. Подготовка рабочего места. Обсуждение с ребенком необходимости правильной осанки, обучение правильному удержанию карандаша. Знакомство ребенка с кратким содержанием занятия.

3. Упражнения на активацию психомоторных процессов

Практика:

1. Игра "Муха". *В центре поля сидит муха (пластмассовый камушек), которая пытается выбраться из клетки. Приложение 9. Задание 1. На каждый ход она пролетает только одну клетку. Я буду говорить, куда муха полетела, а ты следи за ее передвижением. Как только она вылетит за границы клетки, сразу хлопай в ладоши, чтобы ее поймать. Если успеешь хлопнуть, ты выиграл.*

2. Игра «Вперед, к звездам!». Перед ребенком лежит бланк. Приложение 9. Задание 2. Нужно найти и обвести все стрелки, указывающие направление вправо. *Помоги космическому кораблю долететь до другой планеты по направлению стрелок, указывающих вправо.*

3. Повтори палочки. Приложение 9. Задание 3. бланк с заданием. *Повтори палочки, как на образце.*

**Физкультминутка** (*дети повторяют движения, заданные взрослым*).

Вышли детки на лужок, заглянули под кусток,

Увидали зайчика, поманили пальчиком.

Зайка, зайка попляши, твои лапки хороши.

Стал наш зайнышка плясать, малых деток забавлять.

Вместе с зайчиком скорей, мы попляшем веселей.

4. Пальчиковая гимнастика с карандашом (Приложение 4).

5. Графический диктант. Приложение 9. Задание 4., бланк с заданием.

*Сейчас мы с вами нарисуем узор. Для этого необходимо внимательно слушать. Я буду говорить, в какую сторону и сколько клеток провести каждую линию. Говорить буду один раз, без повторений. Карандаш от бумаги отрывать нельзя. Задание нужно выполнить красиво и аккуратно.*

От красной точки проведи линию на 2 клетки вверх, 1 клетку влево, 1 клетку вниз, 1 клетку влево, 1 клетка вниз, 1 клетку влево. Продолжи рисовать узор справа налево.

6. Лабиринт. Приложение 9. Задание 5. *Проведи простым карандашом путь, по которому должен пройти Буратино за Золотым ключиком.*

7. Дидактические игры. Сложи узор, палочки Кюизенера, блоки Дьенеша. Альбом с заданиями подбирается индивидуально в зависимости от подготовки ребенка по принципу «от простого к сложному» .

8. Обводим по пунктиру и дорисовываем. Приложение 9. Задание 6.

**Физкультминутка** (*дети повторяют движения, заданные взрослым*).

Птички в гнездышке сидят,

И на улицу глядят.

Погулять они хотят.

И тихонечко летят.

9. Корректирующая гимнастика для глаз. Приложение 4.

Заключительная часть.

*Ребята, давайте вспомним, что мы делали сегодня на занятии? Что понравилось, а что не очень? Что вызвало сложности, и с чем вы справились легко? (Обсуждение занятия). Уборка рабочего места. Спасибо вам за работу! Вы очень старались! Мне очень понравились ваши работы! До свидания, до новых встреч! Беседа с родителями о результатах занятия с разъяснением домашнего задания.*

Домашнее задание: Приложение 9. Домашнее задание 1 (соедини фигуры одного цвета). Приложение 9. Домашнее задание 2 (обведи по контуру). Приложение 9. Домашнее задание 3, (раскрась окна у домика).

Примечание: домашнее задание имеет рекомендательный характер и выполняется исходя из возможностей ребенка.

## Занятие №5

**Тема:** Развитие пространственных представлений, умения ориентироваться в пространстве листа, развитие зрительно-двигательной координации и графомоторного навыка.

**Цель:** Развитие графомоторного навыка.

**Задачи:**

- научить ориентироваться в пространстве листа;
- научить правильному положению руки и осанки в процессе письма и рисования;
- развить произвольное внимание;
- развить зрительно-двигательную координацию;
- развить мелкую моторику;
- научить координировать сложные движения;
- развить оптико-пространственные представления;
- развить скорость и ловкость выполнения.

**Оборудование:** раздаточный материал. Приложение 11. Задание 1., мелкие пластмассовые камушки, простой карандаш и цветные карандаши, бланки с заданиями, наборы на каждого ребенка: сложи узор, палочки Кюизенера, блоки Дьенеша.

**Теория:**

1. Приветствие.

2. Подготовка рабочего места. Обсуждение с ребенком необходимости правильной осанки, обучение правильному удержанию карандаша. Знакомство ребенка с кратким содержанием занятия.

3. Упражнения на активацию психомоторных процессов.

**Практика:**

1. Игра "Футбол". *Перед вами футбольное поле 5\*5. В левом нижнем углу лежит мяч (пластмассовый камушек), игроки выбирают ворота, которые будут защищать. По команде «старт», один из игроков говорит, куда летит мяч (вверх, вправо, вниз, влево и т.д.) Его цель - забить гол в ворота противника. Приложение 11. Задание 1. На каждый ход мяч пролетает только одну клетку. Задача защитника ворот – поймать мяч. Как только мяч вылетит за границы клетки, сразу хлопай в ладоши, чтобы его поймать. Если успеешь хлопнуть, ты защитил ворота.*

2. Игра «Чего не хватает». Приложение 11. Задание 2. *Рассмотри изображение и дорисуй то, чего не хватает.*

3. Пальчиковая гимнастика с карандашом. (Приложение 4).

4. Обведи и раскрась. Приложение 11. Задание 3. *Обведи фигуры по контуру и раскрась так же, как на образце.*

**Физкультминутка** (дети повторяют движения заданные взрослым).

Буратино потянулся,

Раз нагнулся, два нагнулся,  
 Руки в стороны развел,  
 Ключик, видно, не нашел.  
 Чтобы ключик нам достать,  
 Нужно на мысочки встать.

5. Графический диктант. Приложение 11. Задание 4.

*Сейчас мы с вами нарисуем узор. Для этого необходимо внимательно слушать – я буду говорить, в какую сторону и сколько клеток провести каждую линию. Говорить буду один раз, без повторений. Карандаш от бумаги отрывать нельзя. Задание нужно выполнить красиво и аккуратно.*

От красной точки 1 проведи линию на 1 клетку влево, 1 клетка вниз, 2 клетки вправо, 1 клетка вниз, 1 клетка влево, 1 клетка вниз. Продолжи рисовать такой узор сверху вниз. От точки 2 проведи линию на 2 клетки влево, 1 клетку вверх, 1 клетку вправо, 1 клетку вверх, 3 клетки вправо, 1 клетку вверх, 1 клетку влево, 1 клетку вверх, 1 клетку влево и 1 клетку вверх. Продолжи рисовать такой узор снизу вверх.

4. Дидактические игры. Сложи узор, палочки Кюизенера, блоки Дьенеша Альбом с заданиями подбирается индивидуально в зависимости от подготовки ребенка по принципу «от простого к сложному».

5. Обводим по пунктиру и дорисовываем. Приложение 11. Задание 5. *Обведи по контуру.*

**Физкультминутка** (дети повторяют движения заданные взрослым).

Хлоп ладошка, хлоп другая (дети работают в паре).

Правой правую ладошку  
 Мы пошлепаем немножко,  
 А потом ладошкой левой  
 Ты хлопки погромче делай.  
 А потом, потом, потом  
 левой правую побьём.

6. Лабиринт. Приложение 11. Задание 6. *Проведи простым карандашом путь, по которому должен пройти Зайчик за морковкой.*

7. Корригирующая гимнастика для глаз. Приложение 4.

Заключительная часть.

*Ребята, давайте вспомним, что мы делали сегодня на занятии? Что понравилось, а что не очень? Что вызвало сложности, и с чем вы справились легко? (Обсуждение занятия). Уборка рабочего места. Спасибо вам за работу! Вы очень старались! Мне очень понравились ваши работы! До свидания, до новых встреч!* Беседа с родителями о результатах занятия с разъяснением домашнего. Домашнее задание: Приложение 11. Домашнее задание 1 (обвести). Домашнее задание 2 (скопируй и раскрась по образцу). Домашнее задание 3 (раскрась картинку).

Примечание: домашнее задание имеет рекомендательный характер и выполняется исходя из возможностей ребенка.

**Занятие №6**

**Тема:** Развитие пространственных представлений, умения ориентироваться в пространстве листа, развитие зрительно-двигательной координации, и графомоторного навыка.

**Цель:** Развитие графомоторного навыка.

**Задачи:**

- научить ориентироваться в пространстве листа;
- научить правильному положению руки и осанки в процессе письма и рисования;
- развить произвольное внимание;
- развить зрительно-двигательную координацию;
- развить мелкую моторику;
- научить координировать сложные движения;
- развить оптико-пространственные представления;
- развить скорость и ловкость выполнения.

**Оборудование:** раздаточный материал. Приложение 12. Задание 1, простой карандаш и цветные карандаши, бланки с заданиями, наборы на каждого ребенка: сложи узор, палочки Кюизенера, блоки Дьенеша.

**Теория:**

1. Приветствие.

2. Подготовка рабочего места. Обсуждение с ребенком необходимости правильной осанки, обучение правильному удержанию карандаша. Знакомство ребенка с кратким содержанием занятия.

3. Упражнения на активацию психомоторных процессов.

**Практика:**

1. Игра "Пчелка". Приложение 12. Задание 1. *Перед вами пчелка. Она собирает с цветов нектар. Если ты будешь следить за ее полетом и вместе с ней собирать с цветов буквы, то узнаешь, какое слово я загадала.*

Эта игра аналогична игре «Муха». Если дети не овладели навыком чтения, то игру «Пчелка» можно заменить игрой «Муха».

2. Продолжи рисовать узоры. Приложение 12. Задание 2. *Продолжи рисовать узоры до конца строчки.*

3. Перепутанные линии. Приложение 12. Задание 3. *Ребенку необходимо следить за перепутанными линиями только зрительно, без помощи руки. Помоги каждого инопланетянина провести по своему маршруту, чтобы каждый занял свой корабль. Но ты можешь указывать путь только глазками, если коснешься дорожек рукой или пальчиком, они перепутаются, и тогда инопланетяне не смогут найти свой корабль и отправиться в путешествие.*

**Физкультминутка** (дети повторяют движения заданные взрослым).

Аист, аист длинноногий,

Покажи домой дорогу.

Топай правою ногой,

Топай левою ногой,

Снова – правою ногой,

Снова – левою ногой,

После правую ногой,  
После левую ногой.  
Вот тогда придешь домой.

4. Дидактические игры. Сложи узор, палочки Кюизенера, блоки Дьенеша Альбом с заданиями подбирается индивидуально в зависимости от подготовки ребенка по принципу «от простого к сложному».

5. Пальчиковая гимнастика с карандашом. Приложение 4.

6. Раскрась треугольники. Приложение 12. Задание 4. *Раскрась треугольники, начиная слева направо: желтый, красный, синий, зеленый, оранжевый. После раскрашивания, можно усложнить задачу, спросив у ребенка «Что за чем».*

**Физкультминутка** (дети повторяют движения, заданные взрослым)

Стоял ученик у развилки дорог.  
Где право, где лево понять он не мог.  
Но вдруг ученик в голове почесал,  
Той самой рукою, которой писал,  
И мячик кидал, и страницы листал,  
И ложку держал, и полы подметал.  
«Победа!» – раздался ликующий крик:  
Где право, где лево – узнал ученик.

7. Обводим по пунктиру и дорисовываем. Приложение 12. Задание 5.

8. Проведи дорожку. Приложение 12. Задание 6. *Проведи дорожку зеленого цвета, по которой должна пройти Мальвина, чтобы дойти до своего домика.*

9. Корригирующая гимнастика для глаз. Приложение 4.

Заключительная часть.

*Ребята, давайте вспомним, что мы делали сегодня на занятии? Что понравилось, а что не очень? Что вызвало сложности, и с чем вы справились легко? (обсуждение занятия). Уборка рабочего места. Спасибо вам за работу! Вы очень старались! Мне очень понравились ваши работы! До свидания, до новых встреч! Беседа с родителями о результатах занятия с разъяснением домашнего задания.*

**Домашнее задание:** Приложение 12. Домашнее задание 1 (обведи по контуру).

Домашнее задание 2 (раскрась фигуры по образцу). Домашнее задание 3 (скопируй рисунок по образцу и раскрась).

Примечание: домашнее задание имеет рекомендательный характер и выполняется исходя из возможностей ребенка.

## Занятие №7

**Тема:** Развитие пространственных представлений, умения ориентироваться в пространстве листа, развитие зрительно-двигательной координации и графомоторного навыка.

**Цель:** Развитие графомоторного навыка.

**Задачи:**

- научить ориентироваться в пространстве листа;
- научить правильному положению руки и осанки в процессе письма и рисования;

- развить произвольное внимание;
- развить зрительно-двигательную координацию;
- развить мелкую моторику;
- научить координировать сложные движения;
- развить оптико-пространственные представления;
- развить скорость и ловкость выполнения.

*Оборудование: Игра «Бирюльки», простой карандаш и цветные карандаши, бланки с заданиями, наборы на каждого ребенка: сложи узор, палочки Кюизенера, блоки Дьенеша.*

Теория:

1. Приветствие.
2. Подготовка рабочего места. Знакомство ребенка с кратким содержанием занятия.
3. Упражнения на активацию психомоторных процессов.

Практика:

1. Игра «Бирюльки». Ребенку предлагается баночка, в которой находятся мелкие деревянные детали. С помощью специального крючка ребенку необходимо перенести все детали в другую баночку без помощи второй руки.

*- Сейчас я предлагаю тебе поиграть в старинную русскую игру «Бирюльки». Открой баночку, возьми крючок и попытайся ухватить маленький предмет, затем перенести его из одной баночки в другую. Второй рукой помогать нельзя. Постарайся переместить все предметы.*

*- Молодец! Ты справился.*

2. Пальчиковая гимнастика с карандашом. Приложение 4.

3. Обведи по точкам. Приложение 13. Задание 1. *Обведи цветы по точкам.*

4. Кто спрятался в лесу. Приложение 13. Задание 2. *Найди и раскрась всех животных.*

**Физкультминутка** (*дети повторяют движения, заданные взрослым*).

Мы становимся все выше,

Достаем руками крыши.

Раз-два — поднялись,

Раз-два — руки вниз.

Ветер тихо клен качает,

Влево, вправо наклоняет.

Раз — наклон.

И два наклон.

Зашумел листвою клен.

5. Дидактические игры. Сложи узор, палочки Кюизенера, блоки Дьенеша Альбом с заданиями подбирается индивидуально в зависимости от подготовки ребенка по принципу «от простого к сложному» .

6. Обводим по пунктиру и дорисовываем. Приложение 13. Задание 3.

**Физкультминутка** (*дети повторяют движения, заданные взрослым*).

Скок-поскок, скок-поскок,

Зайка прыгнул на пенек.

Зайцу холодно сидеть,

Нужно лапочки погреть,

Лапки вверх, лапки вниз,  
На носочках подтянись,  
Лапки ставим на бочок,  
На носочках скок-поскок.

А затем вприсядку,  
Чтоб не мерзли лапки.

7. Игра «Стрелки». Приложение 13. Задание 4. Назови и покажи направление стрелок.

8. Корригирующая гимнастика для глаз. Приложение 4.

Заключительная часть.

*Ребята, давайте вспомним, что мы делали сегодня на занятии? Что понравилось, а что не очень? Что вызвало сложности, и с чем вы справились легко? (обсуждение занятия). Уборка рабочего места. Спасибо вам за работу! Вы очень старались! Мне очень понравились ваши работы! До свидания, до новых встреч! Беседа с родителями о результатах занятия с разъяснением домашнего задания.*

Домашнее задание: Приложение 13. Домашнее задание 1 (обведи по контуру). Домашнее задание 2 (поймай рыбку). Домашнее задание 3 (обведи и раскрась овощи).

Примечание: домашнее задание имеет рекомендательный характер и выполняется исходя из возможностей ребенка.

### Занятие №8

**Тема:** Развитие пространственных представлений, умения ориентироваться в пространстве листа, развитие зрительно-двигательной координации и графомоторного навыка.

**Цель:** Развитие графомоторного навыка.

**Задачи:**

- научить ориентироваться в пространстве листа;
- научить правильному положению руки и осанки в процессе письма и рисования;
- развить произвольное внимание;
- развить зрительно-двигательную координацию;
- развить мелкую моторику;
- научить координировать сложные движения;
- развить оптико-пространственные представления;
- развить скорость и ловкость выполнения.

**Оборудование:** раздаточный материал Приложение 14. Задание 1, простой карандаш и цветные карандаши, бланки с заданиями, наборы на каждого ребенка: сложи узор, палочки Кюизенера, блоки Дьенеша.

Теория:

1. Приветствие.

2. Подготовка рабочего места. Знакомство ребенка с кратким содержанием занятия.

3. Упражнения на активацию психомоторных процессов

Практика:

1. Игра "Лабиринт". В одной из башен волшебник спрятал принцессу Приложение 14.

*Задание 1. Расшифруй путь, указанный в записке, используя подсказки, и помоги Шреку*



*освободить принцессу.*

2. Игра «Ставь значки». Приложение 14. Задание 2. *Просмотрите фигуры слева направо и поставьте галочку только внутри фигуры «Звездочка».*

3. Пальчиковая гимнастика с карандашом (Приложение 4).

4. Обведи по точкам. Приложение 14. Задание 3.

**Физкультминутка** (*дети повторяют движения заданные взрослым*)

Над волнами чайки кружат,

Полетим за ними дружно.

Брызги пены, шум прибоя,

А над морем — мы с тобою! (*Дети машут руками, словно крыльями.*)

Мы теперь плывём по морю

И резвимся на просторе.

Веселее загребай

И дельфинов догоняй. (*Дети делают плавательные движения руками.*)

5. Графический диктант. Приложение 14. Задание 4. В первой фигуре первую строчку клеток раскрась в зеленый цвет, вторую – в синий, третью – в красный. Во второй фигуре первый столбик клеток раскрась в оранжевый цвет, второй – в голубой, третий – в желтый, четвертый – в фиолетовый.

6. Дидактические игры. Сложи узор, палочки Кюизенера, блоки Дьенеша Альбом с заданиями подбирается индивидуально в зависимости от подготовки ребенка по принципу «от простого к сложному».

**Физкультминутка** (*дети повторяют движения, заданные взрослым*).

Мы - веселые мартышки,

Мы играем громко слишком.

Все ногами топаем,

Все руками хлопаем,

Надуваем щечки,

Скачем на носочках.

Дружно прыгнем к потолку,

Пальчик поднесем к виску,

И друг другу даже

Язычки покажем!

Шире рот откроем,

Гримасы все состроим.

Как скажу я слово три,

Все с гримасами замри.

Раз, два, три!

7. Обводим по пунктиру. Приложение 14. Задание 5.

8. Проведи дорожку по схеме. Приложение 14. Задание 6. *Помоги велосипедисту доехать до города с помощью плана.*

9. Корригирующая гимнастика для глаз. Приложение 4.

Заключительная часть.

*Ребята, давайте вспомним, что мы делали сегодня на занятии? Что понравилось, а что*

не очень? Что вызвало сложности, и с чем вы справились легко? (Обсуждение занятия).  
Уборка рабочего места. Спасибо вам за работу! Вы очень старались! Мне очень понравились ваши работы! До свидания, до новых встреч! Беседа с родителями о результатах занятия с разъяснением домашнего задания.

Домашнее задание: Приложение 14. Домашнее задание 1 (обведи по точкам и раскрась).

Домашнее задание 2. (продолжи узор). Домашнее задание 3 (обведи по контуру).

Примечание: домашнее задание имеет рекомендательный характер и выполняется исходя из возможностей ребенка.

### Занятие №9

**Тема:** Развитие пространственных представлений, умения ориентироваться в пространстве листа, развитие зрительно-двигательной координации и графомоторного навыка.

**Цель:** Развитие графомоторного навыка.

**Задачи:**

- научить ориентироваться в пространстве листа;
- научить правильному положению руки и осанки в процессе письма и рисования;
- развить произвольное внимание;
- развить зрительно-двигательную координацию;
- развить мелкую моторику;
- научить координировать сложные движения;
- развить оптико-пространственные представления;
- развить скорость и ловкость выполнения.

**Оборудование:** раздаточный материал, простой карандаш и цветные карандаши, бланки с заданиями, наборы на каждого ребенка: сложи узор, палочки Кюизенера, блоки Дьенеша.

**Теория:**

1. Приветствие.
2. Подготовка рабочего места. Знакомство ребенка с кратким содержанием занятия.
3. Упражнения на активацию психомоторных процессов

**Практика:**

1. Игра «Животные». Обведи красным карандашом домашних животных, синим - домашних птиц. Соедини животных с их детенышами. Кто лишний и почему?

Приложение 15. Задание 1.

2. Пальчиковая гимнастика с карандашом. Приложение 4.

3. Обведи по штрихам вишенки и раскрась их. Приложение 15. Задание 2.

4. Графический диктант. Приложение 15. Задание 3. Внутри нарисованной фигуры в первой строчке поставь синий крестик во второй клетке, зеленый – в четвертой, желтый – в пятой, красный – в шестой. Во второй строчке первую клеточку закрась в оранжевый цвет, третью – в голубой, шестую – в розовый. В третьей строчке во второй клеточке нарисуй красный кружок, в четвертой – фиолетовый, в седьмой – желтый, в восьмой – голубой. В четвертой строчке в первой клеточке нарисуй зеленый треугольник, в третьей – синий, в шестой – розовый.

**Физкультминутка** (*дети повторяют движения, заданные взрослым*)

Вот мы руки развели,  
Словно удивились.

И друг другу до земли  
В пояс поклонились!

Наклонились, выпрямились,  
Наклонились, выпрямились.

Ниже, ниже, не ленись,  
Поклонись и улыбнись.

5. Дидактические игры. Сложи узор, палочки Кюизенера, блоки Дьенеша Альбом с заданиями подбирается индивидуально в зависимости от подготовки ребенка по принципу «от простого к сложному».

Наклонились, выпрямились,  
Ниже, ниже, не ленись,  
Поклонись и улыбнись.

Ниже, ниже, не ленись,  
Поклонись и улыбнись.

Поклонись и улыбнись.

5. Дидактические игры. Сложи узор, палочки Кюизенера, блоки Дьенеша Альбом с заданиями подбирается индивидуально в зависимости от подготовки ребенка по принципу «от простого к сложному».

**Физкультминутка** (*дети повторяют движения, заданные взрослым*).

Раз - подняться, потянуться,  
Два - нагнуться, разогнуться,  
Три - в ладоши, три хлопка,  
Головою три кивка.

На четыре - руки шире,  
Пять - руками помахать,  
Шесть - на место тихо сесть.

Три - в ладоши, три хлопка,  
Головою три кивка.

Головою три кивка.

На четыре - руки шире,  
Пять - руками помахать,  
Шесть - на место тихо сесть.

Пять - руками помахать,  
Шесть - на место тихо сесть.

Шесть - на место тихо сесть.

Мы ладонь к глазам приставим,  
Ноги крепкие расставим.

Ноги крепкие расставим.

Поворачиваясь вправо,  
Оглядимся величаво.

Оглядимся величаво.

И налево надо тоже,  
Поглядеть из-под ладошек.

И налево надо тоже,  
Поглядеть из-под ладошек.

И – направо! И еще,  
Через левое плечо!

Через левое плечо!

6. Обводим по пунктиру. Приложение 15 . Задание 4.

7. Отметь путь Пьеро по плану. Приложение 15 . Задание 5.

8. Корригирующая гимнастика для глаз. Приложение 4.

Заключительная часть.

*Ребята, давайте вспомним, что мы делали сегодня на занятии? Что понравилось, а что не очень? Что вызвало сложности, и с чем вы справились легко? (Обсуждение занятия). Уборка рабочего места. Спасибо вам за работу! Вы очень старались! Мне очень понравились ваши работы! До свидания, до новых встреч! Беседа с родителями о результатах занятия с разъяснением домашнего задания.*

Домашнее задание: Приложение 15. Домашнее задание 1 (обведи по точкам и раскрась).

Домашнее задание 2 (обведи по контуру).

Примечание: домашнее задание имеет рекомендательный характер и выполняется исходя из возможностей ребенка.

## Занятие №10

**Тема:** Развитие пространственных представлений, умения ориентироваться в пространстве листа, развитие зрительно-двигательной координации и графомоторного навыка.

**Цель:** Развитие графомоторного навыка.

**Задачи:**

- научить ориентироваться в пространстве листа;
- научить правильному положению руки и осанки в процессе письма и рисования;
- развить произвольное внимание;
- развить зрительно-двигательную координацию;
- развить мелкую моторику;
- научить координировать сложные движения;
- развить оптико-пространственные представления;
- развить скорость и ловкость выполнения.

**Оборудование:** раздаточный материал Приложение 16. Задание 1., простой карандаш и цветные карандаши, синий, зеленый и красный фломастеры, бланки с заданиями, наборы на каждого ребенка: сложи узор, палочки Кюизенера, блоки Дьенеша.

Теория:

1. Приветствие.
2. Подготовка рабочего места. Знакомство ребенка с кратким содержанием занятия.
3. Упражнения на активацию психомоторных процессов.

Практика:

1. Игра "Гонки 1". Ты находишься на старте всемирно известных гонок (рис 8). Пройди трассу как можно быстрее. Внимательно слушай и выполняй инструкции своего помощника (Хозяин красной машины рисует путь красным фломастером, синей – синим, зеленой - зеленым). Приложение 16. Задание 1.
2. Пальчиковая гимнастика с карандашом. Приложение 4.
3. Ломаная линия. Приложение 16. Задание 2. Повтори ломаную линию.
4. Обведи по контуру, не отрывая карандаша. Приложение 16. Задание 3.

**Физкультминутка** (дети повторяют движения, заданные взрослым).

Винни-Пух летит на шаре,  
Мы догоним его с вами.  
Руки в стороны — в полет  
Отправляем самолет.  
Правое крыло вперед,  
Левое крыло вперед,  
Полетел наш самолет.  
Нам советует Мальвина:  
«Станет талия осиной,  
Если будем наклоняться,  
Влево, вправо десять раз».  
Вот Дюймовочки слова:

«Чтоб была спина прямая,  
Поднимайтесь на носочки,  
Словно тянетесь к цветочкам».

Раз, два, три, четыре, пять,  
Повторите все опять!

5. Дидактические игры. Сложи узор, палочки Кюизенера, блоки Дьенеша Альбом с заданиями подбирается индивидуально в зависимости от подготовки ребенка по принципу «от простого к сложному».

6. Обводим по пунктиру. Приложение 16. Задание 4

**Физкультминутка** (*дети повторяют движения, заданные взрослым*).

На одной ноге постой-ка,  
Если ты солдатик стойкий.

Ногу левую — к груди,  
Да смотри, не упади!

А теперь постой на левой,  
Если ты солдатик смелый.

Буратино потянулся.

Раз нагнулся, два нагнулся,

Руки в стороны развел,

Ключик, видно, не нашел.

Чтобы ключик нам достать,

На носочки надо встать.

Раз, два, три, четыре, пять,

Повторите все опять!

7. Нарисуй цветок по образцу. Приложение 16. Задание 5.

8. Корригирующая гимнастика для глаз. Приложение 4.

Заключительная часть.

*Ребята, давайте вспомним, что мы делали сегодня на занятии? Что понравилось, а что не очень? Что вызвало сложности, и с чем вы справились легко? (обсуждение занятия). Уборка рабочего места. Спасибо вам за работу! Вы очень старались! Мне очень понравились ваши работы! До свидания, до новых встреч! Беседа с родителями о результатах занятия с разъяснением домашнего задания.*

Домашнее задание: Приложение 16. Домашнее задание 1 (раскрась по образцу). Домашнее задание 2 (скопируй и раскрась по образцу). Домашнее задание 3 (обведи по контуру).

Примечание: домашнее задание имеет рекомендательный характер и выполняется исходя из возможностей ребенка.

## Занятие №11

**Тема:** Развитие пространственных представлений, умения ориентироваться в пространстве листа, развитие зрительно-двигательной координации и графомоторного навыка.

**Цель:** Развитие графомоторного навыка.

**Задачи:**

- научить ориентироваться в пространстве листа;
- научить правильному положению руки и осанки в процессе письма и рисования;
- развить произвольное внимание;
- развить зрительно-двигательную координацию;
- развить мелкую моторику;
- научить координировать сложные движения;
- развить оптико-пространственные представления;
- развить скорость и ловкость выполнения.

**Оборудование:** раздаточный материал Приложение 17. Задание 1, простой карандаш и цветные карандаши, синий, зеленый и красный фломастеры, бланки с заданиями, наборы на каждого ребенка: сложи узор, палочки Кюизенера, блоки Дьенеша.

**Теория:**

1. Приветствие.
2. Подготовка рабочего места. Знакомство ребенка с кратким содержанием занятия.
3. Упражнения на активацию психомоторных процессов

**Практика:**

1. Игра "Гонки 2". Ты находишься на старте всемирно известных гонок. Приложение 17. Задание 1. *Пройди трассу как можно быстрее. Внимательно слушай и выполняй инструкции своего помощника (Хозяин красной машины рисует путь красным фломастером, синей – синим, зеленой - зеленым).*
2. Игра «Найди ошибку». Приложение 17. Задание 2. *Посмотри внимательно и найди все ошибки.*
3. Пальчиковая гимнастика с карандашом. Приложение 4.
4. Раскрась орнамент по образцу. Приложение 17. Задание 3.
5. Графический диктант. Приложение 17. Задание 4. *От красной точки проведи линию на 3 клетки вправо, 1 клетку вниз, 3 клетки вправо, 1 клетку вверх, 1 клетку вправо, 1 клетку вниз, 1 клетку вправо, 1 клетку вниз, 5 клеток влево, 1 клетку вниз, 3 клетки влево, 3 клетки вверх. Что ты нарисовал? (Ключик). Раскрась его в желтый цвет.*

**Физкультминутка** (дети повторяют движения, заданные взрослым).

Медвежата в чаще жили,  
 Головой они крутили,  
 Вот так, вот так, головой они крутили.  
 Медвежата мед искали,  
 Дружно дерево качали,  
 Вот так, вот так, дружно дерево качали.  
 Медвежата воду пили,  
 Друг за дружкой ходили,  
 Вот так, вот так, друг за другом все ходили.  
 Медвежата танцевали,  
 Кверху лапы поднимали.  
 Вот так, вот так, кверху лапы поднимали.

6. Дидактические игры. Сложи узор, палочки Кюизенера, блоки Дьенеша Альбом с

заданиями подбирается индивидуально в зависимости от подготовки ребенка по принципу «от простого к сложному».

7. Обводим по пунктиру. Приложение 17. Задание 5.

**Физкультминутка** (*дети повторяют движения, заданные взрослым*).

На одной ноге постой-ка,  
Если ты солдатик стойкий.

Ногу левую — к груди,  
Да смотри, не упади!

А теперь постой на левой,  
Если ты солдатик смелый.

Буратино потянулся.

Раз нагнулся, два нагнулся,

Руки в стороны развел,

Ключик, видно, не нашел.

Чтобы ключик нам достать,

На носочки надо встать.

Раз, два, три, четыре, пять,

Повторите все опять!

8. Отметь путь. Приложение 17. Задание 6. *Чтобы добраться до дерева, гусеница должна проползти между красными кружками. Отметь ее путь красным карандашом.*

9. Корректирующая гимнастика для глаз. Приложение 4.

Заключительная часть.

*Ребята, давайте вспомним, что мы делали сегодня на занятии? Что понравилось, а что не очень? Что вызвало сложности, и с чем вы справились легко? (Обсуждение занятия). Уборка рабочего места. Спасибо вам за работу! Вы очень старались! Мне очень понравились ваши работы! До свидания, до новых встреч! Беседа с родителями о результатах занятия с разъяснением домашнего задания.*

Домашнее задание: Приложение 17. Домашнее задание 1 (Нарисуй по точкам и раскрась).

Домашнее задание 2 (Скопируй и раскрась по образцу).

Домашнее задание 3 (Обведи по контуру).

Примечание: домашнее задание имеет рекомендательный характер и выполняется исходя из возможностей ребенка.

## Занятие №12

**Тема:** Развитие пространственных представлений, умения ориентироваться в пространстве листа, развитие зрительно-двигательной координации и графомоторного навыка.

**Цель:** Развитие графомоторного навыка.

**Задачи:**

- научить ориентироваться в пространстве листа;
- научить правильному положению руки и осанки в процессе письма и рисования;
- развить произвольное внимание;

- развить зрительно-двигательную координацию;
- развить мелкую моторику;
- научить координировать сложные движения;
- развить оптико-пространственные представления;
- развить скорость и ловкость выполнения.

**Оборудование:** раздаточный материал Приложение 18. Задание 1, простой карандаш и цветные карандаши, бланки с заданиями, наборы на каждого ребенка: сложи узор, палочки Кюизенера, блоки Дьенеша.

**Теория:**

1. Приветствие.

2. Подготовка рабочего места. Знакомство ребенка с кратким содержанием занятия.

3. Упражнения на активацию психомоторных процессов.

**Практика:**

1. Игра "Отражение снеговика". *Перед тобой снеговик, который спешит к детишкам на праздник Нового года. Приложение 18. Задание 1. Проходя по пруду, он захотел увидеть свое отражение, чтобы узнать, как он выглядит, но отражения не увидел. Помоги снеговика и нарисуй его отражение. Будь внимателен, где на картинке отразилось солнышко – оно оказалось внизу, рядом с ним нарисуй голову снеговика и т.д.*

2. Игра «Нелепицы». Приложение 18. Задание 2. *Посмотри внимательно и найди все ошибки.*

3. Пальчиковая гимнастика с карандашом. Приложение 4.

4. Графический диктант. Приложение 18. Задание 3. *Сейчас мы с вами нарисуем узор. Для этого необходимо внимательно слушать. Я буду говорить, в какую сторону и сколько клеток провести каждую линию. Говорить буду один раз, без повторений. Карандаш от бумаги отрывать нельзя. Задание нужно выполнить красиво и аккуратно.*

От красной точки проведи линию на 2 клетки вправо, 1 клетку вверх, 2 клетки влево, 3 клетки вниз, 1 клетку вправо, 2 клетки вниз, 2 клетки вправо, 2 клетки вниз, 7 клеток влево, 2 клетки вверх, 3 клетки вправо, 2 клетки вверх, 1 клетку вправо. *Что ты нарисовал? (Кораблик). Раскрась его.*

**Физкультминутка** (дети повторяют движения, заданные взрослым).

Гуси серые летели?

Да, летели. Да, летели.

И присели, посидели?

Да, присели, посидели.

Да и снова полетели,

А потом опять присели.

Вот так яблоко! Оно

Соку сладкого полно.

Руку протяните, яблоко сорвите.

Стал ветер веточку качать,

И трудно яблоко достать.

Подпрыгну, руку протяну

И быстро яблоко сорву!



На лугу растут цветы  
Небывалой красоты. (*Потягивания - руки в стороны*).

5. Дидактические игры. Сложи узор, палочки Кюизенера, блоки Дьенеша Альбом с заданиями подбирается индивидуально в зависимости от подготовки ребенка по принципу «от простого к сложному».

6. Обводим по пунктиру. Приложение 18. Задание 4.

**Физкультминутка** (*Дети повторяют движения, заданные взрослым*)

Ветер дует иногда,

Только это не беда.

(Ребята машут руками, изображая ветер.)

К солнцу тянутся цветы.

С ними потянись и ты. (*Потягивания - руки вверх*.)

Наклоняются цветочки,

Опускают лепесточки. (*Наклоны*)

А потом опять встают

И по-прежнему цветут.

7. Обведи по штрихам вулканы. Приложение 18. Задание 5.

8. Корректирующая гимнастика для глаз. Приложение 4.

Заключительная часть.

*Ребята, давайте вспомним, что мы делали сегодня на занятии? Что понравилось, а что не очень? Что вызвало сложности, и с чем вы справились легко? (обсуждение занятия).*

*Уборка рабочего места. Спасибо вам за работу! Вы очень старались! Мне очень понравились ваши работы! До свидания, до новых встреч! Беседа с родителями о результатах занятия с разъяснением домашнего задания.*

Домашнее задание: Приложение 18. Домашнее задание 1 (Нарисуй по точкам и раскрась).

Домашнее задание 2 (Скопируй и раскрась по образцу).

Домашнее задание 3 (Обведи по контуру).

Примечание: домашнее задание имеет рекомендательный характер и выполняется исходя из возможностей ребенка.

### Занятие №13

**Тема:** Развитие пространственных представлений, умения ориентироваться в пространстве листа, развитие зрительно-двигательной координации и графомоторного навыка.

**Цель:** Развитие графомоторного навыка.

**Задачи:**

- научить ориентироваться в пространстве листа;
- научить правильному положению руки и осанки в процессе письма и рисования;
- развить произвольное внимание;
- развить зрительно-двигательную координацию;
- развить мелкую моторику;
- научить координировать сложные движения;
- развить оптико-пространственные представления;

- развить скорость и ловкость выполнения.

**Оборудование:** раздаточный материал Приложение 19. Задание 1, простой карандаш и цветные карандаши, бланки с заданиями, наборы на каждого ребенка: сложи узор, палочки Кюизенера, блоки Дьенеша.

**Теория:**

1. Приветствие.

2. Подготовка рабочего места. Знакомство ребенка с кратким содержанием занятия.

3. Упражнения на активацию психомоторных процессов.

**Практика:**

1. Игра "Отражение кошки". Приложение 19. Задание 1. *Перед тобой кошечка, которая пошла гулять к реке, и решила взглянуть на свое отражение в воде, но злой водяной украл его. Помоги кошечке вернуть свое отражение.*

2. Пальчиковая гимнастика с карандашом. Приложение 4.

3. Игра «Заштрихуй фигуру». Приложение 19. Задание 2. *Найди все прямоугольники и заштрихуй. Задание выполняй слева направо.*

4. Повтори кривую линию. Приложение 19. Задание 3.

**Физкультминутка** (дети повторяют движения, заданные взрослым)

С кочки прыг! На кочку прыг!

В воду плюх! Ногами дрыг! (*Прыжки на месте.*)

Вот спокойно еж идет,

На иголках гриб несет.

Он проходит под кустами

И шуршит за лопухами. (*Ходьба на месте*)

Ну, а нам пора садиться

И учиться, не лениться.

5. Дидактические игры. Сложи узор, палочки Кюизенера, блоки Дьенеша Альбом с заданиями подбирается индивидуально в зависимости от подготовки ребенка по принципу «от простого к сложному» .

6. Графический диктант. Приложение 19. Задание 4.

От красной точки проведи линию на 1 клетку вправо, 2 клетки вниз, 5 клеток вправо, 2 клетки вверх, 1 клетка вправо, 1 клетка вниз, 1 клетка вправо, 1 клетка вниз, 1 клетка влево, 1 клетка вниз, 1 клетка влево, 1 клетка вниз, 1 клетка влево, 2 клетки вверх, 5 клеток влево, 2 клетки вниз, 1 клетка влево, 1 клетка вверх, 1 клетка влево, 1 клетка вверх, 1 клетка влево, 1 клетка вверх, 1 клетка вправо, 1 клетка вверх, 1 клетка вправо, 1 клетка вверх. *Ты нарисовал спортивный снаряд – штангу.*

*Раскрась ее.*

7. Обводим по пунктиру. Приложение 19. Задание 5.

**Физкультминутка** (дети повторяют движения, заданные взрослым)

Ветер дует иногда,

Только это не беда.

(Ребята машут руками, изображая ветер.)

К солнцу тянутся цветы.

С ними потянись и ты.

*(Потягивания - руки вверх.)*

Наклоняются цветочки,

Опускают лепесточки.

*(Наклоны)*

А потом опять встают

И по-прежнему цветут.

8. Отметь путь. Приложение 19. Задание 6. *Помоги лисенку найти свою норку. Отметь синим карандашом дорожку, по которой он должен пройти, используя план.*

9. Корректирующая гимнастика для глаз. Приложение 4.

Заключительная часть.

*Ребята, давайте вспомним, что мы делали сегодня на занятии? Что понравилось, а что не очень? Что вызвало сложности, и с чем вы справились легко? (обсуждение занятия).*

*Уборка рабочего места. Спасибо вам за работу! Вы очень старались! Мне очень понравились ваши работы! До свидания, до новых встреч! Беседа с родителями о результатах занятия с разъяснением домашнего задания.*

Домашнее задание: Приложение 19. Домашнее задание 1 (Нарисуй по точкам). Домашнее задание 2. (Продолжи штриховать по образцу).

Домашнее задание 3. (Обведи по контуру).

Примечание: домашнее задание имеет рекомендательный характер и выполняется исходя из возможностей ребенка.

## Занятие №14

**Тема:** Развитие пространственных представлений, умения ориентироваться в пространстве листа, развитие зрительно-двигательной координации и графомоторного навыка.

**Цель:** Развитие графомоторного навыка.

**Задачи:**

- научить ориентироваться в пространстве листа;
- научить правильному положению руки и осанки в процессе письма и рисования;
- развить произвольное внимание;
- развить зрительно-двигательную координацию;
- развить мелкую моторику;
- научить координировать сложные движения;
- развить оптико-пространственные представления;
- развить скорость и ловкость выполнения.

**Оборудование:** раздаточный материал Приложение 20. Задание 1, простой карандаш и цветные карандаши, бланки с заданиями, наборы на каждого ребенка: сложи узор, палочки Кюизенера, блоки Дьенеша.

**Теория:**

1. Приветствие.

2. Подготовка рабочего места. Знакомство ребенка с кратким содержанием занятия.

3. Упражнения на активацию психомоторных процессов

Практика:

1. Игра "Зазеркалье. Кораблик". Перед тобой кораблик Приложение 20. Задание 1, посмотри на картинку и запомни. Теперь переверни картинку и нарисуй точно такую же, чтобы все предметы оказались на своих местах.

2. Игра «Диктант пространственных действий». Приложение 20. Задание 2. Поставьте карандаш в точку в левом верхнем квадрате и в пределах квадрата, проведи стрелку в соответствии с заданным направлением. Затем поставь карандаш на точку в нижележащем квадрате и выполни следующие команды:

- от исходной точки проведи стрелку вверх;
- от исходной точки проведи стрелку вправо;
- от исходной точки проведи стрелку вниз;
- от исходной точки проведи стрелку в левый верхний угол;
- от исходной точки проведи стрелку в левый нижний угол;
- от исходной точки проведи стрелку в правый верхний угол;
- от исходной точки проведи стрелку в правый нижний угол.

**Физкультминутка** (дети повторяют движения, заданные взрослым).

Все на коврик улеглись,  
 Ножки все подняли ввысь.  
 Лежа, на велосипеде  
 Быстро мы сейчас поедим.  
 Резво крутим мы педали.  
 Пока ножки не устали.  
 Все, приехали, слезай!  
 Быстро на ноги вставай!  
 Хорошо позанимались.  
 Все трудились, все старались.  
 Отдохнуть пришла пора.  
 Ровно дышим, детвора!  
 Пусть немного мы устали,  
 Но сильнее и крепче стали.

4. Дидактические игры. Сложи узор, палочки Кюизенера, блоки Дьенеша Альбом с заданиями подбирается индивидуально в зависимости от подготовки ребенка по принципу «от простого к сложному» .

5. Пальчиковая гимнастика с карандашом. Приложение 4.

6. Обводим по пунктиру. Приложение 20. Задание 3.

7. Продолжи раскрашивать гирлянды. Приложение 20. Задание 4.

**Физкультминутка** (дети повторяют движения, заданные взрослым).

Я нарисую зайчика для вас - раз. (Делают круговые движения руками над головой.)  
 Это у него, видите, голова - два. (Руки кладут на голову.)  
 Это у него уши вверх - три. (Поднимают руки вверх к ушам.)  
 Это торчит у него хвостик серый - четыре. (Поворачивают туловище вправо, влево.)  
 Это глазки весело говорят - пять. (Прикладывают руки к глазам.)  
 Ротик, зубки - пусть морковь ест - шесть. (Имитирующие жевания моркови зайцем.)  
 Шубка теплая меховая на нем - семь. (Хлопают в ладоши.)

Ножки длинные, чтобы носился он по лесу - восемь. (Подскакивают на месте.)  
 Еще вокруг посажу деревьев я - девять. (Сажают деревья, притаптывают ямки.)  
 И пусть солнце сияет из-за тучек - десять. (Поднимаются на носках, руки вверх.)

8. Отметь путь. Приложение 20. Задание 5. *Помоги медвежонку добраться до берлоги. Медвежонок не должен проходить мимо пчел. Отметь его путь карандашом.*

9. Корректирующая гимнастика для глаз. Приложение 4.

Заключительная часть.

*Ребята, давайте вспомним, что мы делали сегодня на занятии? Что понравилось, а что не очень? Что вызвало сложности, и с чем вы справились легко? (обсуждение занятия).*

*Уборка рабочего места. Спасибо вам за работу! Вы очень старались! Мне очень понравились ваши работы! До свидания, до новых встреч!* Беседа с родителями о результатах занятия с разъяснением домашнего задания.

Домашнее задание: Приложение 20. Домашнее задание 1. (Нарисуй по точкам и раскрась).

Домашнее задание 2. (Нарисуй шахматную фигуру по образцу).

Домашнее задание 3. (Обведи по контуру).

Примечание: домашнее задание имеет рекомендательный характер и выполняется исходя из возможностей ребенка.

## Занятие №15

**Тема:** Развитие пространственных представлений, умения ориентироваться в пространстве листа, развитие зрительно-двигательной координации и графомоторного навыка.

**Цель:** Развитие графомоторного навыка.

**Задачи:**

- научить ориентироваться в пространстве листа;
- научить правильному положению руки и осанки в процессе письма и рисования;
- развить произвольное внимание;
- развить зрительно-двигательную координацию;
- развить мелкую моторику;
- научить координировать сложные движения;
- развить оптико-пространственные представления;
- развить скорость и ловкость выполнения.

**Оборудование:** раздаточный материал Приложение 21. Задание 1, простой карандаш и цветные карандаши, бланки с заданиями, наборы на каждого ребенка: сложи узор, палочки Кюизенера, блоки Дьенеша.

**Теория:**

1. Приветствие.

2. Подготовка рабочего места. Знакомство ребенка с кратким содержанием занятия.

3. Упражнения на активацию психомоторных процессов.

**Практика:**

1. Игра "Зазеркалье. Ежик". *Перед тобой ежик* Приложение 21. Задание 1, *посмотри на картинку и запомни. Теперь переверни картинку и нарисуй точно такую же, чтобы все предметы оказались на своих местах.*

2. Игра «Найди игрушку». Приложение 21. Задание 2. *Найди игрушку, которую сняли с елки.*

3. Повтори ломаную линию по образцу. Приложение 21. Задание 3.

**Физкультминутка** (*дети повторяют движения, заданные взрослым*).

Воробьишко потянулся,  
 Распрявился, встрепенулся.  
 Головой кивнул три раза,  
 Подмигнул он правым глазом.  
 Лапки в стороны развёл.  
 И по жёрдочке пошёл.  
 Прогулялся и присел,  
 Свою песенку запел:  
 Чик-чирик-чирик-чирик.

4. Дидактические игры. Сложи узор, палочки Кюизенера, блоки Дьенеша Альбом с заданиями подбирается индивидуально в зависимости от подготовки ребенка по принципу «от простого к сложному» .

5. Пальчиковая гимнастика с карандашом. Приложение 4.

6. Раскрашиваем окна. Приложение 21. Задание 4. *Окна первого этажа раскрась желтым цветом, окна второго этажа – синим карандашом, на третьем – зеленым, на четвертом – в красный цвет, на пятом – в голубой.*

7. Обводим по пунктиру. Приложение 21. Задание 5.

**Физкультминутка** (*дети повторяют движения, заданные взрослым*).

На реке живёт енот.  
 Чешет лапкой он живот.  
 Своим хвостиком виляет,  
 Кверху лапки поднимает.  
 Шустро он по кочкам скачет,  
 Под корнем запасы прячет.  
 Он среди воды живёт  
 Добродушный наш енот.

8. Лабиринт. Приложение 21. Задание 6. *Помоги волку пробежать через лабиринт к лесу.*

9. Корригирующая гимнастика для глаз. Приложение 4.

Заключительная часть.

*Ребята, давайте вспомним, что мы делали сегодня на занятии? Что понравилось, а что не очень? Что вызвало сложности, и с чем вы справились легко? (обсуждение занятия).*

*Уборка рабочего места. Спасибо вам за работу! Вы очень старались! Мне очень понравились ваши работы! До свидания, до новых встреч! Беседа с родителями о результатах занятия с разъяснением домашнего задания.*

Домашнее задание: Приложение 21. Домашнее задание 1. (Нарисуй по точкам и раскрась).

Домашнее задание 2. (Обведи и раскрась бабочек по образцу).

Домашнее задание 3. (Обведи по контуру).

Примечание: домашнее задание имеет рекомендательный характер и выполняется исходя из возможностей ребенка.

## Занятие №16

**Тема:** Развитие пространственных представлений, умения ориентироваться в пространстве листа, развитие зрительно-двигательной координации и графомоторного навыка.

**Цель:** Развитие графомоторного навыка.

**Задачи:**

- научить ориентироваться в пространстве листа;
- научить правильному положению руки и осанки в процессе письма и рисования;
- развить произвольное внимание;
- развить зрительно-двигательную координацию;
- развить мелкую моторику;
- научить координировать сложные движения;
- развить оптико-пространственные представления;
- развить скорость и ловкость выполнения.

**Оборудование:** раздаточный материал приложение 22. Задание 1, простой карандаш и цветные карандаши, бланки с заданиями, наборы на каждого ребенка: сложи узор, палочки Кюизенера, блоки Дьенеша.

Теория:

1. Приветствие.
2. Подготовка рабочего места. Знакомство ребенка с кратким содержанием занятия.
3. Упражнения на активацию психомоторных процессов.

Практика:

1. Игра "Зазеркалье. Домик" *Перед тобой домик Приложение 22. Задание 1, посмотри на картинку и запомни. Теперь переверни картинку и нарисуй точно такую же, чтобы все предметы оказались на своих местах.*
2. Игра «Найди кошек». Приложение 22. Задание 2. *Найди кошек и раскрась.*
3. Снежинки. Приложение 22. Задание 3. *Продолжи рисовать снежинки до конца строчки.*

**Физкультминутка** (*дети повторяют движения, заданные взрослым*).

Был один малыш – зайчишка.

Он всего боялся слишком.

Мчался по лесу бегом,

Иль садился под кустом.

Он от всех зверей таился,

Раньше всех он спать ложился.

А, уснув, он видел сон,

Что он храбр и силён.

Ходит по двору индюк.

Словно перьевой сундук.

Он шагает не спеша,

С боку на бок, чуть дыша.

Важно крыльями трясёт,  
 Индюшат к себе зовёт.  
 А они гуськом бегут,  
 От отца не отстают.

4. Дидактические игры. Сложи узор, палочки Кюизенера, блоки Дьенеша Альбом с заданиями подбирается индивидуально в зависимости от подготовки ребенка по принципу «от простого к сложному» .

5. Пальчиковая гимнастика с карандашом. Приложение 4.

6. Графический диктант. Приложение 22. Задание 4. От красной точки проведи линию на 3 клетки вправо, 1 клетку вниз, 1 клетку вправо, 1 клетку вниз, 4 клетки влево, 2 клетки вверх. *Что ты нарисовал? (Автомобиль). Раскрась его.*

7. Обводим по пунктиру. Приложение 22. Задание 5.

**Физкультминутка** (*дети повторяют движения, заданные взрослым*).

Мишка толстый, косолапый.

В зоопарке машет лапой.

То он сядет, то привстанет,

Головой всем покивает.

Целый день гостей смешит.

Ну, а ночью сладко спит.

8. У кого какая игрушка? Приложение 22. Задание 6.

9. Корректирующая гимнастика для глаз. Приложение 4.

Заключительная часть.

*Ребята, давайте вспомним, что мы делали сегодня на занятии? Что понравилось, а что не очень? Что вызвало сложности, и с чем вы справились легко? (обсуждение занятия).*

Уборка рабочего места. *Спасибо вам за работу! Вы очень старались! Мне очень понравились ваши работы! До свидания, до новых встреч!* Беседа с родителями о результатах занятия с разъяснением домашнего задания.

Домашнее задание: приложение 22. Домашнее задание 1. (Нарисуй по точкам и раскрась).

Домашнее задание 2. (Раскрась орнамент по образцу).

Домашнее задание 3. (Обведи по контуру).

**Примечание:** домашнее задание имеет рекомендательный характер и выполняется исходя из возможностей ребенка.

## Занятие №17

**Тема:** Развитие пространственных представлений, умения ориентироваться в пространстве листа, развитие зрительно-двигательной координации и графомоторного навыка.

**Цель:** Развитие графомоторного навыка.

**Задачи:**

- научить ориентироваться в пространстве листа;
- научить правильному положению руки и осанки в процессе письма и рисования;
- развить произвольное внимание;



- развить зрительно-двигательную координацию;
- развить мелкую моторику;
- научить координировать сложные движения;
- развить оптико-пространственные представления;
- развить скорость и ловкость выполнения.

**Оборудование:** раздаточный материал Приложение 23. Задание 1, простой карандаш и цветные карандаши, бланки с заданиями, наборы на каждого ребенка: сложи узор, палочки Кюизенера, блоки Дьенеша.

**Теория:**

1. Приветствие.
2. Подготовка рабочего места. Знакомство ребенка с кратким содержанием занятия.
3. Упражнения на активацию психомоторных процессов.

**Практика:**

1. Игра "Перевертыши". *Перед тобой картинка Приложение 23. Задание 1. Изобрази эту картину три раза, мысленно переворачивая ее по часовой стрелке.*
2. Пальчиковая гимнастика с карандашом. Приложение 4.
3. Продолжи рисовать фигуры. Приложение 23. Задание 2.
4. Обведи по штрихам жуков и раскрась. Приложение 23. Задание 3.

**Физкультминутка** (*дети повторяют движения, заданные взрослым*).

Спал цветок и вдруг проснулся, (Туловище вправо, влево)

Больше спать не захотел, (Туловище вперед, назад)

Шевельнулся, потянулся, (Руки вверх, потянуться)

Взвился вверх и полетел. (Руки вверх, вправо, влево)

Солнце утром лишь проснется,

Бабочка кружит и вьется. (Покружиться)

Бегут, бегут со двора.

Бегут, бегут со двора. (Шагаем на месте)

Гулять, гулять в луга: (Прыжки на месте)

Курка-гарабурка-каки-таки, (Хлопаем в ладоши)

Утка-поплавутка-бряки-кряки, (Топаем ногами)

Гусь-водомусь-гаги-ваги, (Приседаем.)

Индюк-хрипидюк-шулды-булды, (Хлопаем в ладоши)

Свинка-топ сто спинка-чахи-ряхи, (Топаем ногами)

Коза-дерибоза-мехе-беке, (Приседаем)

Баран-крутороган-чики-брыки, (Хлопаем в ладоши)

Корова-комол а-тпруки-муки, (Топаем ногами)

Конь-брыконь-иги-виги. (Шагаем на месте)

5. Дидактические игры. Сложи узор, палочки Кюизенера, блоки Дьенеша Альбом с заданиями подбирается индивидуально в зависимости от подготовки ребенка по принципу «от простого к сложному» .

6. Графический диктант. Приложение 23. Задание 4. От красной точки проведи линию на 1 клетку вправо, 1 клетку вниз, 1 клетку вправо, 1 клетку вверх, 1 клетку вправо, 2 клетки

вниз, 1 клетку влево, 3 клетки вниз, 1 клетку влево, 3 клетки вверх, 1 клетку влево, 2 клетки вверх. *Что ты нарисовал? (Цветок). Раскрась его.*

7. Обводим по пунктиру. Приложение 23. Задание 5.

**Физкультминутка** (*дети повторяют движения, заданные взрослым*).

Вот под елочкой зеленой (Встали)

Скачут весело вороны: (Прыгаем)

Кар-кар-кар! (Громко) (Хлопки над головой в ладоши)

Целый день они кричали, (Повороты туловища влево-вправо)

Спать ребятам не давали: (Наклоны туловища влево-вправо)

Кар-кар-кар! (Громко.) (Хлопки над головой в ладоши)

Только к ночи умолкают (Машут руками как крыльями)

И все вместе засыпают: (Садятся на корточки, руки под щеку — засыпают)

Кар-кар-кар! (Тихо.) (Хлопки над головой в ладоши)

8. Кто на чем поедет? Приложение 23. Задание 6.

9. Корректирующая гимнастика для глаз. Приложение 4.

Заключительная часть.

*Ребята, давайте вспомним, что мы делали сегодня на занятии? Что понравилось, а что не очень? Что вызвало сложности, и с чем вы справились легко? (обсуждение занятия).*

*Уборка рабочего места. Спасибо вам за работу! Вы очень старались! Мне очень понравились ваши работы! До свидания, до новых встреч! Беседа с родителями о результатах занятия с разъяснением домашнего задания.*

Домашнее задание: Приложение 23. Домашнее задание 1. (Нарисуй и раскрась стрелку как на образце). Домашнее задание 2. (Заштрихуй по образцу).

Домашнее задание 3. (Обведи по контуру).

Примечание: домашнее задание имеет рекомендательный характер и выполняется исходя из возможностей ребенка.

## Занятие №18

**Тема:** Развитие пространственных представлений, умения ориентироваться в пространстве листа, развитие зрительно-двигательной координации и графомоторного навыка.

**Цель:** Развитие графомоторного навыка.

**Задачи:**

- научить ориентироваться в пространстве листа;
- научить правильному положению руки и осанки в процессе письма и рисования;
- развить произвольное внимание;
- развить зрительно-двигательную координацию;
- развить мелкую моторику;
- научить координировать сложные движения;
- развить оптико-пространственные представления;
- развить скорость и ловкость выполнения.

*Оборудование:* раздаточный материал Приложение 24. Задание 1, простой карандаш и цветные карандаши, бланки с заданиями, наборы на каждого ребенка: сложи узор, палочки Кюизенера, блоки Дьенеша.

Теория:

1. Приветствие.
2. Подготовка рабочего места. Знакомство ребенка с кратким содержанием занятия.
3. Упражнения на активацию психомоторных процессов.

Практика:

1. Игра "Перевертыши". *Перед тобой картинка Приложение 24. Задание 1. Изобрази эту картину три раза, мысленно переворачивая ее по часовой стрелке.*
2. Найди отличия. Приложение 24. Задание 2. *Найди пять отличий.*
3. Пальчиковая гимнастика с карандашом. Приложение 4.
4. Продолжи рисовать фигуры. Приложение 24. Задание 3.

**Физкультминутка** (*дети повторяют движения, заданные взрослым*).

Мы шагаем друг за другом

Лесом и зеленым лугом.

Крылья пестрые мелькают,

В поле бабочки летают.

Раз, два, три, четыре –

Полетели, закружили.

4. Дидактические игры. Сложи узор, палочки Кюизенера, блоки Дьенеша Альбом с заданиями подбирается индивидуально в зависимости от подготовки ребенка по принципу «от простого к сложному» .

5. Графический диктант. Приложение 24. Задание 4. От красной точки проведи 1 клетку вправо, 2 клетки вниз, 2 клетки вправо, 1 клетка вверх, 1 клетка вправо, 4 клетки вниз, 1 клетка влево, 1 клетка вверх, 2 клетки влево, 1 клетка вниз, 1 клетка влево, 2 клетки вверх, 2 клетки влево, 1 клетка вверх, 1 клетка вправо, 1 клетка вверх, 1 клетка вправо, 1 клетка вверх. *Кого ты нарисовал? (Собачку.) Раскрась ее.*

6. Обводим по пунктиру и дорисовываем. Приложение 24. Задание 5.

**Физкультминутка** (*дети повторяют движения, заданные взрослым*).

В понедельник я купался, (Изображаем плавание)

А во вторник - рисовал. (Изображаем рисование)

В среду долго умывался, (Умываемся.)

А в четверг в футбол играл. (Бег на месте)

В пятницу я прыгал, бегал, (Прыгаем)

Очень долго танцевал. (Кружимся на месте)

А в субботу, воскресенье (Хлопки в ладоши)

Целый день я отдыхал. (Дети садятся на корточки, руки под щеку — засыпают)

7. Найди, где, чья машинка. Приложение 24. Задание 6.

8. Корригирующая гимнастика для глаз (Приложение 4)

Заключительная часть.

*Ребята, давайте вспомним, что мы делали сегодня на занятии? Что понравилось, а что не очень? Что вызвало сложности, и с чем вы справились легко? (обсуждение занятия).*

Уборка рабочего места. *Спасибо вам за работу! Вы очень старались! Мне очень понравились ваши работы! До свидания, до новых встреч!* Беседа с родителями о результатах занятия с разъяснением домашнего задания.

Домашнее задание: Приложение 24. Домашнее задание 1. (Нарисуй и раскрась котенка как на образце). Домашнее задание 2. (Нарисуй по точкам и раскрась).

Домашнее задание 3. (Обведи по контуру).

Примечание: домашнее задание имеет рекомендательный характер и выполняется исходя из возможностей ребенка.

### **Программа составлена на основе программ и учебно – методических пособий ФГОС:**

- ✓ Рабочая тетрадь. Шевелев К.В. «Графические диктанты» Рабочая тетрадь для детей 5-6 лет/ Шевелев К.В. – М.: Ювента, 2016. – 64 с.: ил.;
- ✓ Рабочая тетрадь. Трясорукова Т.П. Развитие межполушарного взаимодействия у детей. – Ростов н/Д: Феникс, 2016. – 78 с. Ил. – (Школа развития);
- ✓ Рабочая тетрадь. Локалова Н.П., Локалова Д.П. Готовимся к школе: 60 занятий по психологическому развитию старших дошкольников. – М.: Генезис, 2014. – 92 с.: ил.;
- ✓ Рабочая тетрадь. Жукова О.С. Прописи для будущих первоклашек. Рисуем по клеточкам - О.С.Жукова, Е.Н. Лазарева. – Москва: Издательство АСТ, 2015. – 32 с.: ил. – (365 дней до школы);
- ✓ Рабочая тетрадь. Филиппова С.Н. Шаг за шагом. Подготовимся к письму. (Вторая тетрадь, серия «Максимка»)– М., АНОО «Ступени знаний», 2015. – 16с.;
- ✓ Программа. Локалова Н.П., Локалова Д.П. Готовимся к школе: 60 занятий по психологическому развитию старших дошкольников. Методическое пособие. – М.: Генезис, 2014. – 152 с., ил.;
- ✓ Программа. Сунцова А.В. Курдюкова С.В. Изучаем пространство с нейропсихологом: комплект материалов для работы с детьми старшего дошкольного и младшего школьного возраста. – М.: Генезис, 2015. – 64 с. + (28 л.);
- ✓ Программа. Курдюкова С.В. Сунцова А.В. Развиваем внимание с нейропсихологом. Комплект материалов для работы с детьми старшего дошкольного и младшего школьного возраста. – М.: Генезис, 2016. – 72 с. + (22 л.);
- ✓ Раздаточный материал. Т.В. Астахова "Формирование графо - моторного навыка";
- ✓ Холодова О.А. Юным умникам и умницам: задания по развитию познавательных способностей (6-7 лет) / Методическое пособие, - М.: Росткнига, 2016. – 270 с.
- ✓ Пятница Т.В. Пальчиковые игры и упражнения: Массаж карандашами – Мн. Аверс, 2005.

Примечание. Возможно изменение учебно-методических пособий при учете сохранности концепции программы.

### **Перечень дидактического и раздаточного материала**

1. Раздаточный материал «Сложи узор» ООО «Корвет»;
2. Раздаточный материал «Блоки Дьенеша» ООО «Корвет»;

3. Раздаточный материал «Палочки Кюизенера» ООО «Корвет»;
4. Дидактический материал. Альбом чудо-кубики №1 ООО «Корвет»;
5. Дидактический материал. Альбом чудо-кубики №2 ООО «Корвет»;
6. Дидактический материал. Альбом «Волшебные дорожки» ООО «Корвет»;
7. Дидактический материал. Альбом «Блоки Дьенеша» ООО «Корвет»;
8. Дидактический материал. Альбом «Дом с колокольчиком» ООО «Корвет»;
9. Дидактический материал. Альбом «Посудная лавка» ООО «Корвет»;
10. Дидактический материал. Альбом «Страна блоков и палочек» ООО «Корвет»;
11. Дидактический материал. Альбом «Разноцветный мир» Световид;
12. Дидактический материал. Альбом Игры с логическими блоками «Давайте вместе поиграем» ООО «Корвет»;
13. Дидактический материал. Альбом «Поиск затонувшего клада» ООО «Корвет»;
14. Дидактический материал. Альбом «Праздник в стране блоков» ООО «Корвет»;
15. Дидактический материал. Альбом «Вместе весело играть» ООО «Корвет»;

### Литература

1. Берштейн Н.А. Очерки о физиологии движений и физиологии активности [Текст] / Н.А. Берштейн. – М., 1966 .
2. Большакова С.Е. Формирование мелкой моторики рук: Игры и упражнения. - М.: ТЦ Сфера, 2008.
3. Исенина Е.И. Дословесный период развития речи у детей [Текст] / Е.И. Исенина. – Саратов, 1986. – 82 с.
4. Кистяковская М.Ю. Развитие движений у детей первого года жизни [Текст] / М.Ю. Кистяковская. – М.: Педагогика, 1970.
5. Кольцова М.М. Движение и развитие моторной речи [Текст] / М.М. Кольцова. – М.: Педагогика, 1973.
6. Выготский Л.С. Психология развития человека. – М.: Эксмо, 2003.
7. Глозман Ж.М. Нейропсихология детского возраста. – М.: Издательский центр «Академия», 2009.
8. Игровые методы коррекции трудностей обучения в школе. Под ред. Ж.М. Глозман. – М.: В. Секачев, 2006.
9. Кистяковская М.Ю. Развитие движений у детей первого года жизни [Текст] / М.Ю. Кистяковская. – М.: Педагогика, 1970. – 224 с.
10. Корсакова Н.К., Микадзе Ю.В., Балашова Е.Ю. Неудачающие дети: нейропсихологическая диагностика трудностей в обучении младших школьников. – М.: Педагогическое общество России, 2002.
11. Лурия А.Р. Основы нейропсихологии. – М.: Издательский центр «Академия», 2003.
12. Лурия А.Р. Высшие корковые функции человека. – СПб.: Питер, 2008
13. Мамайчук И.И. Психокоррекционные технологии для детей с проблемами в развитии. – СПб.: Речь, 2003.
14. Микадзе Ю.В. Нейропсихология детского возраста. – СПб.: Питер, 2008.

15. Павлова Н.Н, Руденко Л.Г. Экспресс – диагностика в детском саду: Комплект материалов для педагогов – психологов детских дошкольных образовательных учреждений. – 2-е изд. – М.: Генезис, 2013. – 80с.
16. Практическая нейропсихология: помощь неуспевающим школьникам. Под ред. Ж.М. Глозман. – М.: Эксмо, 2010.
17. Психологический словарь. Под ред. В.П. Зинченко, Б.Г. Мещерякова. – М.: Педагогика-Пресс, 1999.
18. Рубинштейн С.Л. Основы общей психологии. – СПб.: Питер Ком, 1999.
19. Семаго Н.Я. Методика формирования пространственных представлений у детей дошкольного и младшего школьного возраста: практическое пособие. – М.: Айрис-пресс, 2007.
20. Сеченов, И.М. Рефлексы головного мозга [Текст] / И.М. Сеченов. – М.: Изд-во Акад. наук СССР, 1961.
21. Соболева А.Е., Емельянова Е.Н. Пишу без ошибок. Русский язык с нейропсихологом. – СПб.: Питер, 2008.
22. Соболева А.Е., Печак Е.Е. Математика. Считаю уверенно. – М.: Эксмо, 2009.
23. Филиппова С.Н. Подготовка дошкольников к обучению письму», - Детство - Пресс, 2008.
24. Хомская Е.Д. Нейропсихология. – СПб.: Питер, 2006
25. Чернобаева В.С. Авторская психолого-педагогическая программа для организации дополнительного образования «Поверь в себя». – Сочи 2017. Интернет ресурс [scro.ru/pic/f-38730.pdf](http://scro.ru/pic/f-38730.pdf);
26. Щелованов Н.М. Воспитание детей раннего возраста в детских учреждениях [Текст] / Н.М. Щелованов, Н.М. Аксарина. – М., 2005.
27. Эльконин Д.В., А.Л. Венгер Особенности психического развития детей 6-7-летнего возраста», - М.: Педагогика, 1988.

### **Описание используемых технологий, методик, инструментария**

При реализации развивающей психолого – педагогической программы «Я все могу» используются следующие педагогические технологии, которые отражены в принципах организационно - методического и коррекционно-развивающего обучения.

Программа «Я все могу» построена с помощью системы специальных игр и упражнений и опирается на следующие общие принципы, сформулированные на основе требований ФГОС:

- Поддержка разнообразия детства; сохранение уникальности и самоценности детства как важного этапа в общем развитии человека. Самоценность детства – понимание (рассмотрение) детства как периода жизни значимого тем, что происходит с ребенком сейчас, а не тем, что этот период есть период подготовки к следующему периоду.
- Личностно-развивающий и гуманистический характер взаимодействия взрослых (родителей, (законных представителей), педагогических и иных работников ДОУ) и детей.

- Уважение личности ребенка.
- Реализация программы в формах, специфических для детей данной возрастной группы, прежде всего в форме игры, познавательной и исследовательской деятельности, в форме творческой активности, обеспечивающей художественно-эстетическое развитие ребенка.

#### Общедидактические принципы:

- Принцип развивающего образования, целью которого является психическое развитие ребенка.
- Принципы научной обоснованности и практической применимости, основываются на базовых положениях возрастной психологии и дошкольной педагогики.
- Решение поставленной цели и задачи на разумном минимально необходимом и достаточном материале, не допуская перегруженности детей.
- Единство воспитательных, развивающих и обучающих целей и задач образования дошкольников.
- Принцип интеграции образовательных областей в соответствии с возрастными возможностями и особенностями детей, а также спецификой образовательных областей.
- Принцип комплексно-тематического построения образовательного процесса. Данный подход подразумевает широкое использование разнообразных форм работы с детьми как в совместной деятельности взрослого и детей, так и в самостоятельной деятельности ребенка

#### Принципы организационно-методического обучения:

1. Принцип преемственности предполагает построение определенной системы и последовательности процесса обучения, так как сложные задачи не могут быть решены до изучения более простых тем.
2. Принцип систематичности и последовательности в подаче материала позволяет прогнозировать темп усвоения того или иного учебного материала, их сопоставимость и ценность. Опора на разные уровни организации психических процессов.
3. Принцип индивидуальности позволяет учитывать индивидуальные характеристики учащихся: темперамент, характер, способности.
4. Принцип доступности предполагает построение коррекционно-развивающего процесса таким образом, чтобы у обучающихся появлялось желание преодолеть трудности и пережить радость успеха, достижения.
5. Принцип единства группового и индивидуального обучения предполагает их оптимальное сочетание. Этот принцип обусловлен тем, что ребенок становится личностью, с одной стороны, благодаря его общению и взаимодействию с другими людьми, а с другой - своему стремлению к обособлению. Общение, взаимодействие и обособление обеспечивают социализацию и развитие личности.

#### Принципы коррекционно-развивающего обучения:

1. Принцип системного подхода предполагает понимание, во-первых, человека как целостной системы, а во-вторых, самого человека как элемент целостной системы

«человек-мир». Ограниченные возможности здоровья не могут носить изолированный характер. Развитие на дефектной основе приобретает характер дизонтогенеза и протекает по своим особым законам.

2. Принцип комплексного подхода. Психолого-педагогическая и медико-социальная помощь может быть эффективна только в том случае, когда она имеет комплексный характер и направлена не только на коррекцию и развитие психологических функций и качеств, но и на общее укрепление и развитие ребенка: его соматического здоровья, двигательной сферы, расширение круга его знаний и представлений об окружающем мире, обогащение его эмоционального мира, укрепление и обогащение его связей с другими людьми, сформированность знаний, умений и навыков.
3. Принцип деятельностного подхода означает опору коррекционно-развивающей работы, на ведущий вид деятельности, свойственный возрасту, а также его целенаправленное формирование, так как только в деятельности происходит развитие и формирование ребенка.
4. Принцип учета закономерностей возрастного развития. Необходимо строить коррекционное воздействие так, чтобы оно соответствовало основным линиям развития в данный возрастной период, опиралось на свойства данного возрасту особенности и достижения.
5. Принцип единства диагностики и коррекционно-развивающей работы. Только на основе тонкой дифференциальной диагностики возможен выбор правильных коррекционных воздействий.
6. Принцип индивидуально-дифференцированного подхода означает необходимость учета индивидуальных особенностей каждого ребенка, нуждающегося в психолого-педагогической и медико-социальной помощи.
7. Принцип компенсации – опора на сохранные, более развитые психические процессы.
8. Принцип принятия ребенка означает безусловное принятие ребёнка со всеми его индивидуальными чертами характера и особенностями личности.
9. Учет объема и степени разнообразия материала. Во время реализации коррекционной программы необходимо переходить к новому объему материала только после относительной сформированности того или иного умения. Увеличивать объем материала и его разнообразие необходимо постепенно.
10. Деятельностный принцип коррекции. Коррекционная работа должна строиться не как простая тренировка умений и навыков, не как отдельные упражнения по совершенствованию психической деятельности, а как целостная осмысленная деятельность ребенка, вписывающаяся в систему его повседневных жизненных отношений.
11. Соблюдение интересов ребёнка. Принцип определяет позицию специалиста, который призван решать проблему ребенка с максимальной пользой и в интересах ребёнка.
12. Соблюдение необходимых условий для развития личности ребенка: создание комфортной ситуации, поддержание положительного эмоционального фона.



## **Критерии ограничения и противопоказания на участие в освоении программы**

Критерии ограничения участия в занятиях:

- личный отказ (нежелание) ребенка идти на занятие;
- отказ родителей или лиц, их заменяющих от посещения ребенком занятий;
- нарушения сенсорных функций (зрения, слуха).

## **Нормативные документы, которыми обеспечивается гарантия прав участников программы**

1. Конвенции ООН о правах инвалидов. Принята в г. Нью-Йорке 13.12.2006 г. Резолюцией 61/106 на 76-м пленарном заседании 61-й сессией Генеральной Ассамблеи ООН, подписана Российской Федерацией 24.09.2008 г.
2. Федеральный закон от 29 декабря 2012 г. № 273-ФЗ «Об образовании в Российской Федерации».
3. Письмо Министерства образования и науки Российской Федерации от 10 февраля 2015 г. № ВК-268/07 «О совершенствовании деятельности центров психолого-педагогической, медицинской и социальной помощи».
4. Приказ Министерства образования и науки Российской Федерации от 29 августа 2013 г. № 1008 «Об утверждении порядка организации и осуществления образовательной деятельности по дополнительным общеобразовательным программам».
5. Письмо Министерства образования и науки Российской Федерации от 18 ноября 2015 г. № 09-3242 «О направлении рекомендаций по проектированию дополнительных общеразвивающих программ».
6. Постановление Главного государственного санитарного врача Российской Федерации от 4 июля 2014 г. № 41 «Об утверждении СанПиН 2.4.4.3172-14 «Санитарно-эпидемиологические требования к устройству, содержанию и организации режима работы образовательных организаций дополнительного образования детей».
7. Федеральный закон от 03.05.2012 № 46-ФЗ «О ратификации Конвенции о правах инвалидов». – Закон РФ «Об образовании». – Приоритетный национальный проект «Образование».
8. Малофеев Н.Н., Никольская О.С., Кукушкина О.Н., Гончарова Е.Л. Единая концепция специального федерального государственного стандарта для детей с ограниченными возможностями здоровья: основные положения. – Письмо Минобрнауки РФ от 7 июня 2013г. №ИР-535/07 «О коррекционном и инклюзивном образовании».
9. Письмо Минобрнауки РФ от 18.04.2008 №АФ-150/06 «о создании условий для получения образования детьми с ограниченными возможностями здоровья и детьми инвалидами».
10. Этические кодекс и принципы педагога-психолога.
11. Принципы: компетентности психолога в области формирования эмоциональной сферы и механизмах социализации, конфиденциальности, ответственности и др.
12. Правила безопасности применяемых методик и корректного использования сведений психологического характера. (Приняты Всероссийским совещанием «Служба

практической психологии в системе образования России. Итоги и перспективы», 6-7 июня 2002, г. Москва).

### 13. Должностные инструкции педагога-психолога.

#### **Описание сфер ответственности, основных прав и обязанностей участников программы**

<b>Ответственность</b>	
Администрация ОУ	Соблюдение основных нормативных документов регламентации образовательного процесса в ОУ
Педагогический коллектив	Реализация субъектного взаимодействия в психолого – педагогическом, коррекционном, развивающем, образовательно-воспитательном процессе. Такое взаимодействие направлено на формирование благоприятного психологического климата в классах, в группах. Формирование толерантного отношения всех субъектов образовательного процесса к детям с ОВЗ.
Родители детей	Соблюдение полученных рекомендаций в рамках индивидуального коррекционного, развивающего и образовательно-воспитательного маршрута.
<b>Основные права</b>	
Администрация ОУ	Получать информацию по проведению занятий. Знакомиться с документацией открытого доступа, отчетностью и эффективностью реализации программы.
Педагогический коллектив	Повышать квалификацию в сфере работы с детьми и детьми с ОВЗ. Реализовать психологически безопасные способы взаимодействия с детьми.
Родители детей	Получать квалифицированное психологическое консультирование по проблемам их детей, связанных с компетенцией специалиста (педагога – психолога, учителя-дефектолога, учителя-логопеда, нейропсихолога), реализующего данную программу.
<b>Обязанности</b>	
Администрация ОУ	Организовать необходимые условия для проведения занятий с детьми, нуждающимися в прохождении коррекционно-развивающей программы.
Педагогический коллектив	Оперативно информировать специалиста, реализующего программу об изменениях психического (психологического) состояния детей, участвующих в реализации данной программы. Формировать психологически комфортный и позитивный климат в процессе психолого-педагогической развивающей деятельности.
Родители детей	Информировать педагога-психолога (специалиста,

	реализовывающего программу), педагогов об изменениях психического (психологического) состояния детей, участвующих в реализации данной программы.
--	--

### **Ресурсы, необходимые для эффективной реализации программы**

При рассмотрении эффективной реализации развивающей психолого-педагогической программы «Я все могу» необходимо соблюдение следующих условий: кадровые, материально-технические, информационные, управленческие, финансово-экономические, организационные, методические и педагогические.

<b>Условия реализации психолого-педагогической коррекционно-развивающей программы</b>	<b>Требования к условиям реализации психолого-педагогической коррекционно-развивающей программы</b>
Кадровые	Укомплектованность кадрами, имеющими базовое образование. Организация мероприятий для повышения профессиональной квалификации. Организация внутри ОУ непрерывного профессионального образования и самообразования. Наличие системы стимулирования профессиональной деятельности педагогов. Внедрение, апробация технологии управления развитием профессиональных компетенций специалистов ОУ.
Материально-технические	Санитарно-гигиенические условия процесса обучения (температурный, световой режимы и т.д). Пожарная безопасность, электробезопасность, охрана труда. Наличие образовательной среды, адекватной потребностям развития ребенка и сохранения его здоровья (необходимый набор помещений, эстетические условия, оформление кабинетов, наличие кабинет оснащенного комплектом ученических парт, доской, наличие кабинета или зоны внутри кабинета для подвижных игр, наличие кабинета или зоны внутри кабинета для релаксирующих упражнений, наличие магнитофона или компьютера для прослушивания музыки).
Информационные	Обеспечение специалистов доступом к информационно-методическим источникам по реализации программы, информирование о промежуточных результатах (данные мониторинга,

	анализ деятельности). Наличие методических пособий и рекомендаций, компьютерных пособий, мультимедийных, аудио, видеоматериалов.
Управленческие	Наличие нормативно-правовой и регламентирующей документации ОУ, обеспечивающей деятельность учреждения. Внедрение, апробация новых технологий. Разработка и внедрение мониторинговой программы.
Финансово-экономические	Формирование расходов на реализацию данной программы за счет бюджетных средств.
Организационно-педагогические условия	Организация обучения педагогов проблеме внедрения в образовательный процесс компетентного подхода. Внедрение системы оценки достижений для участников развивающего процесса на основе компетентного подхода. Разработка методических материалов (диагностический инструментарий, критериальная база, методические рекомендации к коррекционно-развивающим технологиям, формирующих компетенции).

Из всех перечисленных условий более подробно остановимся на педагогических условиях, которые зависят в большей степени от специалиста, реализующего программу (педагога – психолога, учителя-дефектолога, учителя-логопеда, нейропсихолога). В реализации всех остальных условий основная роль отводится администрации образовательного учреждения. Под педагогическими условиями понимаем готовность специалиста к реализации развивающей психолого-педагогической программы, мотивация к осуществлению данной деятельности, его позиция в отборе содержания, методик, педагогических технологий, диагностики и оценки результативности коррекционно-развивающего процесса.

<b>Критерии</b>	<b>Показатели</b>
Способность диагностировать активность в предметной и социальной деятельности в процессе реализации программы.	- умение осуществлять психолого-педагогическую диагностику развития практических умений ребенка, оценивать его индивидуальный опыт освоения развивающей программы; - выделять его достижения и неудачи, акцентируя внимания на достижениях
Способность организовывать индивидуальную, групповую работу с	- производить отбор приемов и средств для формирования познавательной компетентности детей; - организовать безопасное взаимодействие

использование адекватных инструментальных и методических средств сообразно возрасту.	(соблюдение гигиенических требований, санитарных норм и правил); - отбирать содержимое развивающего материала на основе игровых технологий и развивающих заданий
Способность организовывать эффективное взаимодействие с другими специалистами и родителями.	- использовать различные формы и технологии взаимодействия с родителями в соответствии с психолого-педагогической ситуацией; - использовать различные формы и технологии взаимодействия со специалистами в соответствии с психолого-педагогической ситуацией.
Способность осуществлять профессиональное самообразование.	- осуществлять обучение профессиональной информации; - умение извлекать и анализировать профессиональную информацию.

#### Материально-техническое оснащение:

- кабинет с библиотекой методических пособий и книг для занятий с детьми, дидактическим материалом, современными пособиями;
- дидактический наглядный материал, игрушки и игры на занятиях предъявляются в соответствии с возрастными требованиями, особенностями психофизического развития детей;
- учебная зона кабинетов укомплектована необходимым количеством мебели, соответствующей числу детей, посещающих занятия, доской.

#### **Сроки и этапы реализации программы**

Программа «Я все могу» рассчитана на 18 занятий, в объеме 18 учебных часов один или два раза в неделю. Начинаются занятия в октябре, заканчиваются в феврале. Режим занятий выстроен в соответствии с санитарно-эпидемиологическими нормами и правилами к организации занятий. Продолжительность занятия 45 минут, из которых практическая деятельность ребенка не превышает 30 минут. Программа позволяет работать вариативно с небольшим количеством детей, объединяя их в группы по каким-либо признакам. Например, по уровню развития, по возрасту и др. Это улучшает эффективность работы, коррекционного процесса, а также делает его разнообразным и повышает интерес детей. Программа позволяет одно занятие разбивать на несколько исходя из особенностей детского здоровья.

#### **Ожидаемые результаты реализации программы**

Система развивающих психолого-педагогических мероприятий, направленная на социально-психологическое развитие ребенка будет способствовать усвоению детьми соответствующих возрасту знаний, умений и навыков.

При условии реализации программы ребенок сможет **использовать полученные знания и будет уметь:**

- ориентироваться на листе бумаги;

- различать понятия столбик, строка;
- копировать узор с опорой на образец;
- работать в клеточке;
- выполнять графические диктанты;
- раскрашивать по правилам;
- выполнять разнонаправленную штриховку;
- рисовать по контуру;
- регулировать свое поведение;
- эффективно коммуницировать и взаимодействовать со всеми участниками учебного процесса;
- соблюдать нормы правильной осанки.

При условии реализации программы ребенок **будет знать и использовать:**

- психогимнастические упражнения для активации мыслительной деятельности;
- пальчиковую гимнастику с карандашом для развития ручной ловкости;
- корректирующую гимнастику для глаз;
- упражнения (физкультминутки) для снятия эмоционального и физического напряжения.

### **Система организации внутреннего контроля за реализацией программы**

Программа «Я все могу» реализуется педагогом – психологом, учителем-дефектологом, учителем-логопедом, нейропсихологом.

Внешний контроль исполнения программы осуществляется методистами психолого-медико-социального центра.

Внутренний контроль реализации программы проводится заместителем директора по коррекционной или учебно-воспитательной работе.

Администрация	
Директор	общий контроль
Методист ПМСЦ	сфера научно-методического соответствия программы задачам развития детей
	сфера обеспеченности реализации программы
Зам. директора по коррекционной работе (зам. директора по УВР)	сфера образовательного процесса

**Программой предусмотрены две диагностики:**

- ✓ Первичная диагностика.
- ✓ Итоговая диагностика (проводится по окончании программы).

### **Первичная диагностика**

**Цель:** Определение уровня развития мелкой моторики и графомоторных навыков.

Диагностика мелкой моторики и графомоторных навыков у детей проводится в форме заданий с использованием адаптивных разработок и тестов Н.Н. Павловой, Л.Г. Руденко «Экспресс диагностика в детском саду» Диагностическая карта (Приложение 1 Протокол 1.)

*Методики:*

- Задание «Вырежи круг» (определение уровня развития мелкой моторики). Приложение 4. Субтест 1;
- Субтест 2. Задание «Разрезные картинки» (определение уровня восприятия). Приложение 4. Субтест 2;
- Задание «Домик» (определение уровня внимания). Приложение 4. Субтест 3;
- Задание «Графический диктант» (определение уровня произвольного внимания). Приложение 4. Субтест 4.

#### **Критерии оценки первичной диагностики**

##### **7. Задание «Вырежи круг».**

- Ребенок вырезал круг, линия контура которого достаточно плавная и ни разу не вышла за обозначенные пределы – 2 балла.
- Ребенок вырезал круг, линия контура которого ни разу не вышла за обозначенные пределы, но является недостаточно плавной – 1 балл.
- Ребенок не справился с заданием – 0 баллов.

##### **8. Задание «Разрезные картинки».**

- Ребенок узнает по частям картинки и собирает их самостоятельно – 2 балла.
- Ребенок не может определить, что нарисовано на разрезных картинках, до начала работы, но впоследствии при помощи проб самостоятельно собирает картинку – 1 балл.
- Ребенок не справился с заданием – 0 баллов.

##### **9. Задание «Домик».**

- Образец скопирован, верно – 2 балла.
- Ребенок допускает 3 ошибки, из перечисленных ниже, – 1 балл.
- Ребенок допускает более 3-х ошибок – 0 баллов.

Ошибками считаются:

- а) отсутствие какой-либо детали рисунка;
- б) увеличение отдельных деталей рисунка более чем в два раза при относительно правильном сохранении размера всего рисунка;
- в) неправильно изображен элемент рисунка;
- г) неправильное изображение деталей в пространстве рисунка;
- д) отклонение прямых линий более чем на 30 градусов от заданного направления;
- е) разрывы между линиями в тех местах, где они должны быть соединены, или «залезание» линии одна на другую.

В протоколе фиксируется наличие ошибок, в разделе «Примечания» отмечается, какая рука ведущая, правильно ли держит карандаш, как сидит во время рисования и т.п.

#### 10. Задание «Графический диктант».

- Ребенок безошибочно воспроизводит диктуемые узоры (в одном из них допускает отдельные ошибки) – 2 балла.
- Оба узора частично соответствуют диктуемым, но содержат ошибки; или один узор сделан безошибочно, а второй не соответствует диктуемому – 1 балл.
- Ни один из двух узоров не соответствует диктуемому – 0 баллов.

В протоколе фиксируется, как ребенок воспринимает инструкцию и выполняет задание. В «Примечаниях» отмечается ведущая рука, умение ориентироваться на листе бумаги (лево, право, верх, низ); нажим карандаша, специфика линий, посадка ребенка за столом, умение правильно держать карандаш.

#### **Оценка результатов:**

- Высокий уровень 7-8 баллов.
- Средний уровень 4-6 баллов.
- Низкий уровень 0-3 баллов.

Соответственно ребенок со средним и низким баллом нуждается в прохождении программы.

#### **Итоговая диагностика**

**Цель:** Динамическое определение уровня развития мелкой моторики и графомоторных навыков по окончании программы.

Диагностика мелкой моторики и графомоторных навыков у детей проводится в форме упражнений с использованием заданий Локаловой Н.П., Локаловой Д.П. Готовимся к школе: 60 занятий по психологическому развитию старших дошкольников. Диагностическая карта (Приложение 2 Протокол 2).

#### Методики:

- «Разрезные картинки» (определение уровня восприятия). Приложение 5. Субтест 1.
- Корректирующая проба «Слушай сказку и вычеркивай» (определение уровня произвольного внимания). Приложение 5. Субтест 2.
- Раскрась домики и клеточки по инструкции (определение уровня развития пространственных представлений). Приложение 5. Субтест 3.
- Дорисуй узоры (определение умения анализировать и копировать образец, умения действовать по инструкции). Приложение 5. Субтест 4.
- Перерисуй домик и елочки (определение умения анализировать и копировать образец, умения действовать по инструкции, уровня развития глазодвигательной координации). Приложение 5. Субтест 5.
- Графический диктант «Зонтик» (определение уровня развития пространственных представлений, произвольного внимания). Приложение 5. Субтест 6.
- Заштрихуй овощи и фрукты» (определение уровня произвольного внимания, глазодвигательной координации, графомоторного навыка). Приложение 5. Субтест 7.

#### **Критерии оценки итоговой диагностики**

##### 1. Задание «Разрезные картинки».

- Ребенок узнает по частям картинки и собирает их самостоятельно – 2 балла;



- Ребенок не может определить, что нарисовано на разрезных картинках до начала работы, но впоследствии при помощи проб самостоятельно собирает картинку – 1 балл.
  - Ребенок не справился с заданием – 0 баллов.
2. Задание «Корректирующая проба «Слушай сказку и вычеркивай»».
- Ребенок выполняет задание самостоятельно и без ошибок, инструкцию понимает и удерживает с первого предъявления – 2 балла.
  - Ребенок допускает до 5 ошибок (пропуски знаков, вычеркивание лишних знаков, пропуск строк), требует повторной инструкции – 1 балл.
  - Ребенок требует организующей помощи, инструкцию не удерживает, допускает более 5 ошибок (пропуски знаков, вычеркивание лишних знаков, пропуск строк) – 0 баллов.
3. Задание «Раскрась домики и клеточки по инструкции».
- Ребенок выполняет задание самостоятельно, аккуратно и без ошибок, инструкцию понимает и удерживает с первого предъявления – 2 балла.
  - Ребенок допускает до 2 ошибок, раскрашивает фигуры неаккуратно, требует повторной инструкции – 1 балл.
  - Ребенок требует организующей помощи, инструкцию не удерживает, выполнение задания затруднено – 0 баллов.
4. Задание «Дорисуй узоры».
- Ребенок копирует задание самостоятельно, аккуратно и без ошибок, инструкцию понимает и удерживает с первого предъявления – 2 балла.
  - Ребенок выполняет задание с ошибками, оба узора частично соответствуют образцу, но содержат ошибки, или один узор сделан безошибочно – 1 балл.
  - Ни один из двух узоров не соответствуют образцу – 0 баллов.
5. Задание «Перерисуй домик и елочки».
- Ребенок копирует задание самостоятельно, аккуратно и без ошибок, инструкцию понимает и удерживает с первого предъявления – 2 балла.
  - Ребенок выполняет задание с ошибками (метрические ошибки, не дорисованы элементы или включены дополнительные), рисунок частично соответствует образцу – 1 балл.
  - Рисунок не соответствуют образцу – 0 баллов.
6. Задание «Графический диктант «Зонтик»».
- Ребенок безошибочно выполняет задание – 1 балл.
  - Задание выполнено неправильно – 0 баллов.
7. Задание «Заштрихуй овощи и фрукты».
- Ребенок выполнил штриховку правильно и аккуратно – 1 балл.
  - Ребенок выполнил задание неаккуратно (штриховка неровная, линии выезжают за контуры фигуры, не сохраняет расстояние между линиями) – 0 баллов.

В протоколе фиксируется, как ребенок воспринимает инструкцию и выполняет задание. В «Примечаниях» отмечается ведущая рука, умение ориентироваться на листе

бумаги (лево, право, верх, низ); нажим карандаша, специфика линий, посадка ребенка за столом, умение правильно держать карандаш.

**Оценка результатов.** Приложение 3. Таблица 1:

- Высокий уровень – 11-12 баллов.
- Выше среднего уровень 8-10 баллов.
- Средний уровень 5-7 баллов.
- Низкий уровень 0-4 баллов.

Соответственно ребенок со средним и низким баллом нуждается в повторном прохождении программы и сопровождении нейропсихолога.

### **Критерии оценки достижения планируемых результатов**

- **качественные показатели** оцениваются с помощью сравнения результатов первичной и итоговой диагностики. Результаты анализируются, в результате чего делается вывод об усвоении ребенком программы в результате обучения;

- **количественные показатели** оцениваются в результате математического вычисления количества детей, усвоивших программу, усвоивших программу не в полном объеме, не усвоивших программу.

Эффективность и результативность программы рассматривается с помощью уровня сформированности следующих компетенций (качественные показатели):

- образовательная;
- психологическая;
- коммуникативная.

<b>Критерий</b>	<b>Качественные показатели</b>
Развитие графомоторного навыка	<b>Образовательная компетентность:</b> - знания, умения, навыки в соответствии с требованиями программы; - познавательная самостоятельность и активность.
	<b>Психологическая компетентность:</b> - базовые компоненты познавательной деятельности.
	<b>Коммуникативная компетентность:</b> - эффективно коммуникация и взаимодействие со всеми участниками учебного процесса.

Первичная диагностика не введена в сетку занятий и проводится индивидуально с каждым ребенком.

Итоговая диагностика не введена в сетку занятий и проводится индивидуально с каждым ребенком.

### **Сведения о практической апробации программы на базе образовательного учреждения**

Развивающая психолого-педагогическая программа «Я все могу» была апробирована и реализуется на базе школьного отделения МБОУ «Образовательный

центр «Созвездие»» в городе Красногорске, Московской области. В программе принимали участие учащиеся подготовительных и первых классов. В программе участвовали дети с ОВЗ, обучающиеся в классах для детей с задержками психического и речевого развития различного генеза.

Программа реализуется с 01.09.2014 года по настоящее время.

В таблице указано количество детей, участвовавших в программе по годам и классам.

Классы	Учебный год		
	2014-2015	2015-2016	2016-2017
Подготовительный класс	15	16	16
Первый класс	16	17	16
Итого за год:	<b>31</b>	<b>33</b>	<b>32</b>

Итого за время апробации количество участников: 96 человек.

## Глоссарий

**Абилитация социальная** – это адаптивно-развивающая деятельность, стимулирующая потенциальные возможности детей с дефектами развития и направленная на формирование оптимальных навыков социальной адаптации, на создание новых возможностей, наращивание социального потенциала, то есть возможности личности реализоваться в данном сообществе.

**Агрессия (агрессивность)** – поведение или действие, направленное на нанесение физического или психического вреда; возникает как реакция на фрустрацию и сопровождается эмоциональными состояниями гнева, враждебности, ненависти; готовность к агрессии – устойчивая черта личности (агрессивность); агрессия может направляться вовне и на себя (аутоагрессия – суицид, самоотравливание и пр.); в детстве часто развивается на основе отверженности, унижения, жестокого обращения, вследствие негуманного воспитания. *Вербальная агрессия* – склонность ругаться, делать замечания и т.п. *Защитная агрессия* – агрессия, вызванная ощущением угрозы со стороны окружающих.

**Адаптация социальная** – постоянный процесс и результат приспособления индивида к условиям социальной среды; определяет характер поведения индивида, зависит от его целей и ценностных ориентаций, возможностей их достижения; один из ее важных аспектов – принятие индивидом социальной роли, на основе чего осуществляется социализация; нарушение адаптации (невротические и психосоматические расстройства, алкоголизм, наркомания и др.) ведет к деградации личности.

**Адекватность поведения** – соответствие поведения ситуации, а также общепринятым нормам и правилам.

**Адекватность представлений** – соответствие представлений жизненной реальности и общепринятым стандартам.

**Акцентуация характера** – крайний вариант нормы, при котором отдельные черты характера человека чрезмерно усилены.

**Акустико-мнестическая (сенсорно-амнестическая) афазия** – проявляется в значительном ограничении объема воспринимаемого речевого материала при его воспроизведении или запоминании, плохом понимании длинных и сложных фраз.

**Алалия** (от греч. *a* – отрицат. частица и *lalia* – речь) – отсутствие речи или ее дефект при сохранности слуха и интеллекта. При *алалии моторной* дефектна или полностью отсутствует активная речь, понимание обращенной к ребенку речи не нарушено. В случаях *алалии сенсорной* нарушено понимание речи при своевременном появлении речевой активности.

**Амбивалентность** – двойственность, сосуществование у человека противоречащих друг другу тенденций (переживаний, стремлений, представлений и т. п.).

**Анамнез** – сведения о предшествующем развитии ребенка.

**Антисоциальность** – отрицательное отношение к социальным нормам, стремление противодействовать им.

**Асоциальность** – безразличие к правилам, существующим в обществе (социальным нормам), или непонимание этих правил. В отличие от антисоциальности отсутствует

стремление к противодействию нормам.

**Астения** – патологическое состояние психического статуса человека, нервное истощение, ослабленность, повышенная утомляемость.

**Аутизм** – тяжелое психиатрическое отклонение поведения, характеризующееся грубыми нарушениями процесса общения.

**Аутизация** – снижение потребности в общении, ослабление контактов с окружающими.

**Альтруизм** – бескорыстная забота о благе других людей, готовность жертвовать личными интересами.

**Аффект** – сильное и относительно кратковременное эмоциональное состояние, связанное с резким изменением важных для личности жизненных обстоятельств и сопровождаемое выраженными двигательными проявлениями и изменениями в функциях внутренних органов.

**Безнадзорный** – несовершеннолетний, контроль за поведением которого отсутствует вследствие неисполнения или ненадлежащего исполнения обязанностей по его воспитанию, обучению и (или) содержанию со стороны родителей или законных представителей, либо должностных лиц.

**Беспризорный** – безнадзорный, не имеющий места жительства и (или) места пребывания.

**Бессознательные мотивы** – термин, используемый З. Фрейдом для описания чувств, переживаний и внутренних конфликтов, которые определяют образ мыслей и действия человека, но находятся за пределами его сознания.

**Валеологическое образование** – пропаганда здорового образа жизни, развитие физкультурного движения, обучение методам психофизиологической саморегуляции, искоренение вредных привычек.

**Вандализм** – бессмысленное уничтожение материальных и духовных памятников.

**Вербальная парафазия** (англ. *verbalparaphasia*) – замена нужного слова другим, близким к нему по смыслу; встречается чаще всего при акустико-мнестической афазии.

**Вербальный интеллект** (словесно-логическое мышление) – вид мышления, характеризующийся использованием понятий, логических конструкций; функционирует на базе языковых средств.

**Взаимодействие** – причинно обусловленная субъект-субъектная (или объект-субъектная) связь, выражающая совместную деятельность и общение, в процессе чего возникает непосредственное или опосредованное взаимовлияние; это фактор интеграции людей, группообразования; каждая из сторон этой связи является причиной другой и одновременно следствием обратного влияния, что обуславливает развитие обеих; возникающие при этом противоречия выступают источником саморазвития каждой из них.

**Влияние** – это процесс и результат изменения одним субъектом установок, намерений, представлений, оценок другого субъекта в ходе взаимодействия с ним; направленное влияние выражается убеждением и внушением; ненаправленное осуществляется через заражение и подражание.

**Воля** – одна из функций человеческой психики, выражающаяся, прежде всего, во власти над собой, управлении своими действиями, сознательном регулировании своего поведения; упорство, настойчивость в деятельности, в преодолении встречающихся

препятствий.

**Воспитатель** – человек, осуществляющий воспитание, берущий на себя ответственность за развитие ребенка, его личностное становление, за создание адекватных условий.

**Воспитательная работа** – это работа, направленная на повышение культурного уровня, организация разумного использования досуга школьников, развитие сети кружков и факультативов.

**Вытеснение** – один из механизмов психологической защиты, состоящий в исключении из сознания травмирующих переживаний.

**Гендерные стандарты** – манера поведения, ценности или мотивы, которые воспринимаются членами общества как более типичные для данного пола.

**Гиперактивность с дефицитом внимания** – нарушение концентрации внимания, сопровождаемое легкой отвлекаемостью, сверхактивностью и импульсивным поведением, которые зачастую приводят к сложностям в обучении, низкой самооценке, социальным и эмоциональным проблемам.

**Гиперопека** – система воспитательных мероприятий в семье, при которой ребенка чрезмерно опекают и контролируют.

**Гиперсоциальность** – повышенное, порой патологическое стремление максимально соответствовать социальным нормам и требованиям.

**Гипертимный тип** – психотип, характеризующийся повышенной активностью, общительностью, низкой чувствительностью, слабым самоконтролем. *Гипертимная акцентуация* – особо ярко выраженный гипертимный тип.

**Гипотеза о десензитизации** – мнение о том, что люди, видящие по телевидению много насилия, становятся менее восприимчивыми к агрессии и более терпимыми к проявлению актов насилия и агрессии в жизни.

**Гуманизм** – общечеловеческое понятие, несущее в себе личностно и социально ценную совокупность идей, утверждающих отношение к человеку как к высшей ценности, провозглашающих его право на свободу, счастье, саморазвитие и творческое проявление сущностных – духовных и физических сил.

**Гуманность** – система социальных установок личности, обусловленная ценностями и нравственными нормами, представленная в сознании переживаниями сострадания, сорадования, эмпатии и осуществляется в деятельности и общении посредством проявления содействия, сочувствия, помощи.

**Девиантность** (от лат. *deviate* – отклонение) – характеристика поведения, не совпадающего с принятыми в обществе нормами и ценностями.

*Первичная девиантность* – 1) определяется Э. Лемертом как первоначальный акт девиантного поведения, который мог бы быть замечен или не замечен другими и, в зависимости от этого, стать или не стать объектом внимания со стороны агентов формального или неформального социального контроля; 2) поведение, которое нарушает общественные нормы, но не влечет за собой наказания.

*Вторичная девиантность* – акт девиантного поведения (по Э. Лемерту), ставший объектом общественного внимания, вследствие чего нарушитель получил клеймо (стигму) девиантной личности. Тяжесть приобретенного клейма обычно вызывает изменения в характере взаимоотношений между заклеяменными и теми, кто его окружает, с вероятной

переменной в характере аттитюдов и поведения человека, получившего общественное клеймо.

**Девиантное поведение** – поведение, отклоняющееся от нормы, то есть противоречащее принятым в обществе правовым и нравственным нормам. *Основные формы девиантного поведения* – преступность, алкоголизм, наркомания, проституция, азартные игры, психическое расстройство, самоубийство.

**Деградация личности** – утрата личностью присущих ей свойств с обеднением всех ее способностей (чувств, суждений и др.)

**Делинквентность** (от лат. *delinquens* – совершающий проступок) – форма отклоняющегося поведения; правонарушения, влекущие за собой уголовное наказание. К делинквентным проступкам относятся воровство, грабежи или убийства, промышленный шпионаж, взлом, поджоги и другие противоправные действия.

**Деликвентное поведение** – разновидность поведения, которая характеризуется сочетанием социальной незрелости и склонности к совершению антиобщественных и криминальных действий.

**Деадаптация** – затрудненное, осложненное какими-либо факторами приспособление к меняющимся условиям, выражающееся в неадекватном реагировании и поведении личности. *Социальная деадаптация* – неспособность приспособиться к жизни в обществе. *Школьная деадаптация* – трудности приспособления к школьным требованиям. *Социально-психологическая деадаптация* – нарушение механизмов взаимосвязи личности и среды, происходящая как за счет внутриличностных изменений, так и за счет изменений в сфере ближайшего окружения.

**Демонстративность** – повышенная потребность во внимании к себе, стремление всегда быть в центре внимания. *Демонстративный тип* – психотип, характеризующийся высоким уровнем демонстративности и эмоциональной лабильности.

**Депривация** – лишение или недостаточность условий, необходимых для удовлетворения каких-либо потребностей. *Материнская депривация* – представление о том, что младенцы, подвергнутые материнской депривации, развиваются ненормально, потому что им не удалось установить привязанности с первичным ухаживающим лицом.

**Депрессия** – аффективное состояние, характеризующееся отрицательным эмоциональным фоном, изменением мотивационной сферы, когнитивных представлений и общей пассивностью поведения. Сопровождается тяжелыми, мучительными эмоциями и переживаниями тоски, подавленности, отчаяния; резко снижены мотивация, волевая активность, самооценка; поведение замедленное, безынициативное; быстрая утомляемость, малопродуктивность в деятельности; незащитность перед мыслями о суициде; различаются: функциональная как временное состояние здорового человека и патологическая как психический синдром.

**Десоциализация** – процесс, противоположный социализации, обозначающий утрату индивидом определенных социальных ценностей и норм, сопровождающийся отчуждением индивида от определенной группы.

**Деструктивное общение** – формы и особенности контактов, которые пагубно сказываются на личности партнеров и осложняют взаимоотношения.

**Деструктивная семья** – это тип семейных отношений, при котором наблюдаются

сепарация и автономия отдельных членов семьи, отсутствие взаимодействия в семейных контактах, хронический супружеский или родительско-детский конфликт.

**Дети и подростки «группы риска»** – несовершеннолетние, которые в силу различных причин генетического, биологического и социального свойства приходят в школу психически и соматически ослабленными, социально запущенными, с риском школьной и социальной дезадаптации.

**Дефект** – необратимое нарушение или выпадение какой-либо функции. *Интеллектуальный дефект* – необратимое нарушение процесса мышления, умственная отсталость. *Сенсорный дефект* – снижение зрения или слуха.

**Диагностика психологическая** – выявление психологических особенностей человека.

**Жестокое обращение с детьми** – термин, обычно используемый для описания экстремального обращения с детьми, включая избиение, сексуальные домогательства, оскорбления, подавление, физическое или эмоциональное пренебрежение.

**Жизненная сфера** – определенная сторона жизни, относительно независимая от других сторон (семейная, школьная, сфера межличностных отношений, интимная).

**Зависть** – эмоциональное состояние, связанное с проявлением мотивации достижения, когда достижения другого, реальные или мнимые, приобретение материальных благ, духовные или интеллектуальные успехи, статус, личные качества и т.п. воспринимаются субъектом как угроза ценности его «Я». Возникают мотивы блокирования чужого успеха; зависть возникает у личности, не сформировавшей гуманность; деструктивна для личности, обрекая завистника на саморазрушение.

**Задатки** – врожденные анатомо-физиологические особенности нервной системы, мозга, составляющие природную основу развития способностей.

**Задержка психического развития** – локальные отклонения в развитии тех или иных психических функций при сохранности основных интеллектуальных возможностей ребенка.

**Заражение** – социально-психологический процесс перехода эмоционального состояния от одного индивида к другому в результате контакта, без специального смыслового воздействия.

**Защитное (компенсаторное) фантазирование** – один из механизмов психологической защиты: погружение в фантазии и мечты, смягчающие отрицательные переживания.

**Идентификация** (от лат. *identifico* – отождествляю) – опознание чего-либо, кого-либо, установление тождества объекта или личности; уподобление, отождествление индивида с кем-либо или чем-либо (группой, коллективом), помогающее ему успешно овладеть различными видами социальной деятельности, усваивать свои нормы и ценности.

**Индифферентность** – особенность характера, состоящая в отсутствии интереса к окружающему, равнодушии, безразличии, пассивности.

**Импульсивность** – склонность индивидуума к совершению необдуманных действий под влиянием внешних обстоятельств или столь же случайных собственных мыслей и эмоций, отсутствие или недостаточность планирования действий и самоконтроля.

**Индивидуальность** – уникальное, неповторимое своеобразие личности, совокупность только ей присущих индивидуально-психологических особенностей, проявляющихся в специфике темперамента, интеллекта, направленности интересов, потребностей и



способностей.

**Индивидуальная профилактическая работа** – деятельность по своевременному выявлению несовершеннолетних и семей, находящихся в социально опасном положении, а также по их социально-педагогической реабилитации и (или) предупреждению совершения ими правонарушений и антиобщественных действий.

**Интерес** – форма проявления познавательной потребности, обеспечивающая направленность мысли на осознание целей деятельности и тем самым способствующая ориентировке, ознакомлению с новыми фактами, более полезному и глубокому отражению действительности.

**Интровертность** – замкнутость, высокая избирательность в общении. *Интровертный тип* – психотип, характеризующийся оригинальностью, низкой конформностью, склонностью к умозрительным заключениям.

**Инфантилизм** – незрелость, «детскость»; *психофизический инфантилизм* – отставание от фактического возраста как по психологическим, так и по физиологическим признакам.

**Информационная культура личности** – готовность и развитые умения человека воспринимать, собирать, хранить, обрабатывать и использовать информацию из различных источников для осуществления учебной и трудовой деятельности.

**Информационная психогигиена** – способность человека к саморегуляции информационных процессов в соответствии с актуальным состоянием организма, а также способность осуществлять самозащиту от деструктивной информации.

**Ипохондрия** – повышенное беспокойство о своем здоровье.

**Истерия** – психическое заболевание, часто приводящее к появлению соматических болезненных симптомов без каких-либо физиологических причин.

**Истероидная акцентуация характера** – патологический тип поведения ребенка, при котором сочетаются высокий уровень демонстративности со склонностями к вытеснению травмирующих переживаний.

**Кодекс этики социального педагога** – система норм и правил нравственного поведения и профессиональной деятельности социального педагога.

**Когнитивные (познавательные) процессы** – психические процессы, направленные на познание окружающего мира (восприятие, мышление, память, внимание и др.).

**Компенсация** – выработка механизмов, помогающих преодолеть неблагоприятные психологические особенности.

**Конфликт** – напряжение в отношениях, возникшее в результате явных или скрытых противоречий, столкновения различных мотивов, мнений, стремлений людей.

**Конформность** (от позднелат. *conformis* – подобный, сообразный) – приспособленность, пассивное принятие существующего порядка вещей, господствующего мнения, некритическое следование чужим образцам; тенденция человека изменять свое поведение под влиянием других людей таким образом, чтобы оно соответствовало мнениям окружающих, стремление его приспособить к их требованиям.

**Коррекция** – воздействие с целью исправления недостатков.

**Критичность** – одно из свойств нормальной психической деятельности, способность осознавать свои ошибки, умение оценивать свои мысли, взвешивать доводы за и против выдвигающихся гипотез и подвергать эти гипотезы всесторонней проверке.

**Ксенофобия** (от греч. *xenos* – чужой)– 1) навязчивый страх перед незнакомыми людьми, боязнь чужих; 2) неприязнь, нетерпимость, ненависть и презрение к лицам иной веры, культуры, национальности, к иностранцам, представителям др. регионов, а также к чему-либо незнакомому, чуждому, непривычному (образу жизни, идеям, мировоззрению).

**Латерализация функций головного мозга** – процесс перераспределения функций психических между левым и правым полушариями головного мозга, происходящий в онтогенезе.

**Личностные особенности** – устойчивые психологические образования, мало меняющиеся со временем.

**Любовь** – высокая степень эмоционально положительного отношения, выделяющего его объект среди других и помещающего его в центр жизненных потребностей и интересов субъекта; она играет важную роль в личностном развитии и в становлении Я-концепции; существует связь между способностью к любви и отношением человека к самому себе.

**Мотив** – 1) побуждения к деятельности, связанные с удовлетворением потребностей субъекта; 2) побуждающий и определяющий выбор направленности деятельности предмет (материальный или идеальный), ради которого она осуществляется; 3) осознаваемая причина, лежащая в основе выбора действий и поступков личности. В качестве мотива могут выступать инстинкты, влечения, направленные на объект эмоции, интересы, цели, установки, идеалы.

**Моторика** – двигательная активность. *Крупная моторика* – ходьба, бег, прыжки и т.п. *Мелкая моторика* – движения кисти и пальцев при письме, рисовании, работе с инструментами.

**Моральные нормы** – текстуально не закреплены, опираются на авторитет общественного мнения, несут оценочную нагрузку и действуют через психологические механизмы (долг, совесть, честь). Нарушение моральных норм опирается на механизм общественного осуждения или поощрения. В 90-е годы возникла возможность в судебном порядке защищать честь и достоинство.

**Навык** – автоматизированное действие или цепочка действий. Двигательный навык – это целесообразное движение или последовательность движений. Умственный навык – автоматизированное умственное действие. Навыки общения – привычные способы установления и поддержания контакта с другими людьми.

**Направленность личности** – совокупность устойчивых, относительно независимых от сложившейся ситуации мотивов, ориентирующих поведение и деятельность личности.

**Наркомания** (от греч. *narke* – оцепенение и *mania* – безумие, восторженность) – хроническая физическая и психологическая потребность или жажда постоянно принимать наркотик, чтобы избежать неприятных физических и психологических последствий, наступающих в результате изъятия препарата.

*Характеристика подростка-наркомана:* частая резкая смена настроения; необычная агрессивность; потеря аппетита; падение интереса к школе, спорту, друзьям, хобби; не характерная для ребенка сонливость; постоянная ложь и скрытность; наличие на теле непонятных пятен, отметин, специфический сладковатый запах или запах бензина от одежды; неряшливость в одежде.

*Признаки употребления определенных наркотиков:* чрезмерная веселость, покраснение лица, повышенный аппетит (анаша или гашиш). Узкие зрачки, вялость, отрешенность (наркотики опийной группы). Расширенные зрачки, снижение аппетита, ухудшение сна (кокаин и крэк). Снижение памяти, неспособность сосредоточиться (кокаин, крэк, марихуана). Налитые кровью глаза (марихуана).

*Группы наркотиков:* производные конопли (наркотики, изготовленные из конопли); опиумные наркотики (наркотики, изготовленные из мака или действующие сходным с ними образом); психостимуляторы (кокаин, эфедрин, фенамин); галлюциногены (синтетические – ЛСД и природного происхождения – из грибов); снотворно-седативные препараты («седативные» – успокаивающие).

**Наркотизация** – *признаки нарушения физического состояния:* истощение организма, повышение кровяного давления, судороги, мышечные боли, воспаление вен и др. Опасность заражения крови, СПИДом, передозировка часто ведут к смертельному исходу.

*Психологические последствия:* страхи, беспокойство, депрессия, «ломки» и др. негативные последствия наркомании изматывают психику человека, доводя его до отчаяния. Кажущаяся безысходность положения часто толкает человека на самоубийство.

*Медицинские последствия:* ведет к грубому нарушению жизнедеятельности организма, нарушаются функции всех систем организма.

*Социальные потери:* нравственная и социальная деградация личности, утрата интереса ко всему, что не связано с наркотизацией, конфликты в семье, на работе, потеря друзей. В целях добывания наркотиков люди совершают множество противоправных действий: уголовные, сексуальные преступления, кражи, грабежи, зарабатывание проституцией, торговлей наркотиками.

**Нарушение привязанности** – неспособность сформировать узы надежной привязанности с другими людьми; характерно для многих жертв ранней социальной депривации и жестокого обращения.

**Настроение** – сравнительно устойчивые психические состояния умеренной или слабой интенсивности, проявляющиеся в качестве положительного или отрицательного эмоционального фона психической жизни индивида. Настроение является эмоциональной реакцией человека на те или иные события жизни в контексте его общих жизненных планов, интересов и ожиданий. Настроение может менять направление мыслей, восприятия и поведения. Умение контролировать свое настроение, находить и усваивать способы его сознательной коррекции (саморегуляции) выступает важной задачей воспитания и самовоспитания.

**Неблагополучная семья** – это тип семейных отношений, при котором наблюдаются сепарация и автономия отдельных членов семьи, отсутствие взаимодействия в семейных контактах, хронический супружеский или родительско-детский конфликт часто с проявлениями родительской жесткости, а также злоупотребление родителями (законными представителями) ПАВ, наркотиков, алкоголя.

**Невроз** – пограничное психическое расстройство, которое характеризуется снижением продуктивности деятельности, эмоциональными нарушениями; при неврозах часто наблюдаются тики, навязчивые идеи, ночной энурез, страхи, нарушения сна.

**Негативизм** – противодействие существующим требованиям и правилам.

**Нейротизм** – свойство человека, характеризующееся его повышенной возбудимостью, импульсивностью и тревожностью.

**Нормы социальные** (от лат. *norma* – руководящее начало, правило, образец) – образцы, стандарты деятельности, правила поведения, выполнение которых ожидается от члена какой-либо группы или общества.

**Нравственное поведение** – поведенческий компонент нравственности; действия, которые не противоречат этическим стандартам индивида в ситуациях, провоцирующих нарушение данных норм.

**Нравственность** – набор принципов или идеалов, которые помогают индивиду отличать добро от зла, поступать согласно данному различению, испытывать гордость в случае добродетельного поведения и вину (или другие неприятные эмоции) за поведение, нарушающее эти принципы.

**Нравственный аффект** – эмоциональный компонент этики, включающий в себя такие чувства, как вина, стыд и гордость, в контексте этичного поведения.

**Общение** – процесс установления контактов людей, порождаемый потребностью в совместной деятельности и включающий в себя взаимообогащение информацией, выработку совокупной позиции и единой стратегии взаимодействия, а также целью значимого изменения в сознании, поведении и личностных смыслах партнеров по общению. Общение выполняет функции: коммуникативную, перцептивную и интерактивную (по Г.М. Андреевой), или информационно-коммуникативную, регуляционно-коммуникативную, аффективно-коммуникативную (по Б.Ф. Ломову), или инструментальную, синдикативную, трансляционную, самовыражения (по А.А. Бударному); опыт общения складывается у человека с раннего детства при гуманистическом воспитании; коррекция общения осуществляется специальными занятиями, тренингами, играми.

**Олигофрения** – врожденное патологическое общее снижение уровня интеллекта, делающее невозможным полноценно социализироваться индивидууму в обществе.

**Органическое поражение мозга** – следствие нарушений развития плода во внутриутробном периоде, родовых травм, асфиксии, сотрясений мозга и т. п.

**Отвергнуто-агрессивные дети** – отвергнутые дети, проявляющие высокий уровень враждебности и агрессивности при взаимодействии со сверстниками.

**Относительная педагогическая запущенность** – отсутствие коррекционного обучения, необходимого ребенку с отклонениями в развитии.

**Память** – психический процесс, обеспечивающий сохранение информации. *Произвольная память* – намеренное запоминание материала. *Непроизвольная память* – непреднамеренное запоминание материала. *Опосредованная память* – запоминание с использованием специальных средств. *Непосредственная (механическая) память* – запоминание без использования специальных средств. *Образная память* – запоминание образного материала.

**Паранойя** – патологическое состояние, которое характеризуется настороженным, подозрительным отношением к людям.

**Пассивность** – признак утомления или неблагоприятного психологического состояния.

**Пассивные жертвы агрессии** – социально замкнутые, тревожные дети с низкой

самооценкой, которых часто дразнят, несмотря на то, что они ничем не провоцируют подобного отношения.

**Педагогическая запущенность** – снижение желания ребенка к обучению как следствие отсутствия необходимого воспитания и обучения.

**Педагогическая культура** – уровень освоения человеком, специалистом сложившегося в обществе педагогического опыта, реализации этого опыта в повседневной деятельности: поведении, общении, руководстве, воспитании и др.

**Педагогический такт** – соблюдение в общении педагога с воспитанником принципа «не навреди», проявление деликатности, исключение унижений и оскорблений в адрес ребенка.

**Переживание** – любое испытываемое субъектом эмоционально окрашенное состояние и явление действительности, непосредственно представленное в его сознании и выступающее для него как событие его собственной жизни.

**Переключение внимания** – легкость перехода от одной деятельности к другой.

**Перфекционизм** – стремление выполнять любую работу на высшем уровне.

**Поведение аморальное** – тип поведения, противоречащий принятым в данном обществе нравственным нормам (пьянство, стяжательство и т.д.).

**Поведение антисоциальное** – тип поведения, характеризующийся отрицанием социальных норм и ценностей, принятых в данном обществе.

**Поведение отклоняющееся** – тип поведения, противоречащий нормам, принятым в данном обществе.

**Поддержка социума** – материальная и нематериальная помощь, которую окружающие оказывают в моменты неопределенности и стресса.

**Посттравматическое стрессовое расстройство** – реакция ребенка на психологическую травму, полученную в результате событий, выходящих за пределы его обычного опыта; чаще всего это результат жестокого обращения с детьми – физического, психического, сексуального насилия. Основные симптомы расстройства: болезненное проживание заново травмирующей ситуации; нарушение сна, повторяющиеся ночные кошмары; потеря интереса к нормальной жизнедеятельности; состояние повышенной тревожности; трудности с концентрацией внимания; изменение самовосприятия, самообвинение и чувство полного отличия от других; негативные изменения в эмоциональной сфере – мрачные настроения и мысли или действия, направленные на причинение себе вреда, периодически возникающее чувство гнева, суицидальные помыслы.

**Правила выражения эмоций** – диктуемые культурой правила, определяющие, какие эмоции должны или не должны быть выражены в определенных обстоятельствах.

**Преступность** – социальное явление, включающее совокупность преступлений, совершенных в данном обществе в данный период времени, и характеризующееся количественными (динамика, состояние) и качественными (структура, характер) показателями.

**Преступность латентная** – преступность, которая по тем или иным причинам не регистрируется.

**Преступность организованная** – преступления, совершаемые членами формальных организаций, деятельность которых связана с нарушением закона и имеющих иерархическую структуру.

**Преступность корыстная** – совершается с целью материального обогащения путем завладения чужим имуществом (собственностью, недвижимостью, банковскими счетами) или привилегиями, преимуществами.

**Преступность среди бедных** – в статистике преступлений выходцы из среды рабочего класса фигурируют значительно чаще, чем представители среднего класса. Однако дело не в большей криминализированности рабочих, а в том, что их легче поймать и судить, включать в статистические сводки.

**Преступность уголовная** – особо опасные государственные преступления: бандитизм, хищение государственного или общественного имущества, умышленные убийства, тяжкие телесные повреждения, неосторожное убийство, преступления, связанные с венерическими заболеваниями или СПИДом, нарушения правил охраны труда и безопасности производства, должностные преступления и др. преступления, требующие дознания и следствия.

**Привязанность** – близкие эмоциональные отношения между двумя людьми, характеризующиеся взаимным проявлением любви и желанием поддерживать эту близость.

**Пристрастие** – увлечение употреблением какого-либо вещества, обычно наркотика, приводящее к рабской зависимости от него и считающееся физически или социально вредным.

**Провоцирующие агрессоры** – высокоагрессивные дети, склонные часто прибегать к агрессии для разрешения социальных проблем и достижения личных целей.

**Провоцирующие жертвы агрессии** – беспокойные, вспыльчивые, конфликтные дети, которым достается из-за того, что они раздражают сверстников.

**Проекция** – механизм психологической защиты, заключающийся в приписывании своих переживаний и стремлений другим людям.

**Просоциальная ориентация** – положительная установка по отношению к обществу.

**Профессия** – род трудовой деятельности, являющийся обычно источником существования и требующий определенных знаний, умений, навыков, которые приобретаются в процессе обучения в профильных учебных заведениях, закрепляются и развиваются практическими занятиями.

**Профессиональная культура** – высокий уровень знаний, умений и навыков в определенной области трудовой деятельности, проявляемый в профессионализме труда и его результативности.

**Профессиональная деформация личности социального педагога** – изменение качеств и свойств личности социального педагога, существенно отражающееся на его жизнедеятельности (общении, взаимодействии, профессиональной деятельности) под воздействием профессиональной деятельности. Преимущественно речь идет о деформации чувственной сферы специалиста, повышении ее возбудимости, отражающейся на его состоянии и возможностях самореализации во всех сферах деятельности.

**Профессиональная пригодность** – совокупность психических и психофизиологических особенностей человека, необходимых и достаточных для результативного труда, которая не дается человеку от рождения, формируясь в процессе обучения, а также в последующей профессиональной деятельности при наличии положительной мотивации.

**Профилактика** – совокупность мероприятий по предупреждению каких-либо нарушений.

**Профилактика безнадзорности и правонарушений несовершеннолетних** – система социальных, правовых, педагогических и иных мер, направленных на выявление и устранение причин и условий, способствующих безнадзорности, беспризорности, правонарушениям и антиобщественным действиям несовершеннолетних. Осуществляется в совокупности с индивидуальной профилактической работой с несовершеннолетними и семьями, находящимися в социально опасном положении.

**Профилактика наркомании** – акцент ставится на выявление и устранение социальных и социально-психологических причин зависимости. *Меры административного и юридического* характера большей частью направлены на борьбу с незаконным оборотом наркотиков; *медицинские меры* – на снижение риска наркотизации предрасположенной к этому заболеванию категории людей, называемой «группой риска»; *меры социальной направленности* призваны укрепить авторитет и привлекательность института семьи и школы, возрождение культурных и духовных традиций в обществе; *психолого-педагогические меры* направлены на развитие личности подростка.

**Профилактика социальных отклонений** – *первичная* носит массовый характер, связана с ликвидацией и смягчением социальных факторов, лежащих в основе негативных девиаций; *вторичная* связана с психологической, педагогической коррекцией выделенных «групп риска»; *третичная* связана с решением проблем девиантного поведения с помощью медицинских методов.

Основные подходы: *информационный подход* – лекции, беседы, информирующие о негативных девиациях; *подход, основанный на альтернативности* – организация досуга, культурные и оздоровительные программы, увеличение количества секций, кружков, клубов по интересам; *поведенческий подход*, где основное внимание уделяется формированию жизненных навыков, помогающих справиться с ситуациями риска зависимостей. Этот подход базируется на укреплении защитных факторов личности: развитии положительной самооценки; терпимости к разнообразию людей и их жизненных позиций; тренировке сопротивления негативным процессам.

**Психическая травма** – интенсивное, но сравнительно кратковременное отрицательное внешнее воздействие, которое может вызвать болезненные переживания, а также функциональные расстройства и расстройство деятельности внутренних органов.

**Психоз** – патологическое психическое расстройство, для которого типичны неадекватность поведения, нарушение ориентации в пространстве и времени, а также наличие продуктивных симптомов (бред, галлюцинации, мания преследования и т.д.).

**Психологическая защита** – механизмы, помогающие сохранить благоприятное психологическое состояние, несмотря на наличие психотравмирующих факторов.

**Психосоматические заболевания** – телесные болезни, вызванные психологическими причинами.

**Психотравмирующая ситуация** – это продолжительная ситуация, при которой накапливаются многие отрицательные воздействия, каждое из которых само по себе не столь значительно, но их продолжительность и количество приводят к возникновению невроза.

**Рационализация** – один из механизмов психологической защиты, состоящий в «подмене» своих неблагоприятных побуждений более приемлемыми.

**Реабилитация** – восстановление сформированных, но утраченных в силу инвалидности умений и навыков.

**Регрессивное поведение** – форма защитной реакции индивида при переживании им фрустрации, состоящая в замене значимой для него сложной задачи, решение которой затруднено в сложившейся ситуации, на более легкую.

**Резонерство** – склонность к рассуждениям, не относящимся к выполняемой деятельности.

**Ресоциализация** – 1) вторичная социализация, происходящая на протяжении всей жизни индивида в связи с изменениями его установок, целей, норм и ценностей жизни; 2) процесс приспособления девиантного индивида к жизни без острых конфликтов.

**Рефлексия** – процесс самопознания субъектом внутренних психических актов и состояний.

**Ригидность («вязкость»)** – склонность подолгу застревать на каких-либо переживаниях.

**Самовоспитание** – это осуществляемое человеком управление собственной деятельностью, направленное на изменение своей личности в соответствии с поставленными целями, сложившимися идеалами и убеждениями, на возможно более полную реализацию человеком себя как личности.

**Самооценка** – определение человеком ценности своей личности, основанное на оценке качеств, составляющих Я-концепцию.

**Самоубийство** (по Э. Дюркгейму) *альтруистическое* – вид самоубийства, в основе которого лежит самопожертвование, которое индивид совершает во имя интересов группы; *аномическое* – вид самоубийства, в основе которого лежит социальная дезорганизация личности (разрыв социальных связей, чувство одиночества, подавленности); *фаталистическое* – вид самоубийства, возникающее в результате усиленного контроля со стороны группы, избытка регламентации, имеющей тенденцию быть сильной и постоянной, поэтому становящейся невыносимой; *эгоистическое* – вид самоубийства, когда индивидуальное «Я» резко противопоставляет себя социальному «Я» и в ущерб этому последнему, т.е. вызывается чрезмерной индивидуализацией – отдалением индивида от общества, перестающего влиять на него регулирующим образом.

**Самоконтроль** – сознательное управление своим поведением.

**Семейное право** – это совокупность правовых норм, регулирующих семейные, т.е. личные, и производные от них имущественные отношения, возникающие между людьми из брака, кровного родства, принятия детей в семью на воспитание.

**Сексуальное насилие** – вовлечение ребенка с его согласия или без такового, осознаваемое или неосознаваемое им в силу функциональной и социальной незрелости или других причин, в сексуальные действия с взрослыми с целью получения последними удовлетворения или выгоды.

**Сензитивность** – высокая чувствительность к физическим стимулам и к социальным



факторам. *Сензитивный тип* – психотип, характеризующийся высокой чувствительностью, астеничностью и тревожностью.

**Сензитивный период** – период, во время которого организм особо чувствителен к определенному воздействию окружающей среды; вне этого периода аналогичное воздействие, чтобы вызвать такой же эффект, должно быть намного сильнее.

**Совесть** – нравственное сознание, нравственное чутье или чувство в человеке; внутреннее сознание добра и зла; тайник души, в котором отзывается одобрение или осуждение каждого поступка; способность распознавать качество поступка; чувство, побуждающее к истине и добру, отвращающее от лжи и зла; невольная любовь к добру и к истине.

**Соматические заболевания** – телесные заболевания, вызываемые внешними воздействиями или же внутренними нарушениями работы органов и систем, которые не связаны с психической деятельностью человека.

**Сочувствие** – одна из форм проявления человеколюбия, выражается в понимании чувств и мыслей другого человека, оказании моральной поддержки его устремлениям и готовности содействовать их осуществлению. Способность к сочувствию является одним из элементарных и вместе с тем фундаментальных свойств человека.

**Социализация** – процесс, посредством которого дети усваивают верования, ценности и поведение, считающиеся желательными или адекватными в обществе, к которому они принадлежат.

**Социализированность** – хорошее владение социальными нормами, адекватность поведения ситуации.

**Социальная поддержка** – комплекс специальных социальных мер, направленных на создание и поддержание достойных условий существования для «слабых» социальных групп, отдельных семей и детей, испытывающих нужду в удовлетворении жизненных потребностей, на оказание помощи в жизненном самоопределении.

**Социально-педагогическая поддержка** – деятельность социального педагога по оказанию превентивной и оперативной помощи детям (подросткам, семьям) в решении их социально-педагогических проблем в среде жизнедеятельности.

**Социально-педагогическое образование** – образование, направленное на общепедагогическую подготовку специалистов социальной сферы; образование, направленное на подготовку кадров для социально-педагогической работы в различных типах образовательных учреждений, в специальных учреждениях социального обслуживания, в сфере дополнительного образования, организации досуга.

**Социально-психологический климат** – качественная сторона межличностных отношений, проявляющаяся в виде совокупности психологических условий, способствующих или препятствующих продуктивной совместной деятельности и всестороннему развитию личности в группе.

**Социальные навыки** – мысли, поступки и эмоционально-регулятивные действия, позволяющие людям добиваться личных и общественных целей, сохраняя гармонию со своими социальными партнерами.

**Способности** – индивидуально-психологические особенности личности, являющиеся условием успешного выполнения той или иной продуктивной деятельности.

**Стресс** – неспецифический ответ организма на воздействие вредных агентов, психоэмоционального перенапряжения или иного воздействия, проявляющийся в симптомах общего адаптационного синдрома.

**Стыд** – одно из проявлений нравственного самосознания личности; моральное чувство, при котором человек выражает осуждение своих действий, мотивов и моральных качеств. Человек либо самостоятельно в эмоциональной форме осознает безнравственность их, либо сознается в этом самом себе под воздействием осуждения со стороны окружающих.

**Субдепрессия** – снижение настроения, не достигающее до уровня депрессии.

**Суггестивность** – способность (предрасположенность) специалиста к эмоционально-внушающему воздействию на клиента в процессе работы с ним.

**Счастье** – категория этики; чувство высшего удовлетворения своим бытием или результатами своей деятельности.

**Темперамент** – характеристика индивида со стороны его динамических особенностей: интенсивности, скорости, темпа, ритма психических процессов (ощущения, восприятия, воображения, внимания, памяти, мышления, речи, поведения) и состояний.

**Теория стигматизации** – подход в социологии, уделяющий особое внимание способам навешивания ярлыков, создания стереотипного образа представителя той или группы, а также методам воздействия, которые оказывает на поведение индивида сам факт приобретения ярлыка со стороны общества.

**Типы девиантного поведения** – исходя из целей и направленности девиантного поведения, можно выделить деструктивный, асоциальный, противоправный типы отклонений. *Деструктивный* – отклонения, причиняющие вред самой личности (алкоголизм, самоубийство, наркомания и др.). *Асоциальный* – наносит вред общностям людей (нарушения трудовой дисциплины, хулиганство). *Противоправный* тип социальных отклонений связан с серьезными нарушениями моральных и правовых норм, приводит к глубоким негативным последствиям для социума (грабежи, бандитизм, убийства, терроризм).

**Тик** – произвольное подергивание мышц.

**Толерантность** – важное профессиональное качество воспитателя, обозначающее терпимость, снисходительность к другому, даже если он не оправдывает чьих-то ожиданий; характеристика социально зрелой личности.

**Торможение охранительное (запредельное)** – резкое снижение активности нервных клеток, вызванное чрезмерным возбуждением корковых структур и обеспечивающее тем самым реальную возможность сохранения или восстановления работоспособности.

**Тревога** – ощущение угрозы, ожидание неопределенной опасности.

**Тревожность** – личная особенность, состоящая в особо легком возникновении состояния тревоги.

**Тревожно-мнительный характер** – психастеническая акцентуация, которая характеризуется сильно повышенной тревожностью и сочетается с недостатком уверенности в себе, а также наличием выраженной астении.

**Умственная отсталость** – общее интеллектуальное снижение, делающее невозможной полноценную социальную адаптацию.

**Усиление девиантности** – утверждение о том, что СМИ способны искусственно активизировать деятельность, которая большинством населения осуждается. Усиление девиантности может быть представлено в виде спирали: изначальное событие – сообщение в СМИ – формирование образа – внутренняя паника – активизация действий – сообщения о распространении.

**Уровень притязаний** – это та степень успешности, на которую человек претендует.

**Ценностные ориентации личности** – разделяемые личностью социальные ценности, которые выступают в качестве целей жизни и основных средств их достижения, и в силу этого приобретают функцию важнейших регуляторов социального поведения индивидов.

**Чувство** – одна из основных форм переживания человеком своего отношения к предметам и явлениям действительности, отличающаяся относительной устойчивостью.

**Формы отклоняющегося поведения** – преступность, наркомания, проституция, алкоголизм.

**Фобия** – навязчивый страх или боязнь каких-либо ситуаций, не представляющих непосредственной угрозы: закрытых помещений, открытых пространств, высоты, глубины и т.д.

**Фрустрация** – наличие сильной мотивированности достичь цель (удовлетворить потребность) и преграды, препятствующие этому достижению.

**Эгоцентризм** – неспособность встать на позицию другого человека, понять его точку зрения.

**Экстравертность** – общительность, склонность к быстрому заведению новых контактов.

**Эмотивность** – способность выражать чувства, приходиться в состояние душевного волнения.

**Эмоции** – психическое отражение в форме непосредственного пристрастного переживания жизненного смысла явлений и ситуаций, обусловленного отношением их объективных свойств к потребностям субъекта. *Эмоции высшие* – эмоции, связанные с удовлетворением или неудовлетворением духовных (социальных, нравственных, познавательных, эстетических) потребностей: любовь, патриотизм и др. *Эмоции низшие* – эмоции, связанные с удовлетворением или неудовлетворением физиологических потребностей: голод, жажда и др.

**Эмоциональная культура социального педагога** – целостное личностное образование, представленное развитой эмоциональной сферой специалиста; ценностным отношением к эмоциональной жизни и проявлениям другого человека; наличием знаний об эмоциональных аспектах социально-педагогического процесса, способах регулирования своих эмоций, особенностях эмоциональной жизни ребенка и самом феномене эмоций; а также развитыми способностями к эмоционально-волевой саморегуляции и умением влиять на эмоциональный фон профессионального взаимодействия.

**Эмоциональная лабильность** – особенность психики, когда человек резко переходит от одного эмоционального состояния к другому, глубоко не включаясь ни в одно из них.

**Эмоциональная напряженность** – состояние повышенной готовности к действию, сопровождаемое ощущением, что необходимо что-то делать, но неясно, что именно.

**Эмоциональная ригидность** – склонность человека подолгу застревать на каких-либо переживаниях, особенно – неприятных.

**Эмоциональная связь** – термин, используемый для описания сильного чувства нежности и любви, которое родители могут испытать к своему ребенку; некоторые ученые утверждают, что ярче всего установление этой связи происходит вскоре после рождения.

**Эмоциональная экспрессия** – выражение эмоций с помощью интонации, мимики, жестов.

**Эмоционально-волевая саморегуляция** – стратегии управления эмоциями, настройка интенсивности их проявления до приемлемого уровня.

**Эмоциональное выгорание социального педагога** – психоэмоциональное состояние специалиста, близкое к стрессовому, с характерной соматической симптоматикой: постоянное утомление, головные боли, бессонница, общее ухудшение здоровья. Работа перестает приносить удовлетворение, вызывает раздражение и даже враждебность. У человека появляется ощущение собственной некомпетентности и беспомощности, что негативно сказывается на качестве профессиональной деятельности.

**Эмоциональное объяснение** – метод дисциплинарного воздействия, при котором внимание ребенка обращается на вред и боль, причиненные его поведением окружающим.

**Эмоциональность** – свойство человека, характеризующие содержание, качество и динамику его эмоций и чувств.

**Эмпатия** – это понимание эмоционального состояния партнера во время коммуникативного акта, которое он проявляет через свою речь, и выражение ему в своих репликах этого понимания, сочувствия, хотя и не обязательно согласия со всем, что он говорит, духовно-нравственного принятия. Эмпатическое слушание подразумевает совмещение понимания и сочувствия-сопереживания.

**Энурез** – процесс недержания мочи (связан с процессами нервного перенапряжения, незрелости психических процессов и т.д.).

**Эпилептоидная акцентуация** – патологический тип развития личности, при котором развиты чрезмерное внимание к мелочам, взрывчатость, высокая ригидность.

**Эйфория** – приподнятое, возбужденное состояние.

**Диагностическая карта (первичная диагностика)**

Дата диагностики \_\_\_\_\_ Специалист \_\_\_\_\_

Фамилия, имя ребенка \_\_\_\_\_

Дата рождения \_\_\_\_\_ Возраст \_\_\_\_\_

Субтесты	Протокол	Оценка	Примечания
Субтест 1. «Вырежи круг».	Ребенок вырезал круг, линия контура которого достаточно плавная и ни разу не вышла за обозначенные пределы		
	Ребенок вырезал круг, линия контура которого ни разу не вышла за обозначенные пределы, но является недостаточно плавной		
	Ребенок не справился с заданием.		
Субтест 2. «Разрезные картинки».	Ребенок узнает по частям картинки и собирает их самостоятельно		
	Ребенок не может определить, что нарисовано на разрезных картинках, до начала работы, но впоследствии при помощи проб самостоятельно собирает картинку		
	Ребенок не справился с заданием		
Субтест 3. «Домик».	Образец скопирован, верно		
	Ребенок допускает 3-х ошибки		
	Ребенок допускает более 3-х ошибок		
Субтест 4. «Графический диктант».	Ребенок безошибочно воспроизводит диктуемые узоры (в одном из них допускает отдельные ошибки)		
	Оба узора частично соответствуют диктуемым, но содержат ошибки, или один узор сделан безошибочно, а второй не соответствует		
	Ни один из двух узоров не соответствует		
	Сумма баллов:		

Результаты обследования:

---



---

Рекомендации:

---



---

**Диагностическая карта (итоговая диагностика)**

Дата диагностики \_\_\_\_\_ Специалист \_\_\_\_\_

Фамилия, имя ребенка \_\_\_\_\_

Дата рождения \_\_\_\_\_ Возраст \_\_\_\_\_

Субтесты	Протокол	Оценка	Примечания
Субтест 1. «Разрезные картинки»	Ребенок узнает по частям картинки и собирает их самостоятельно		
	Ребенок не может определить, что нарисовано на разрезных картинках, до начала работы, но впоследствии при помощи проб самостоятельно собирает картинку		
	Ребенок не справился с заданием		
Субтест 2. «Корректирующая проба «Слушай сказку и вычеркивай»»	Ребенок выполняет задание самостоятельно и без ошибок, инструкцию понимает и удерживает с первого предъявления		
	Ребенок допускает до 5 ошибок (пропуски знаков, вычеркивание лишних знаков, пропуск строк), требует повторной инструкции		
	Ребенок требует организующей помощи, инструкцию не удерживает, допускает более 5 ошибок (пропуски знаков, вычеркивание лишних знаков, пропуск строк)		
Субтест 3. «Раскрась домики и клеточки по инструкции»	Ребенок выполняет задание самостоятельно, аккуратно и без ошибок, инструкцию понимает и удерживает с первого предъявления		
	Ребенок допускает до 2 ошибок, раскрашивает фигуры не аккуратно, требует повторной инструкции		
	Ребенок требует организующей помощи, инструкцию не удерживает, выполнение задания затруднено		
Субтест 4. «Дорисуй узоры»	Ребенок копирует задание самостоятельно, аккуратно и без ошибок, инструкцию понимает и удерживает с первого предъявления		
	Ребенок выполняет задание с ошибками, оба узора частично соответствуют образцу, но содержат ошибки или один узор сделан безошибочно		
	Ни один из двух узоров не соответствует образцу		
Субтест 5. «Перерисуй домик и елочки»	Ребенок копирует задание самостоятельно, аккуратно и без ошибок, инструкцию понимает и удерживает с первого предъявления		

	Ребенок выполняет задание с ошибками (метрические ошибки, не дорисованы элементы или включены дополнительные), рисунок частично соответствует образцу		
	Рисунок не соответствует образцу		
Субтест 6. «Графический диктант «Зонтик»»	Ребенок безошибочно выполняет задание		
	Задание выполнено неправильно		
Субтест 7. «Заштрихуй овощи и фрукты»	Ребенок выполнил штриховку правильно и аккуратно		
	Ребенок выполнил задание неаккуратно (штриховка неровная, линии выезжают за контуры фигуры, не сохраняет расстояние между линиями)		
	Сумма баллов:		

Результаты обследования:

---

Рекомендации:

---



---

Приложение 3  
Таблица 1

**Выраженность параметров обследования уровня развития мелкой моторики и графических навыков детей старшего дошкольного возраста и первоклассников по результатам итоговой диагностики**

<b>Параметры обследования</b>	<b>Низкий уровень</b>	<b>Средний уровень</b>	<b>Выше среднего</b>	<b>Высокий</b>

	<b>0-4 баллов</b>	<b>5-7 баллов</b>	<b>8-10 баллов</b>	<b>уровень 11-12 баллов</b>
<b>Мелкая моторика</b>	Мелкая моторика: манипулятивная функция ограничена (трудности манипулирования предметами при наличии хватания, неловко удерживает карандаш, ножницы)	Мелкая моторика: незначительно нарушена точность движения рук и согласованность движений обеих рук. Снижена зрительно-моторная координация. Наблюдаются нарушения мышечного тонуса кисти (гипотонус, гипертонус, тремор) и как следствие – трудности при пользовании карандашом, ножницами, ручкой, иглой	Мелкая моторика: манипулятивная функция рук развита достаточно, движения координированы, но недостаточно быстрые и точные. Зрительно-моторная координация развита достаточно. Мышечный тонус кисти умеренный. Может своеобразно держать карандаш, ножницы, но достаточно уверенно работает ими	Мелкая моторика: точность движения рук, согласованность движения обеих рук. Развита зрительно-моторная координация. Нормальный мышечный тонус кисти. Умеет правильно держать карандаш, ножницы, ручку
<b>Графические навыки</b>	Грубо нарушены пропорции рисунка и пропорции деталей по отношению друг к другу. Наблюдаются неправильное пространственное расположение деталей рисунка, отсутствие некоторых деталей, смещение рисунка или отдельных его элементов по оси. Этим детям свойственно отвлекаться во время выполнения задания. Исправление ошибок возможно только при прямом указании на них. Отмечается	Штриховка с начала занятия недостаточно ровная, так же продолжается до конца занятия. При раскрашивании отмечается выход за пределы ограничительных линий; искажение (неровность) штриховки. Размещение изображения в пространстве листа смещено, но при целенаправленном показе педагогом может исправить ошибки. Размер	Дети, которые также успешно выполняют задание, но в их работах присутствуют некоторые неточности, которые дети сами исправляют, сверяя свой результат с образцом. Отмечается неровность штриховки, практически без выхода за пределы контура изображения; незначительное ухудшение штриховки к концу занятия.	Дети, полностью справившиеся с заданием и не допустившие не одной ошибки. Они точно копируют образец и продолжают узор до конца строчки. Эти дети работают внимательно, сосредоточенно, постоянно сверяясь с образцом. При раскрашивании ребенок не выходит за пределы контура изображений; при выполнении линий штрих



	<p>значительное ухудшение штриховки к концу занятия.          Значительный выход за пределы границ изображения, тремор, либо сильный нажим.          Значительное расхождение размеров получаемого изображения и образца (микрография, макрография)</p>	<p>получаемого изображения и образца отличаются (изображение больше или меньше образца)</p>	<p>Присутствует незначительное смещение изображения в пространстве листа. Размер получаемого изображения и образца примерно совпадают</p>	<p>ровный, без тремора, нажим нормальный. Штриховка ровная от начала до конца занятия. Располагает изображение в пространстве листа верно или соответственно образцу, инструкции. Размер получаемого изображения и образца строго контролируется ребенком</p>
--	---	---	---	---

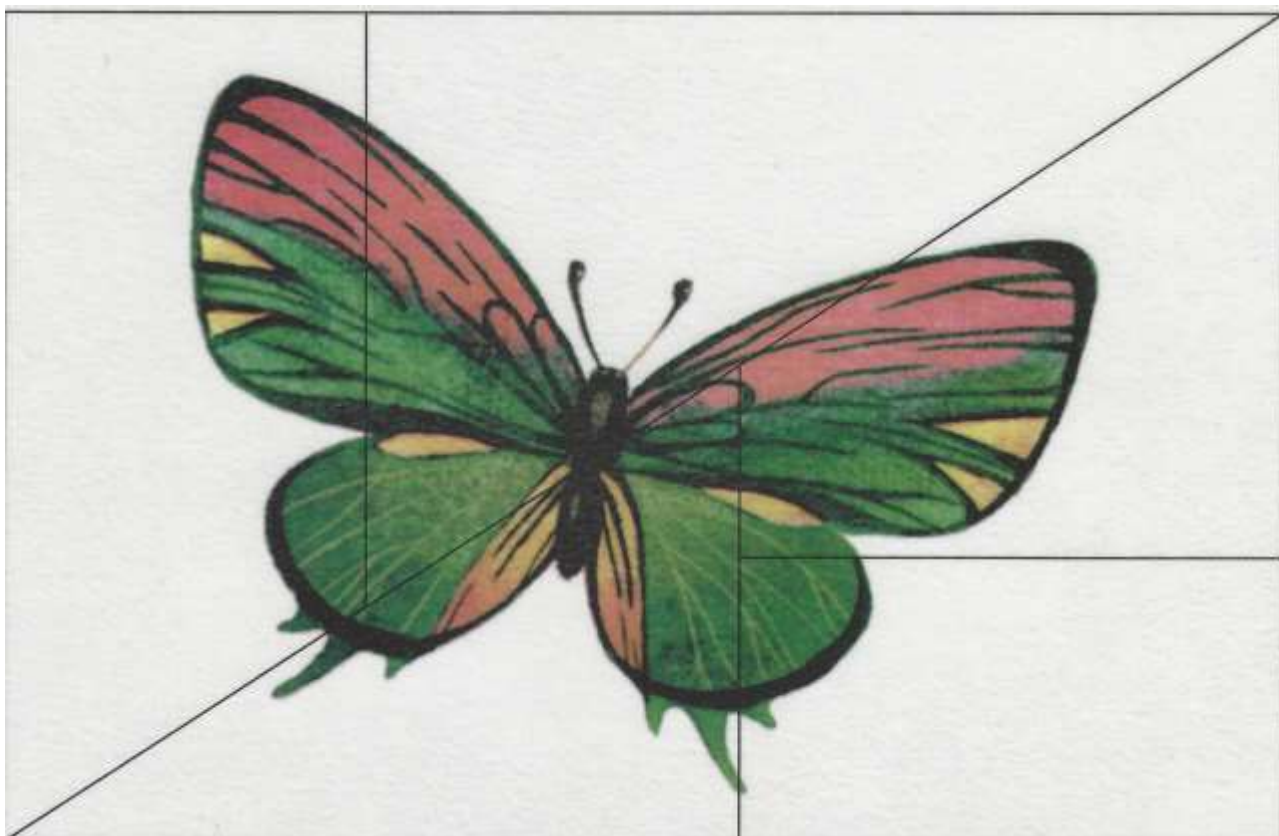
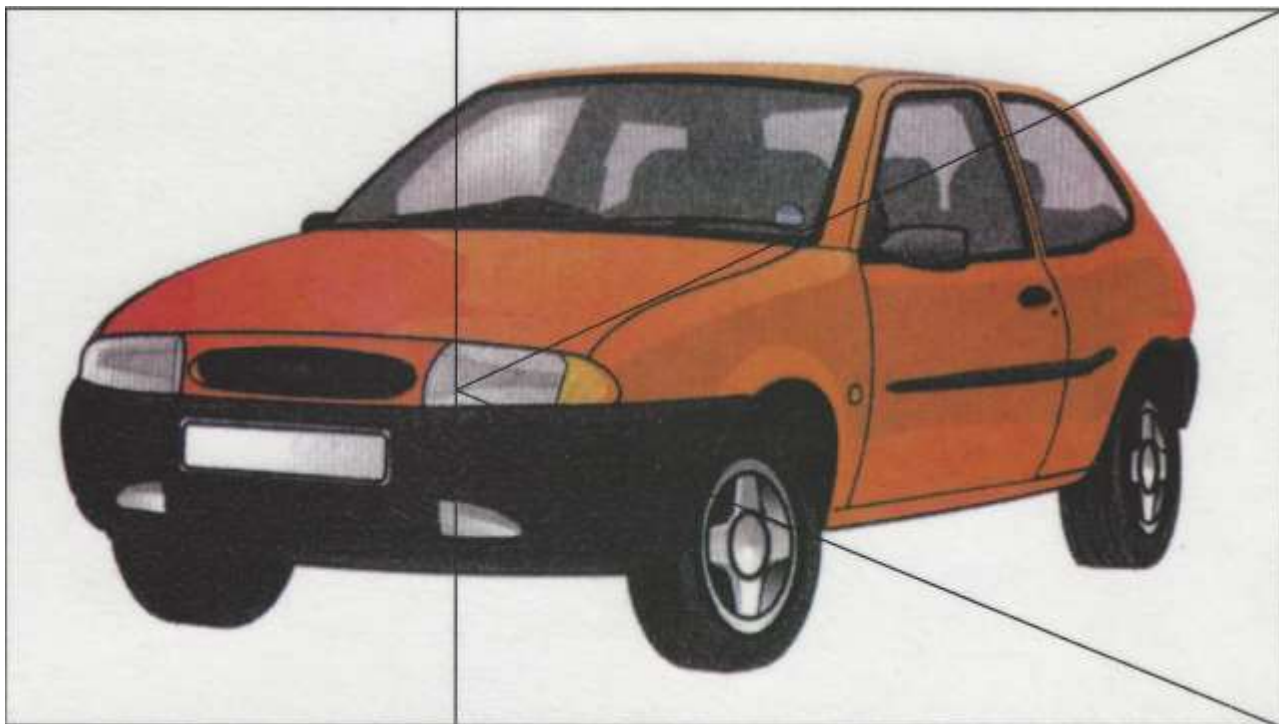

**Субтест 1. Вырежи круг**

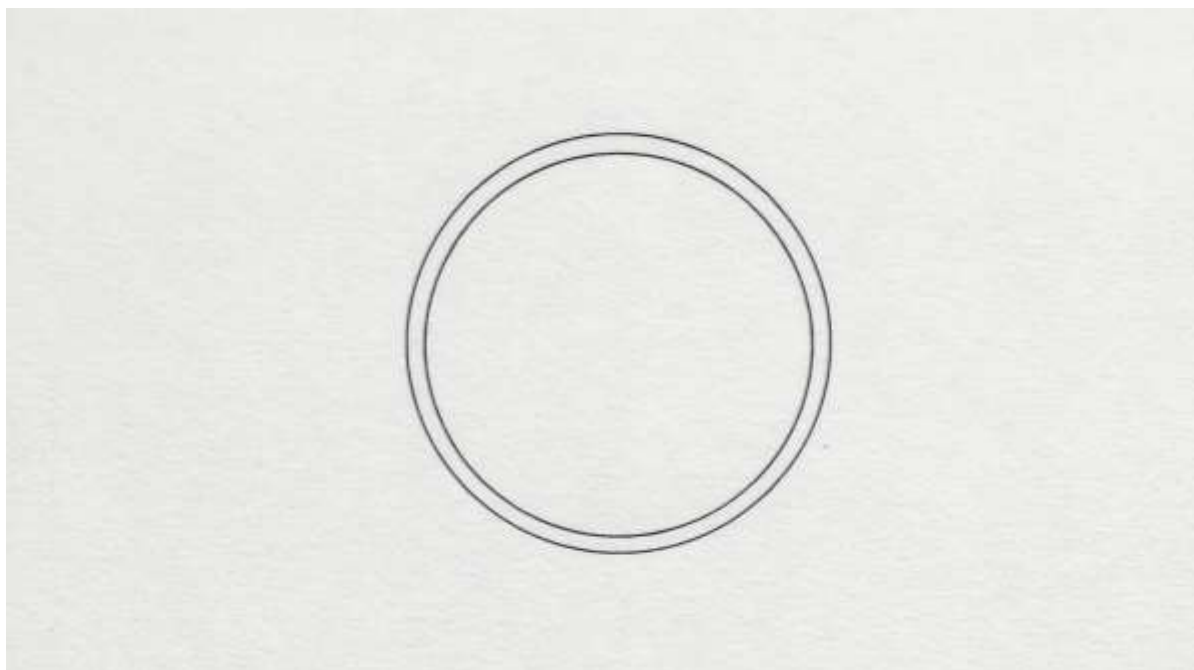

**Субтест 3. Домик**



**Субтест 4. Графический диктант**



Корректурная проба «Слушай сказку и вычеркивай»

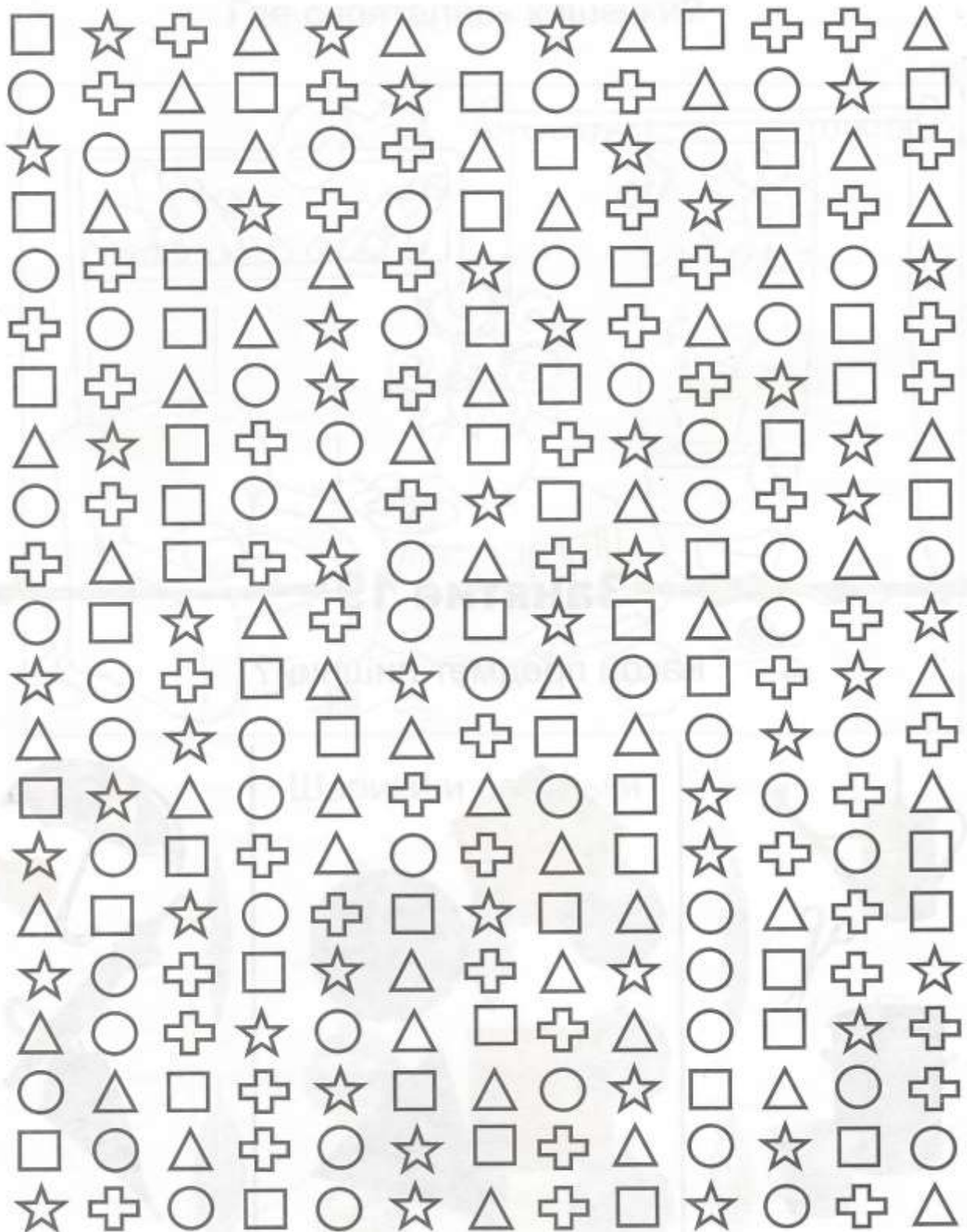

Субтест 3.

Раскрась домики и клеточки по инструкции

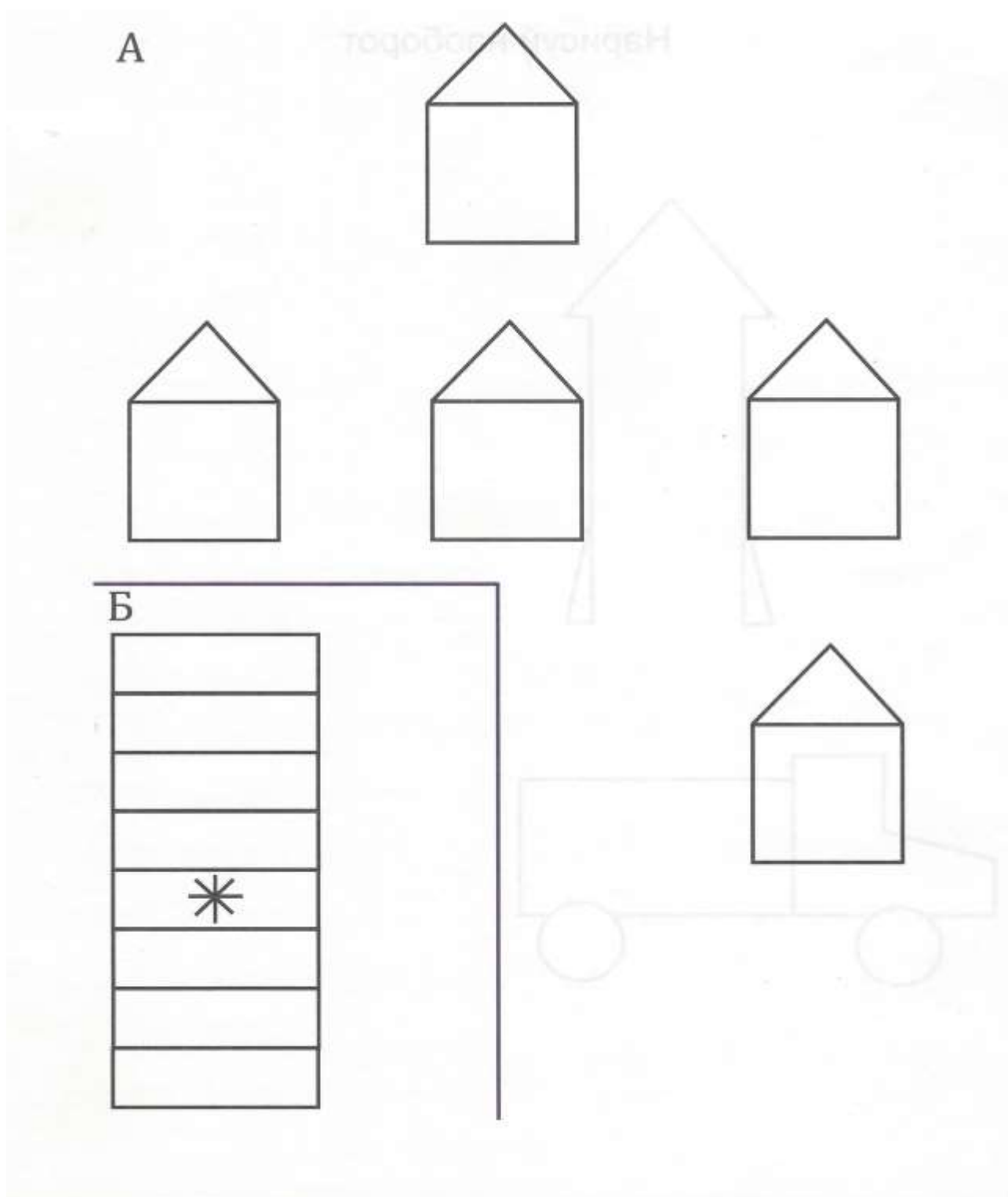

Субтест 4. Дорисуй узоры

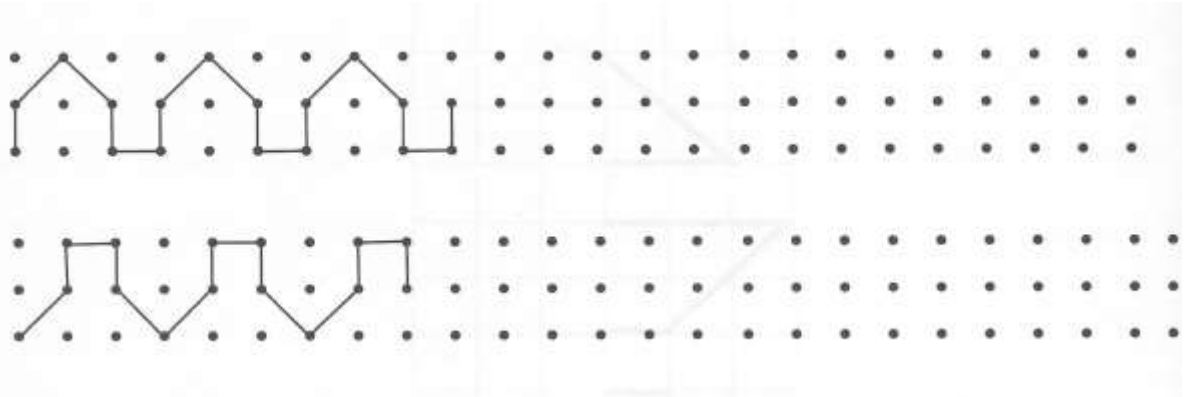

### Субтест 5. Перерисуй домик и елочки

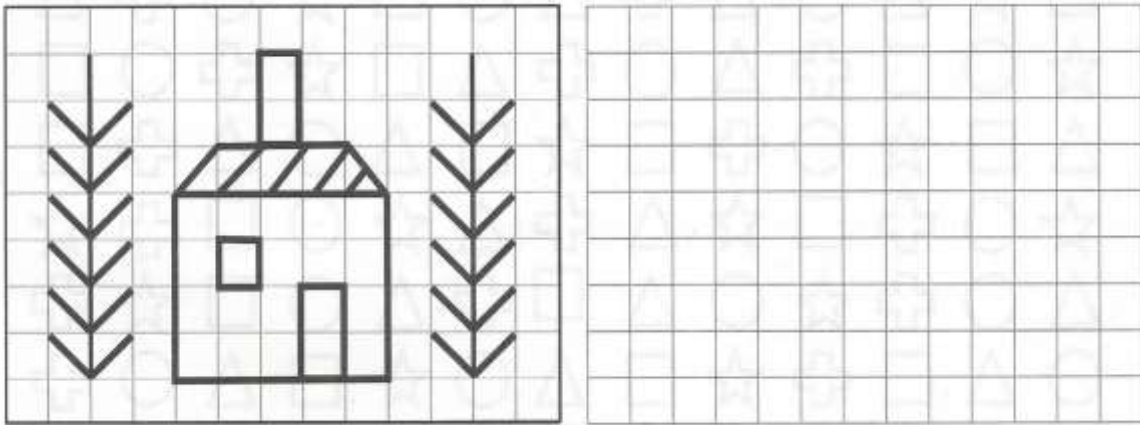

### Субтест 6. Графический диктант «Зонтик»

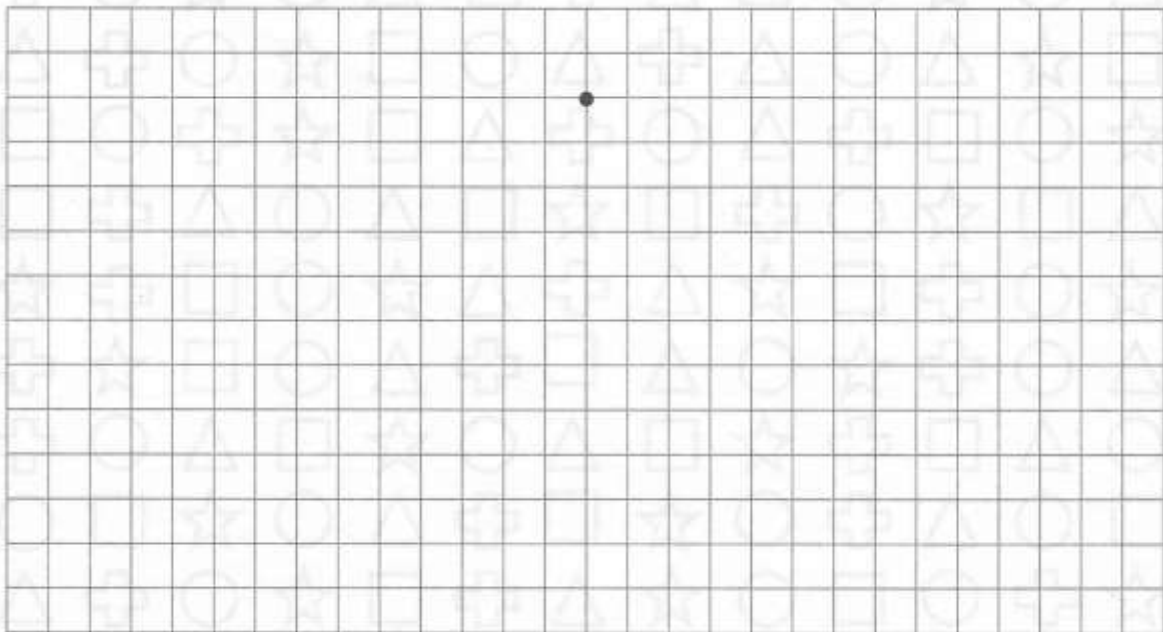

### Субтест 7. Заштрихуй овощи и фрукты

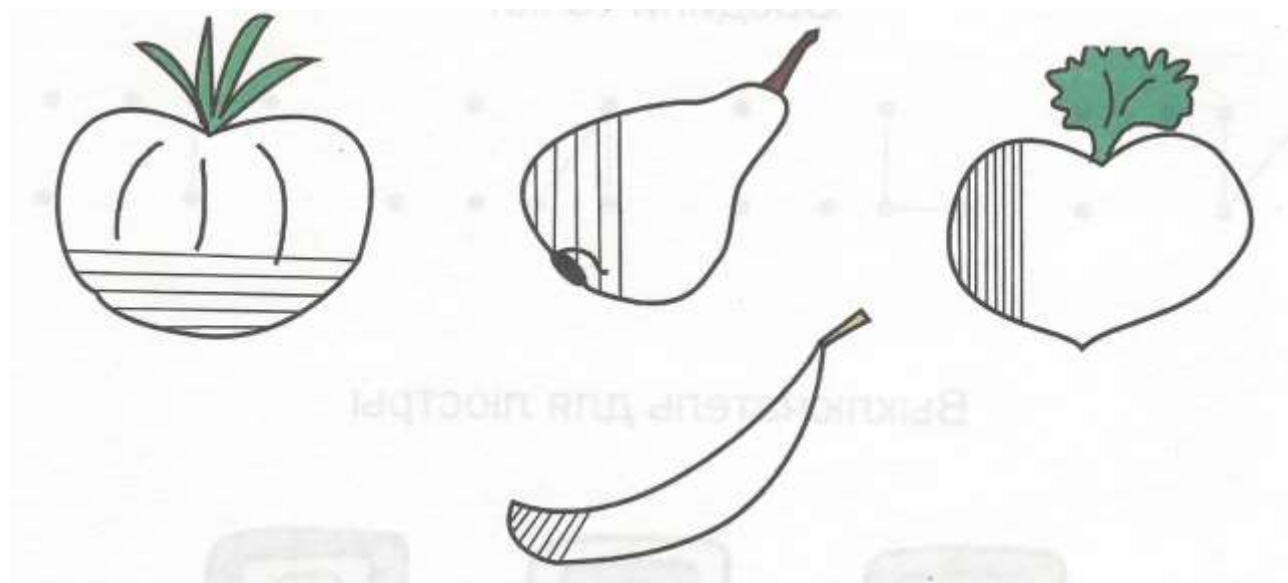



### Упражнения на активацию психомоторных процессов

#### 1. Качания головой

Глубокий вдох, плечи расслабляются, голова вперед. Голова медленно качается из стороны в сторону, пока при помощи дыхания уходит напряжение. Подбородок медленно вычерчивает слегка изогнутую линию на груди по мере расслабления шеи. Выполнять 30 секунд.

#### 2. «Ленивые восьмерки»

Нарисовать в воздухе в горизонтальной плоскости «восьмерки» по три раза каждой рукой, а затем обеими руками.

#### 3. «Шапка для размышлений»

Завернуть уши от верхней точки до мочки три раза.

#### 4. Моргания

Быстрое моргание на вдох и выдох (три вдоха и выдоха).

#### 5. «Вижу палец»

Указательный палец правой руки держать перед носом на расстоянии 25-30 см, смотреть на палец в течение 4-5 сек, затем закрыть ладонью левой руки левый глаз на 4-6 сек, смотреть на палец правым глазом, затем открыть левый глаз и смотреть на палец двумя глазами. Прodelать тоже, но закрыть правый глаз. Повторить 3-4 раза.

### Корригирующая гимнастика для глаз

#### 1. «Зоркие глазки»

Глазами нарисовать 6 кругов по часовой стрелке и 6 кругов против часовой стрелки.

#### 2. «Стрельба глазками»

Двигать глазками из стороны в сторону, смотря как можно дальше влево, затем – вправо, затем вверх и вниз. Повторить 4-5 раз не спеша.

#### 3. «Письмо носом»

Закрывать глаза. Используя нос, как длинную ручку, писать или рисовать что-нибудь в воздухе. Глаза при этом мягко прикрыты.

### Пальчиковая гимнастика с карандашом

#### 1. Утюжок

Прокатывание карандаша по поверхности стола.

Возьми толстый карандаш. Положи его на стол. «Погладь» карандаш сначала одной ладонью, потом другой. Покатай карандаш по столу.

*Карандаш я покачу*

*Вправо-влево – как хочу.*

#### 2. Добывание огня

Прокатывание карандаша между ладонями.

Положи карандаш на одну ладошку, прикрой его другой. Прокатывай карандаш между ладонями сначала медленно, а потом быстрее, от кончиков пальцев к запястьям. А теперь попробуй сделать это сразу с двумя карандашами.

#### 3. Пианино

Нажимание на карандаш поочередно кончиками пальцев.

Прижимай карандаш, который лежит на столе, кончиком каждого пальца. Прижимай сильнее.

#### 4. Прятки

Сжимание карандаша в кулачке.

Возьми короткий карандаш и сожми его в кулачке, спрячь. А теперь спрячь в другой руке.

*Карандашик пожимаю*

*И ладошку поменяю.*

#### 5. Волчок

Вращение карандаша на столе указательным и большим пальцами.

Вращай карандаш на столе двумя пальцами сначала одной руки, а потом другой.

Попробуй сделать то же большим и средним пальцами.

По столу круги катаю, карандаш не выпускаю.

#### 6. Горка

Скатывание карандаша с тыльной поверхности кисти руки.

Положи карандаш на тыльную сторону кисти. Наклони руку вниз. Придерживая карандаш другой рукой. Пусть он скатится вниз с твоей руки, как с горки.

#### 7. Подъёмный кран

Поднимание карандаша с поверхности стола одним пальцем.

Положи карандаш на край стола. Попробуй поднять его, подцепив снизу одним пальцем. А теперь выполни это упражнение другими пальчиками.

*Карандашик поднимаю,*

*Крепко пальцем прижимаю.*

#### 8. Вертолет

Вращение карандаша между большим, указательным и средним пальцами.

Возьми тонкий длинный карандаш тремя пальцами. Покрути его. Пусть он вращается быстро – быстро, как винт вертолета.

*Отправляется в полет*

*Наш красавец – вертолет.*

#### 9. Эстафета

Передача карандаша каждому пальчику поочередно.

Сожми карандаш указательным пальцем, поддержи, передай его указательному пальцу другой руки. А теперь удерживай карандаш средним пальцем. Передай карандаш, как эстафетную палочку, другим пальцам.

#### 10. Скольжение

Продвижение вверх и вниз по длине карандаша, захватив его пальцами, как при рисовании и с упором острым концом в стол.

Держи пальцами длинный карандаш, так как ты обычно его держишь, когда рисуешь.

Крепко сожми пальцы. Продвигайся по карандашу вверх и вниз.

*По карандашу скольжу,*

*Съехать вниз скорей спешу.*

#### 11. Качалочка

Прокатывание карандаша в межпальцевом пространстве.

Прокати карандаш между пальчиками. Постарайся его не уронить.

*Карандаш не отдыхает,  
Между пальцами гуляет.*

### 12.Ладошка

Обрисовка тупым концом карандаша ладони, лежащей на столе, массируя карандашом межпальцевые зоны.

Положи на стол ладонь. Широко раздвинь пальцы. Обведи несколько раз каждый палец тупым концом карандаша.

*Нарисую я ладошку,  
Отдохну потом немножко.*

## Занятие 1

**Задание 1.** Рассмотрите изображенных девочек слева направо и обведите в кружок девочку с темными волосами и темным бантом, а девочку со светлыми волосами и светлым бантом зачеркните.

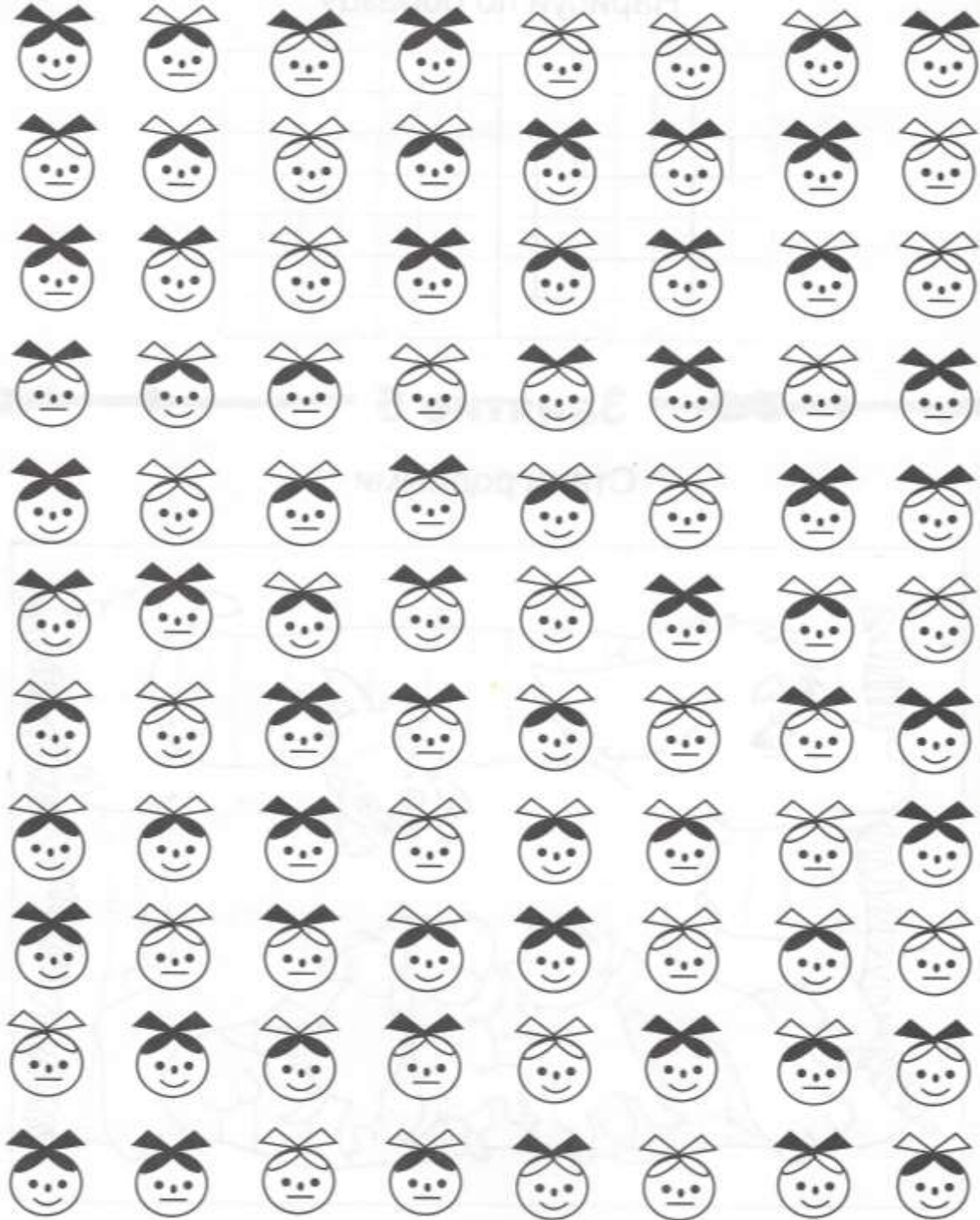

**Задание 2.** Закончи узор.

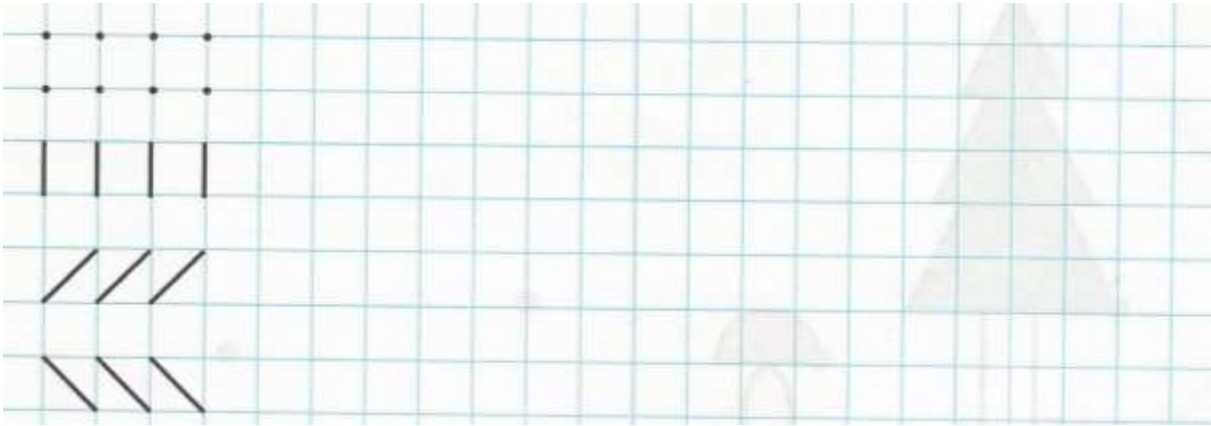

**Задание 3.** Соедини по образцу.

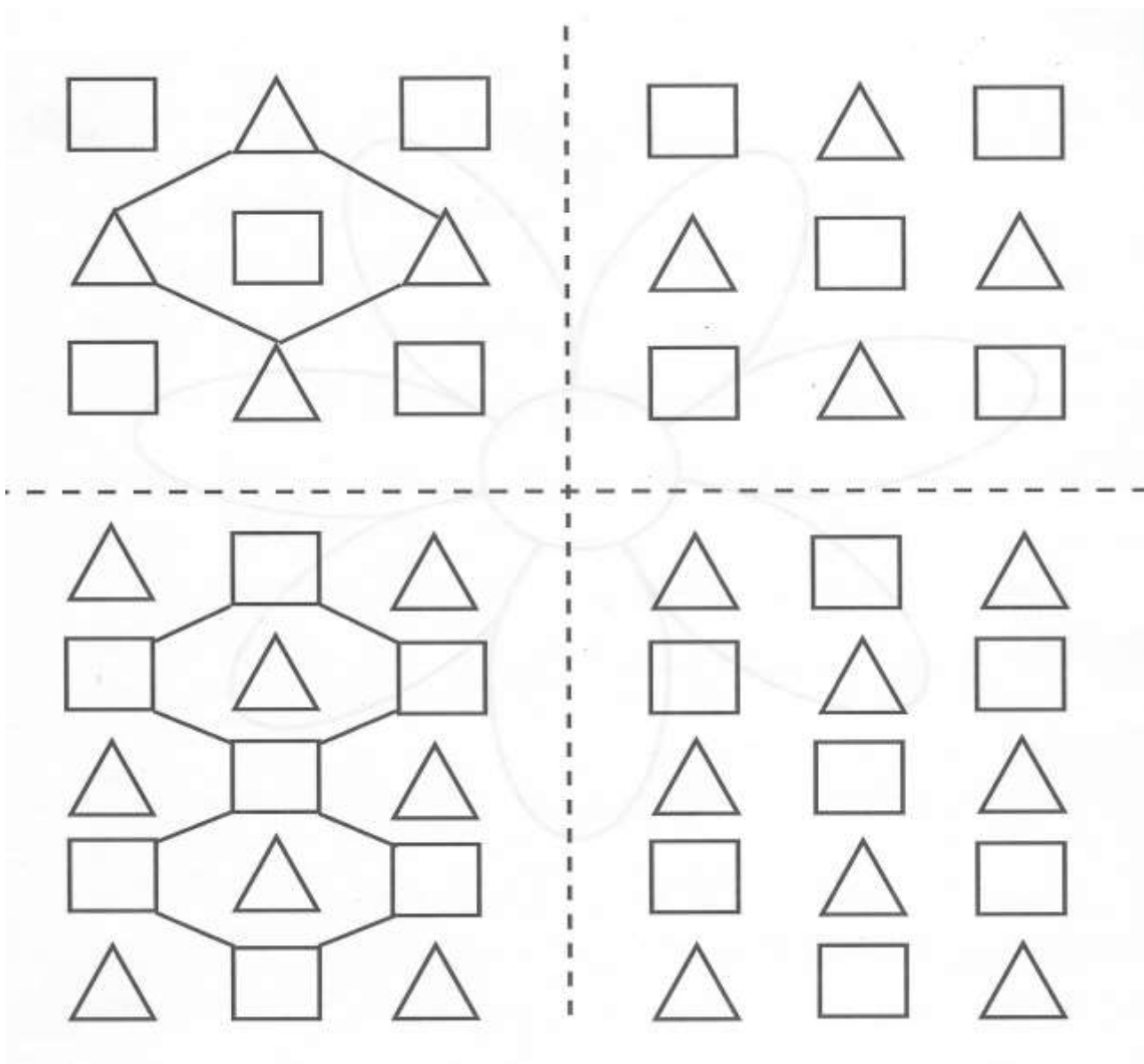

**Задание 4.** Скопируй по образцу.

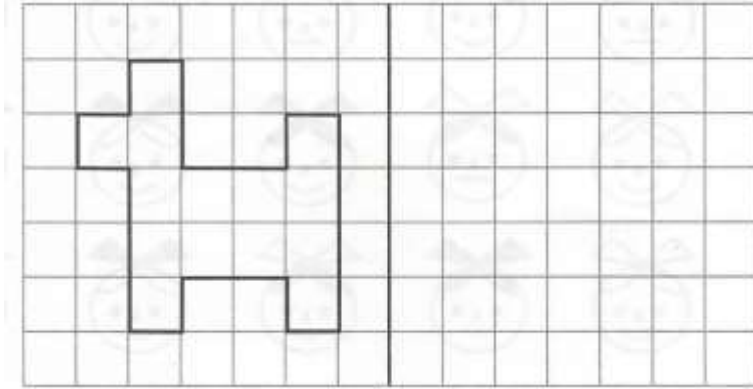

**Задание 5.** Графический диктант. От красной точки проведи линию на 1 клетку вверх, 1 клетку вправо, 1 клетку вверх, 1 клетку вправо, 1 клетку вниз, 1 клетку вправо, 1 клетку вниз. Продолжи рисовать такие узоры до конца строчки.



**Задание 6.** Нарисуй линии по направлению стрелок.

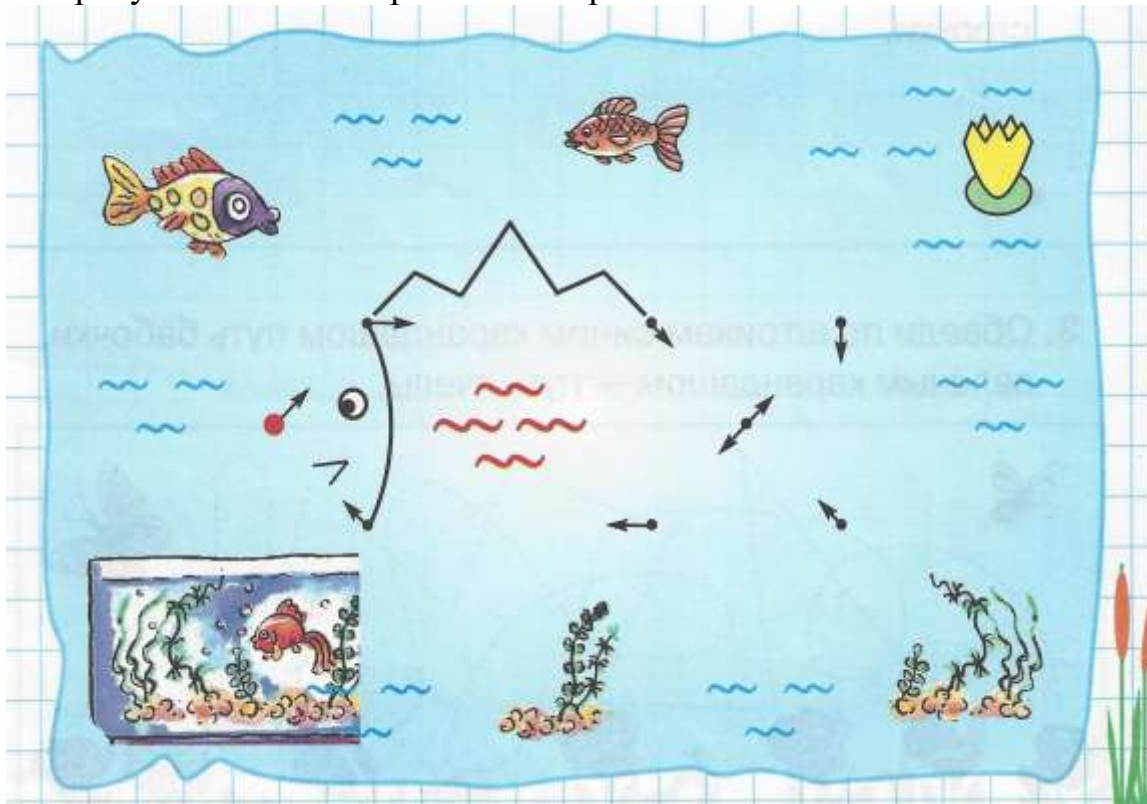

**Домашнее задание.** Обведи по штрихам синим карандашом путь бабочки, зеленым карандашом – путь пчелы.



## Занятие 2

## Задание 1. Игра "На зарядку становись"

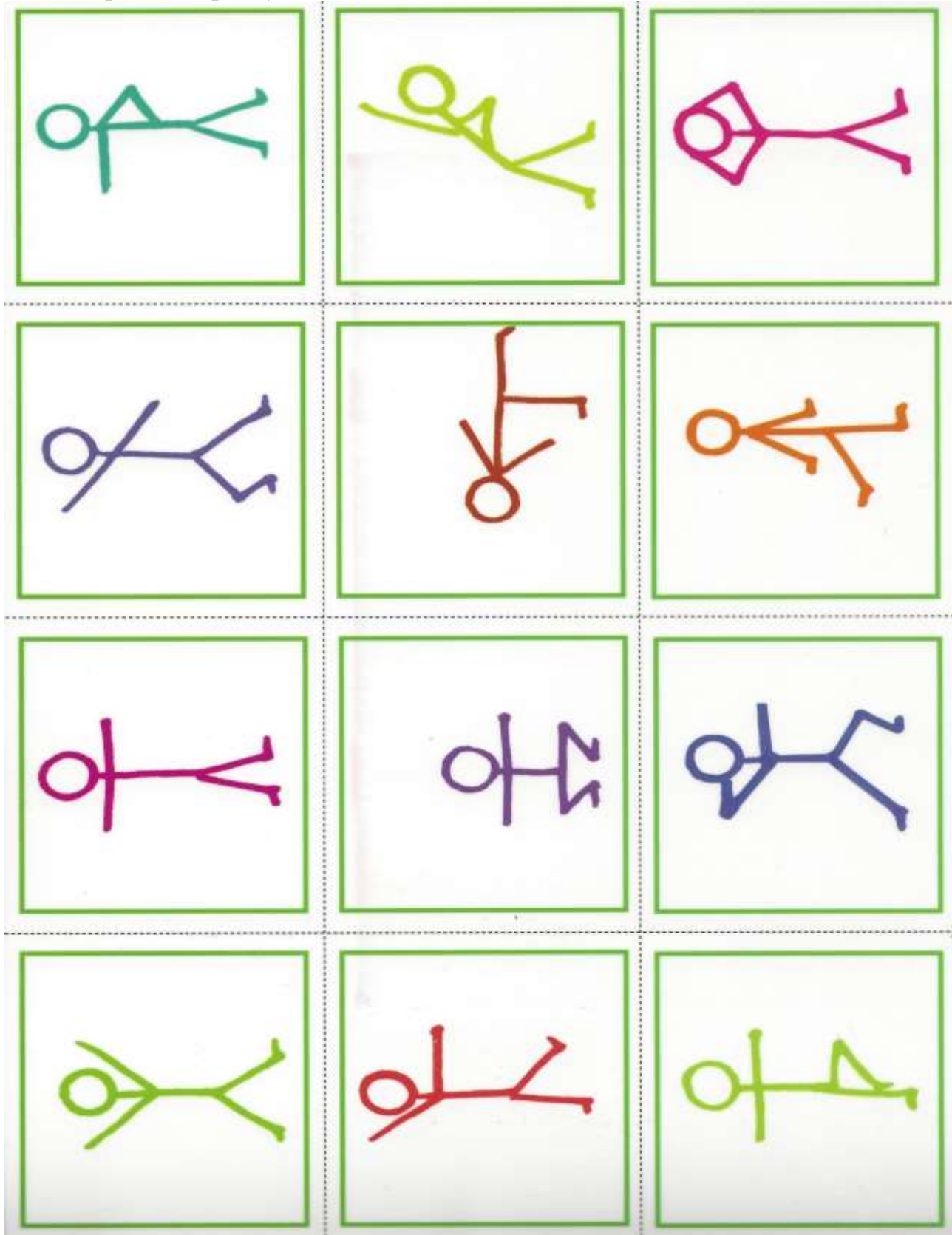



Задание 2. Соедини линиями одинаковые предметы.

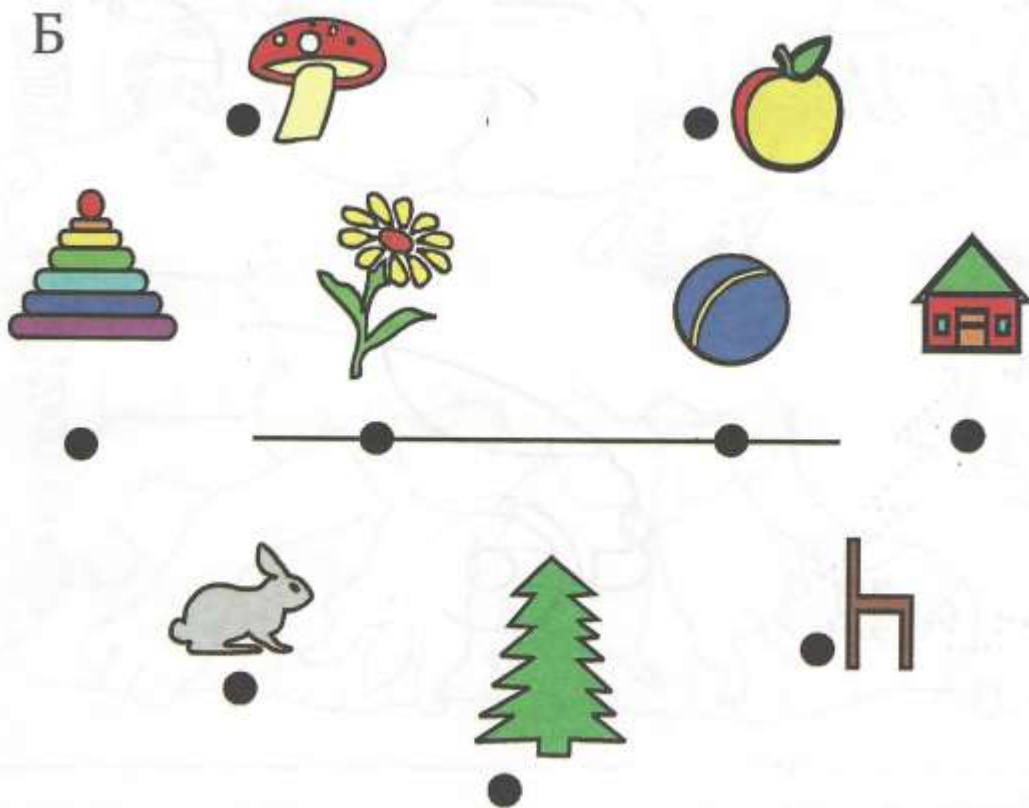
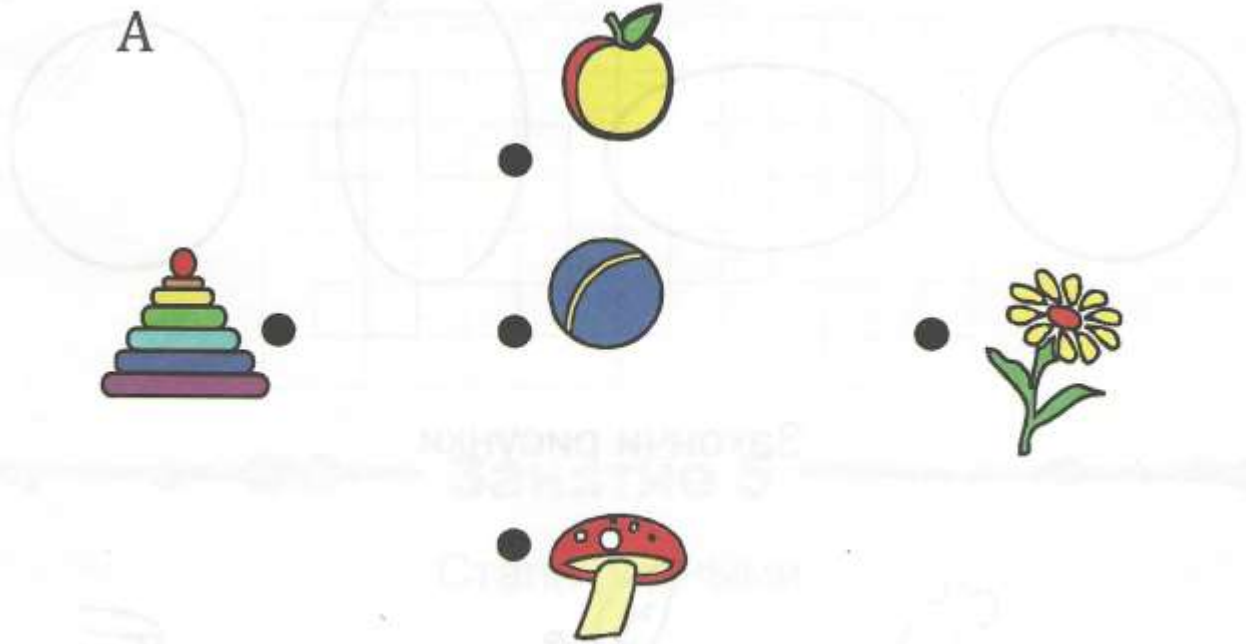

**Задание 3.** Дорисуй до конца строчки точки и палочки.

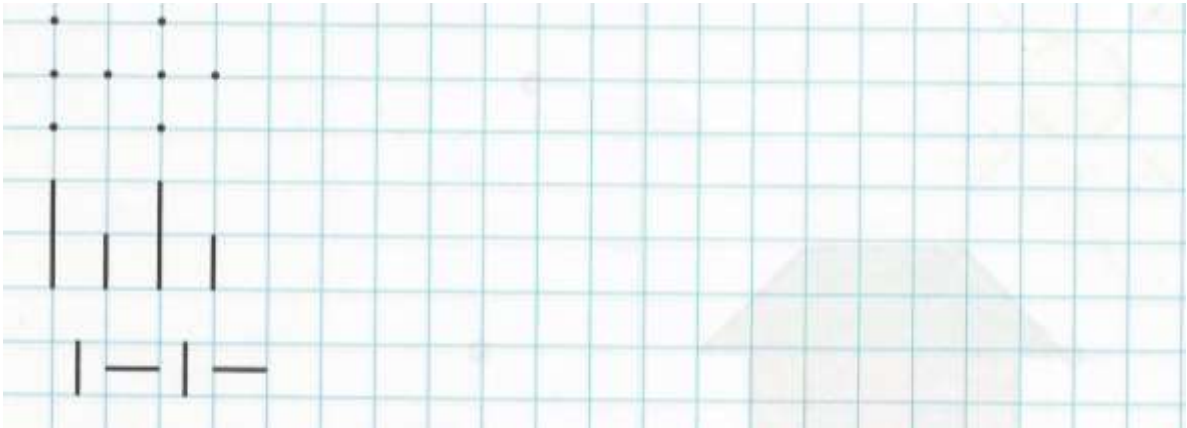

**Задание 4.** Нарисуй дорожку до финиша.

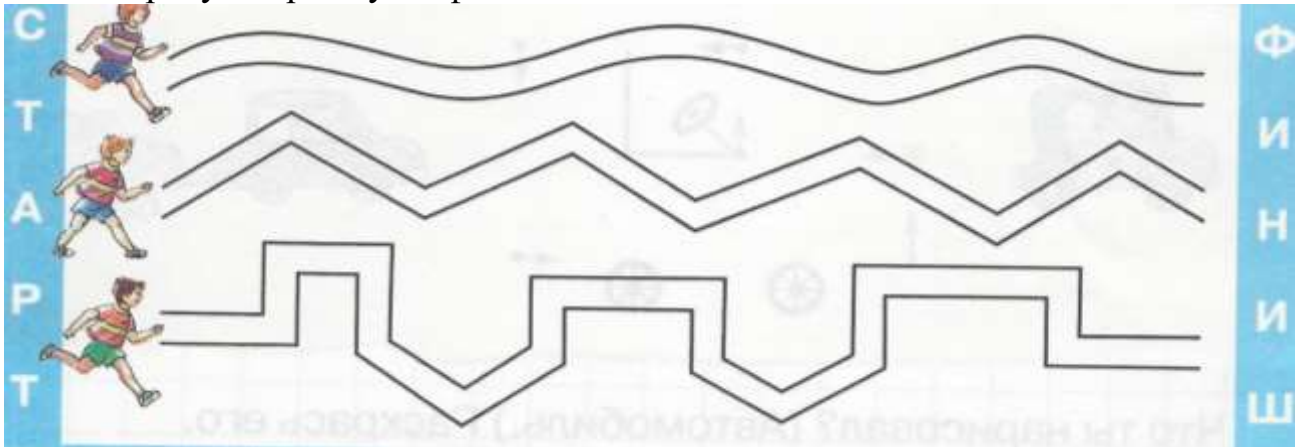

**Задание 5.** Соедини точки по направлению стрелок.

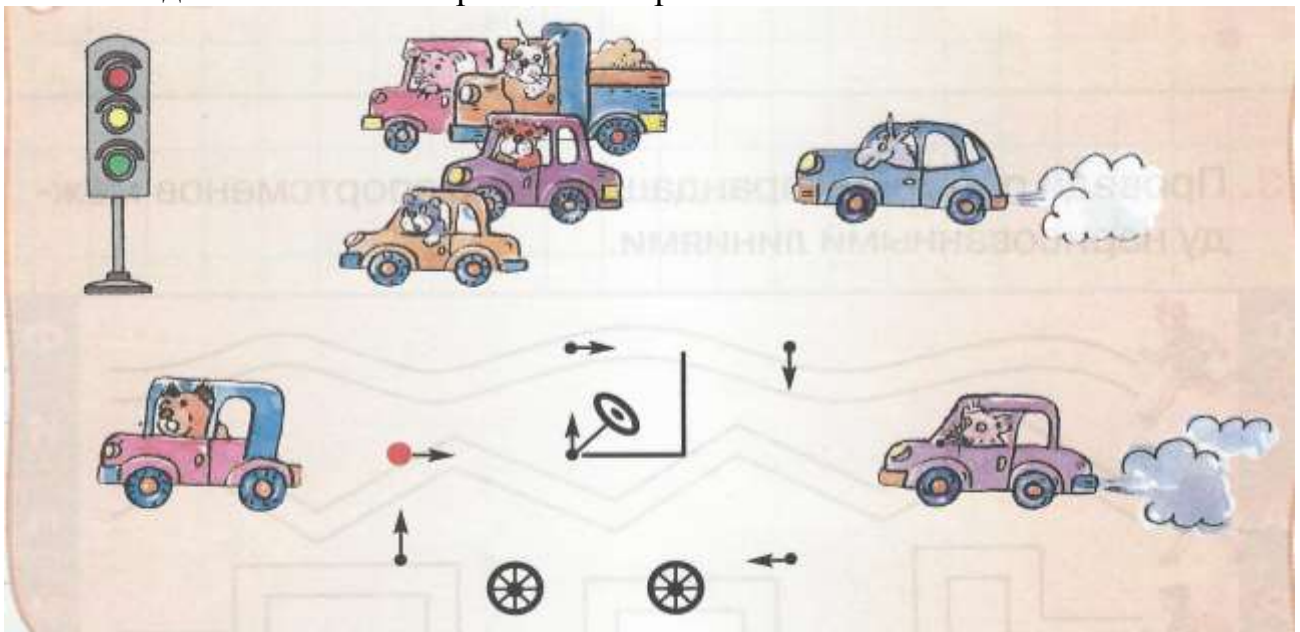

**Задание 6.** Обведи по контуру.

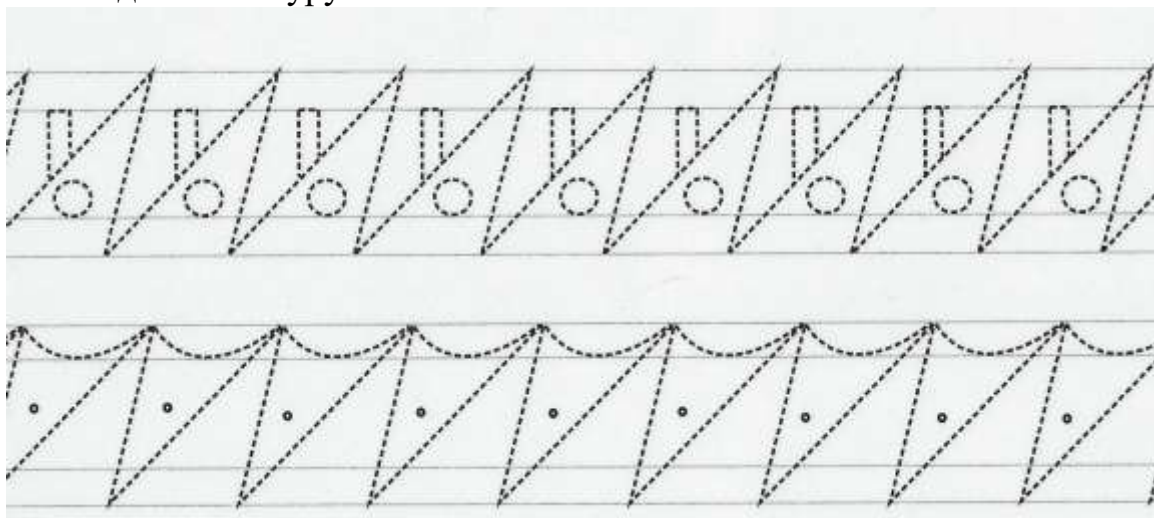

**Домашнее задание 1.** Обведи по контуру.

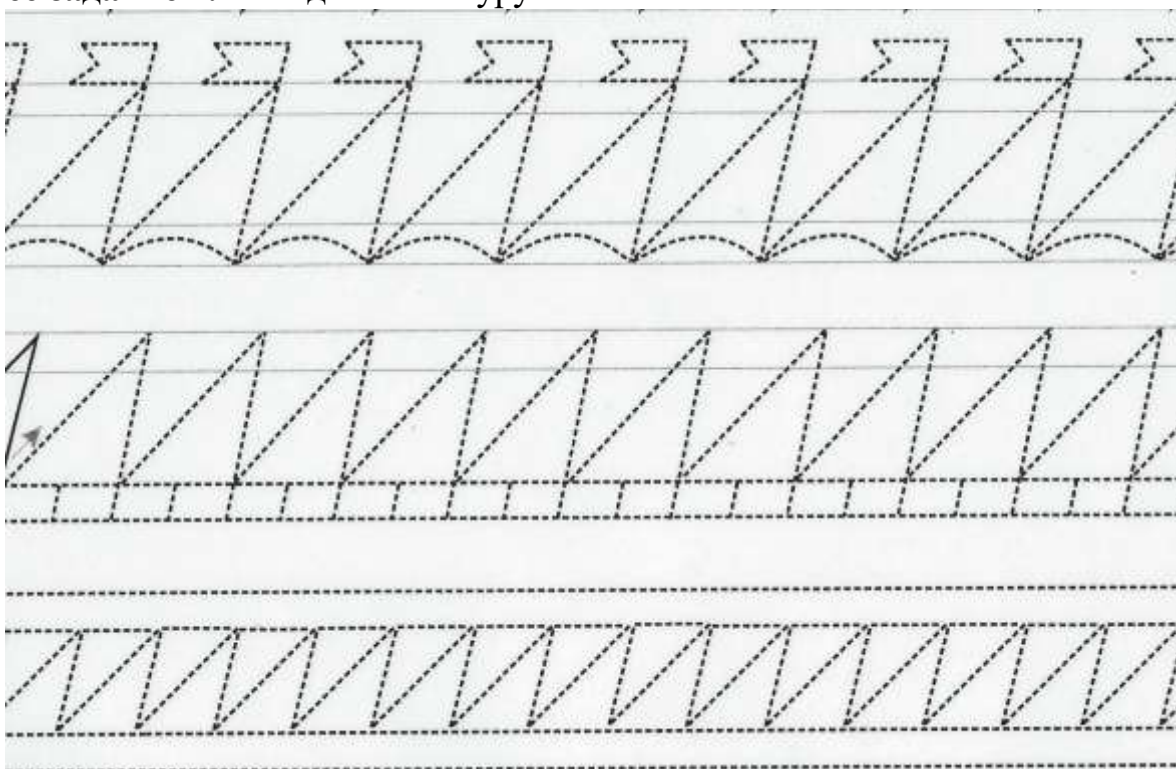

## Занятие 3

Задание 1. Помоги мухе вылететь в окно.

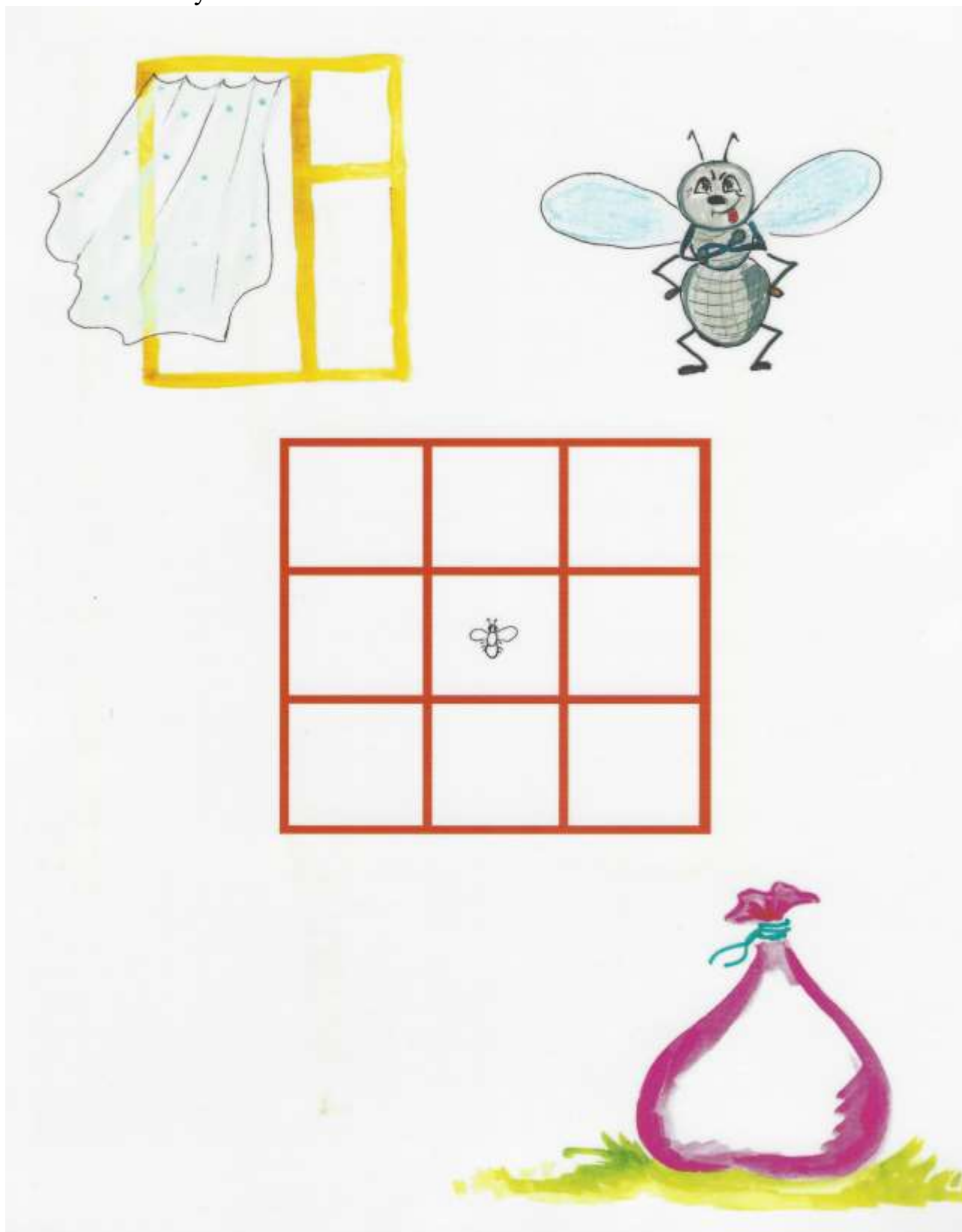

**Задание 2.** Повтори точки, как на образце.



**Задание 3.** Соедини линии пунктира и раскрась картинку.

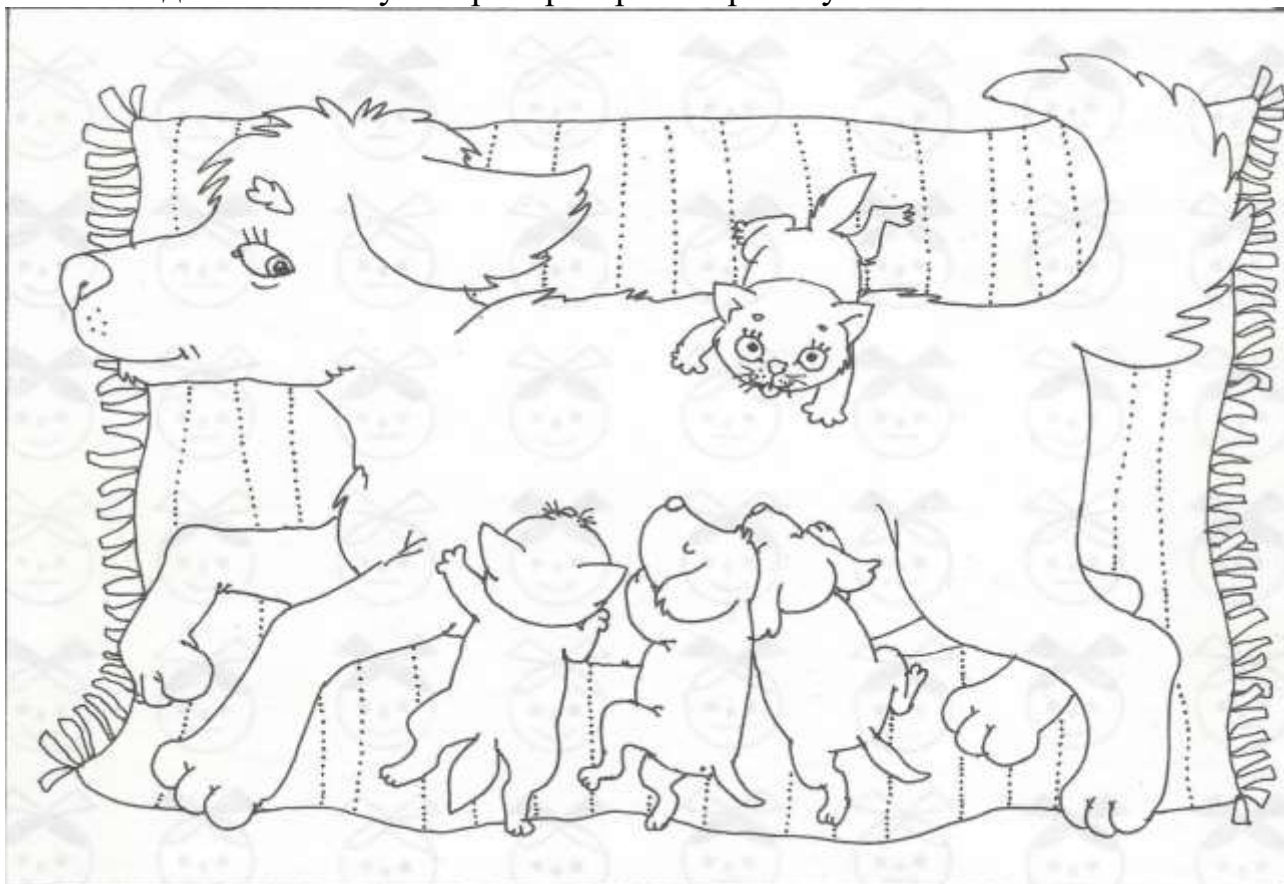

**Задание 4.** Графический диктант. От красной точки проведи линию на 2 клетки вверх, 1 клетку влево, 1 клетку вниз, 1 клетку влево, 1 клетку вверх, 1 клетку влево, 2 клетки вниз, 1 клетку влево. Продолжи рисовать узор справа налево.



**Задание 5.** Помоги животным добраться до норок.

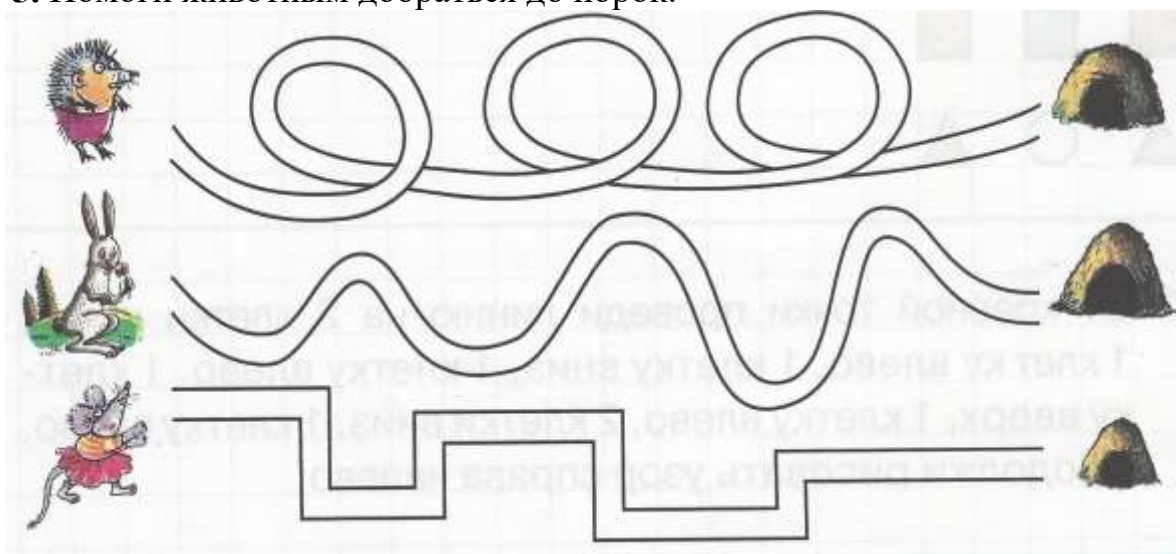

**Задание 6.** Обведи по контуру.

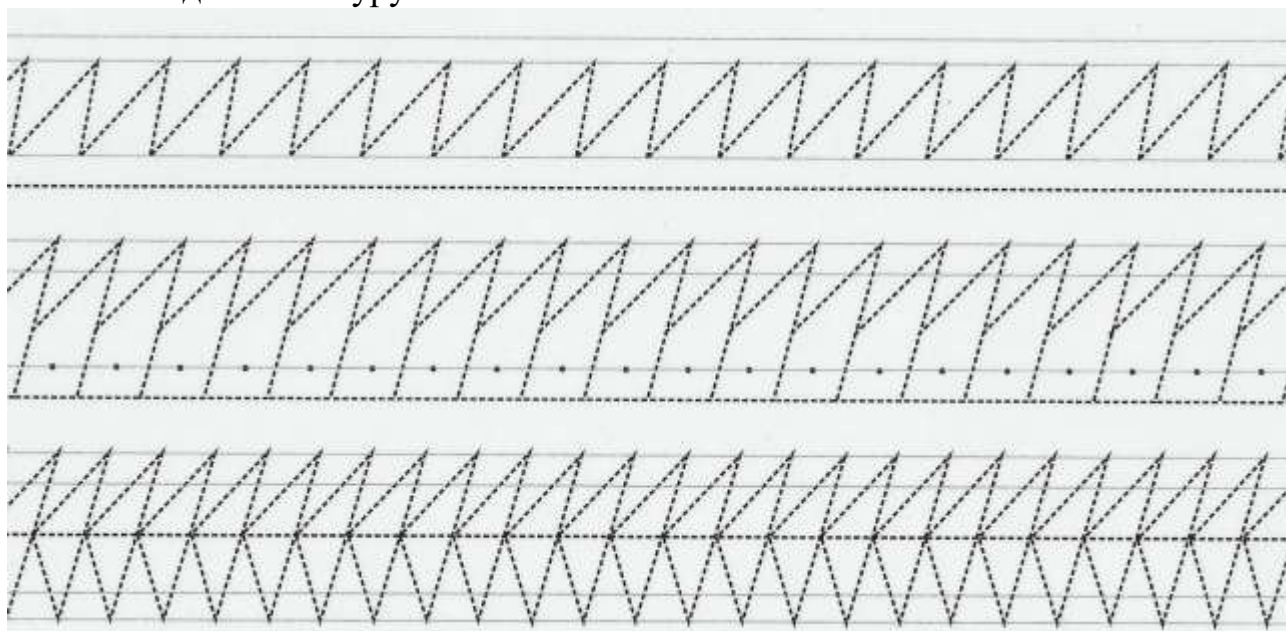

Домашнее задание 1. Скопируй и раскрась по образцу.

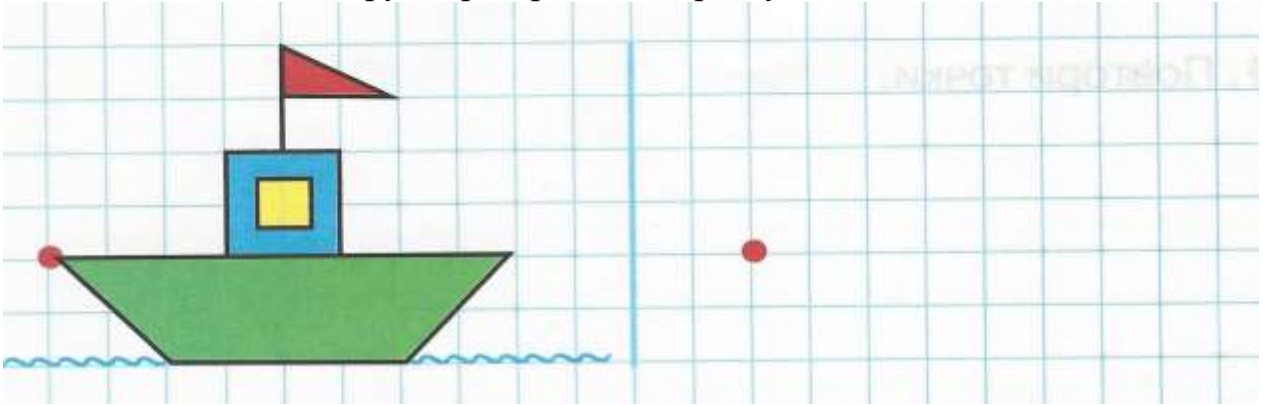

Домашнее задание 2. Обведи по контуру.

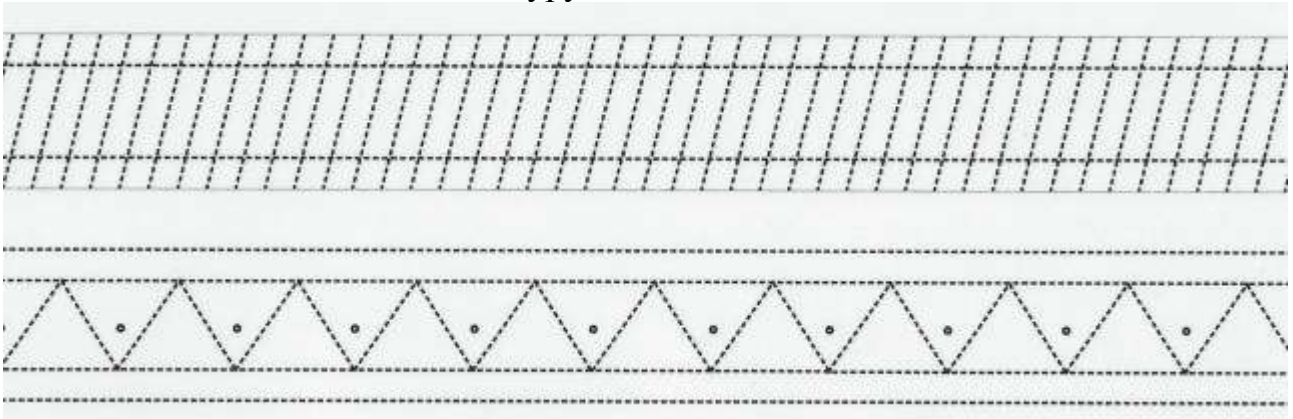

## Занятие 4

Задание 1. Помоги мухе вылететь в окно.

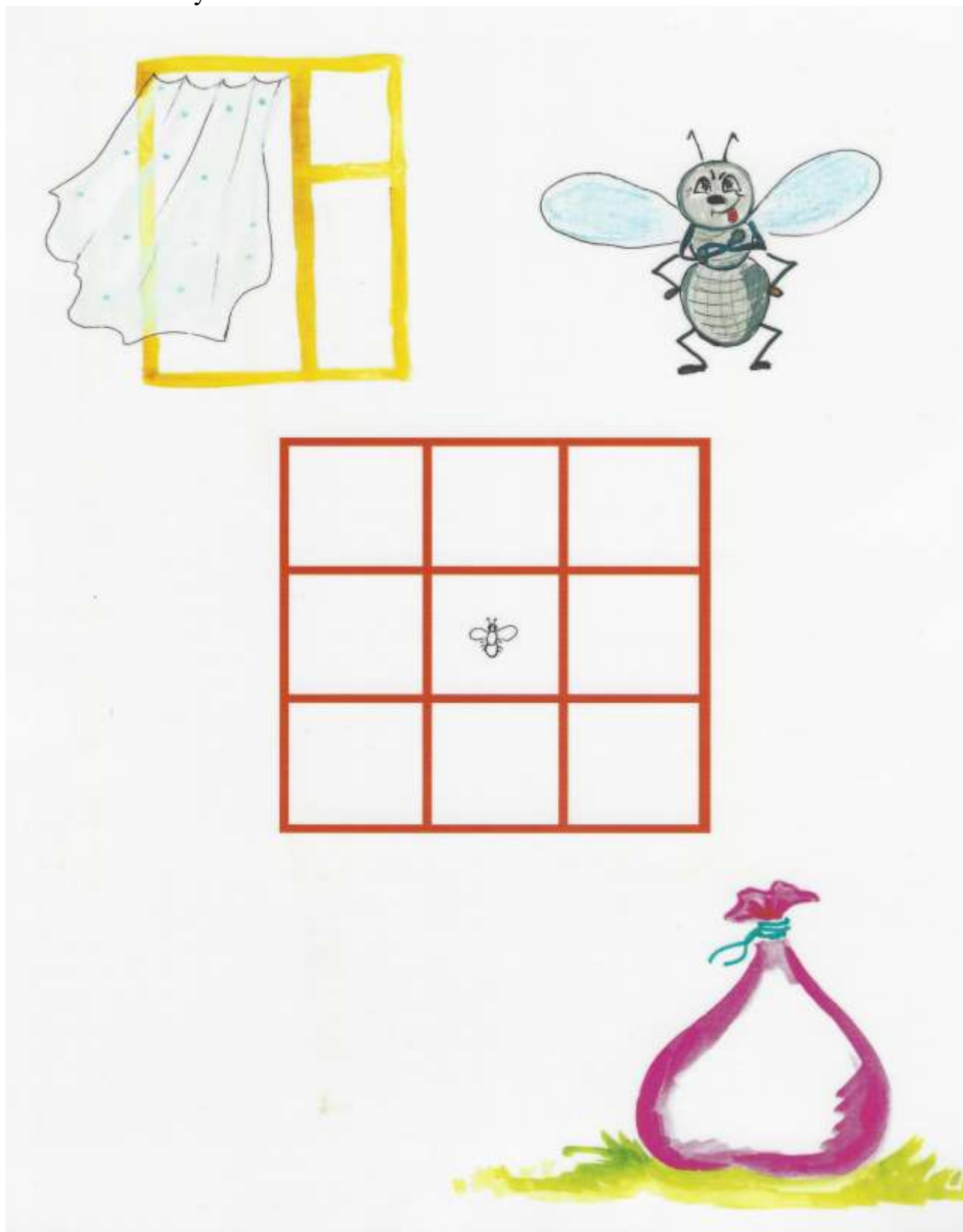



**Задание 2.** Соедини стрелки, направленные вправо.

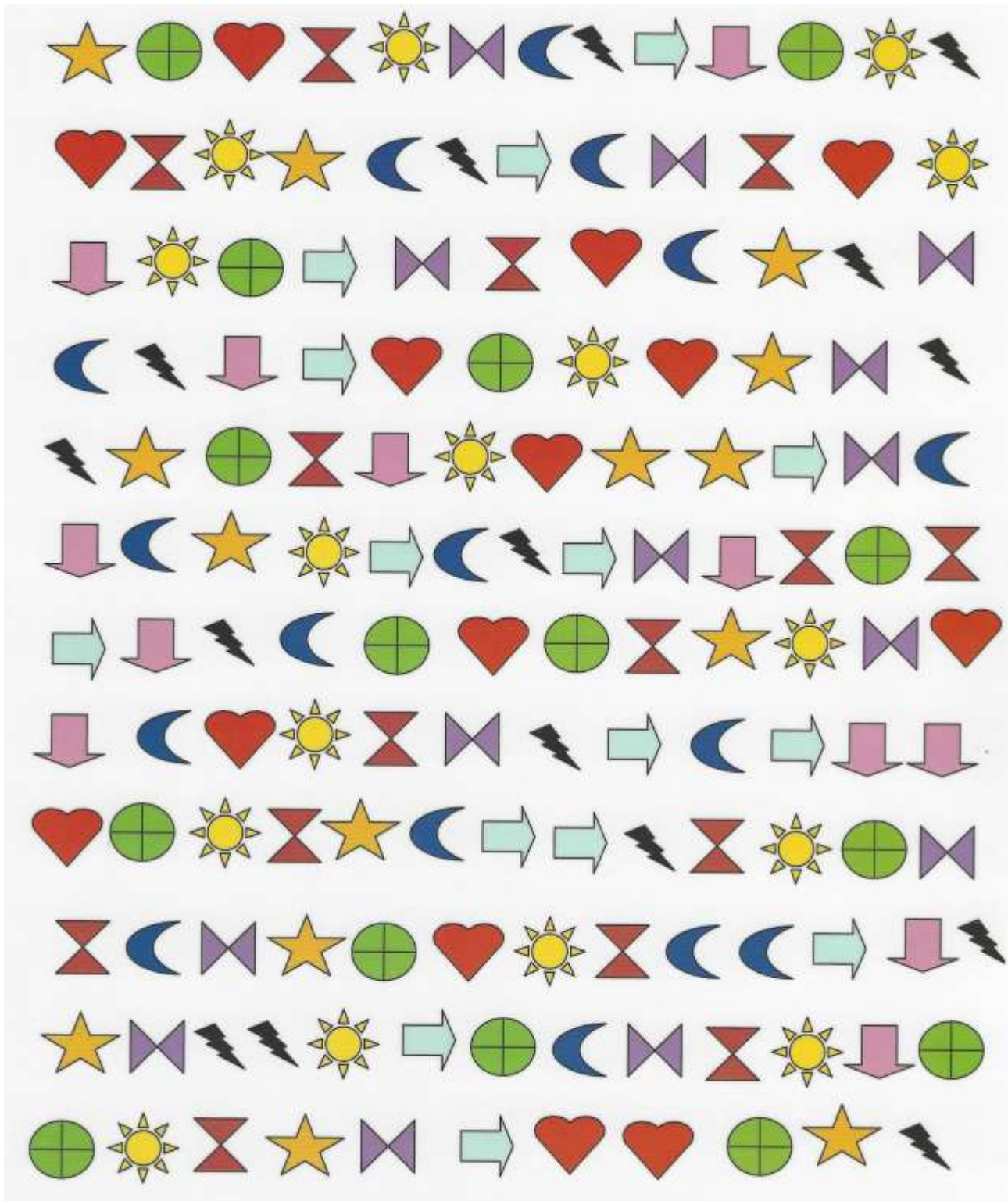

**Задание 3.** Повтори палочки, как на образце.

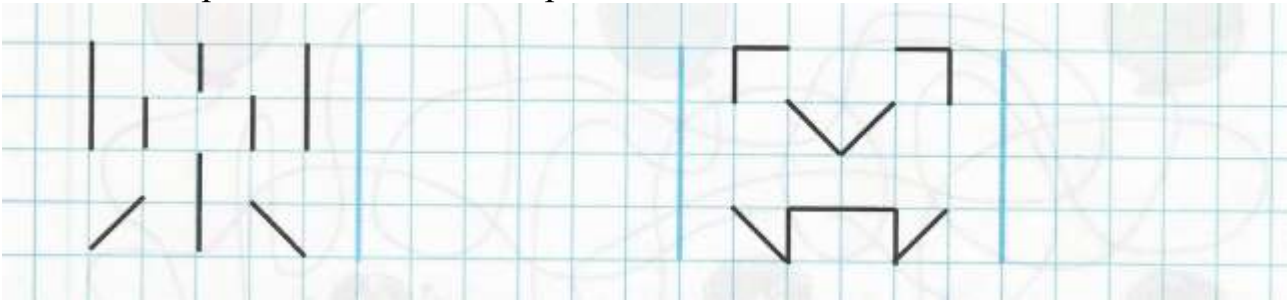

**Задание 4.** Графический диктант. От красной точки проведи линию на 2 клетки вверх, 1 клетку влево, 1 клетку вниз, 1 клетку влево, 1 клетку вниз, 1 клетку влево. Продолжи рисовать узор справа налево.



**Задание 5.** Пройти лабиринт.

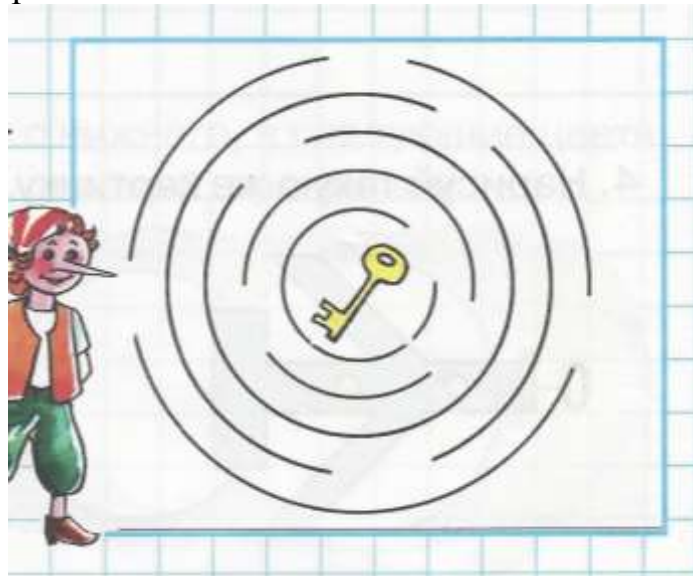

**Задание 6.** Обведи по контуру.

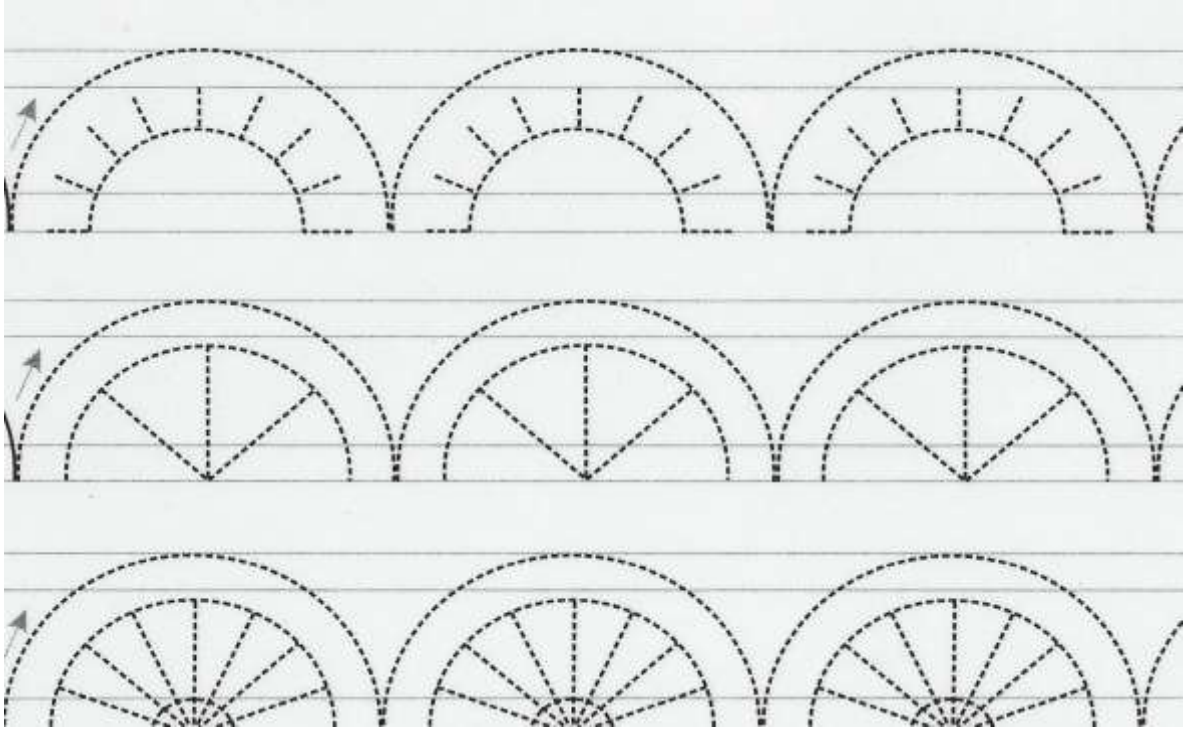

**Домашнее задание 1.** Соедини фигуры одинакового цвета.

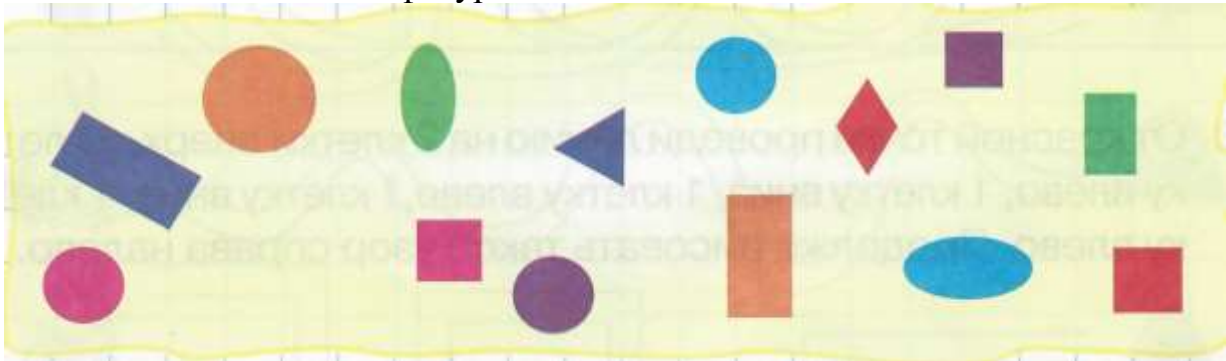

**Домашнее задание 2.** Обведи по контуру.

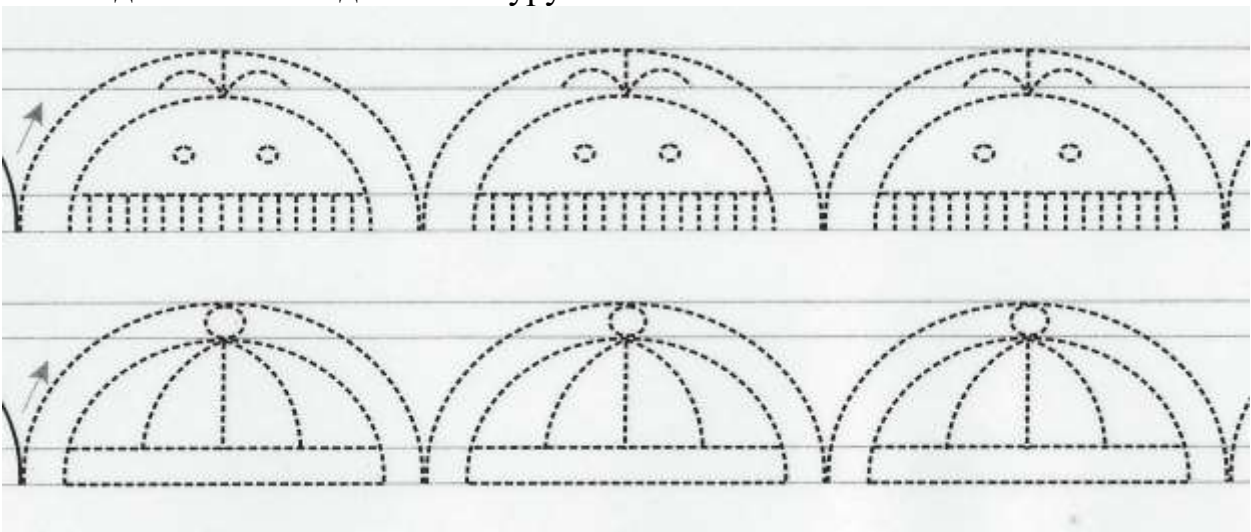

**Домашнее задание 3. Раскрась окошки нужным цветом.**

В этом домике живут цветные Карандаши.

У каждого из них на окошке занавески того же цвета, что и сам Карандаш.

Когда вечером Карандаши занавешивают окна, те становятся разноцветными. Раскрась их нужным цветом.



## Занятие 5

Задание 1. Забей гол в ворота противника.



**Задание 2.** Дорисуй недостающие детали.



**Задание 3.** Обведи и раскрась по образцу.



**Задание 4.** Графический диктант. От красной точки 1 проведи линию на 1 клетку влево, 1 клетка вниз, 2 клетки вправо, 1 клетка вниз, 1 клетка влево, 1 клетка вниз. Продолжи рисовать такой узор сверху вниз.

От точки 2 проведи линию на 2 клетки влево, 1 клетку вверх, 1 клетку вправо, 1 клетку вверх, 3 клетки вправо, 1 клетку вверх, 1 клетку влево, 1 клетку вверх, 1 клетку влево и 1 клетку вверх. Продолжи рисовать такой узор снизу вверх.

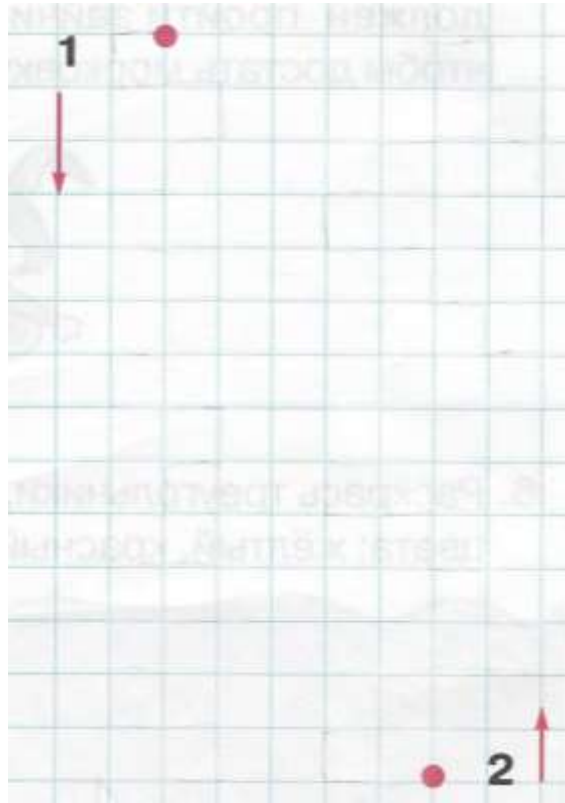

**Задание 5.** Обведи по контуру.

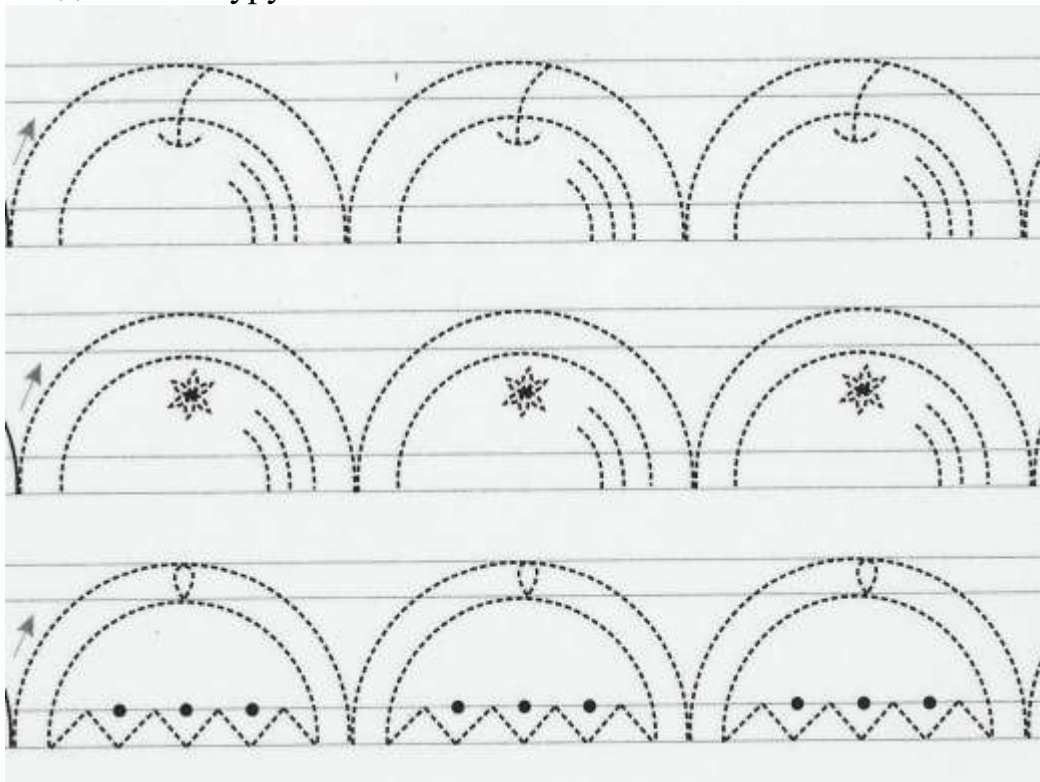

**Задание 6.** Пройди лабиринт.



**Домашнее задание 1.** Обведи по контуру.

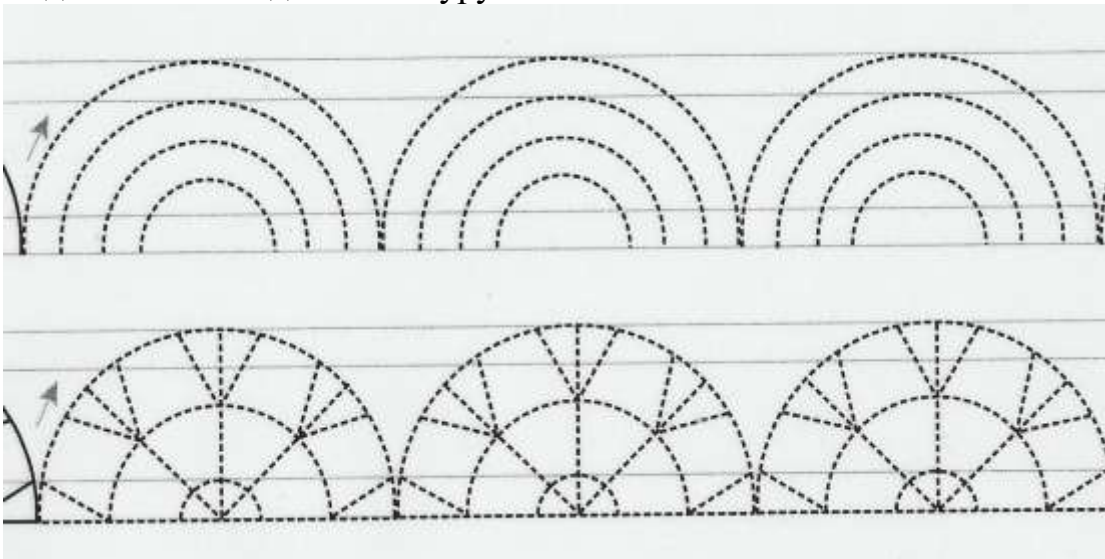

**Домашнее задание 2.** Скопируй и раскрась по образцу.

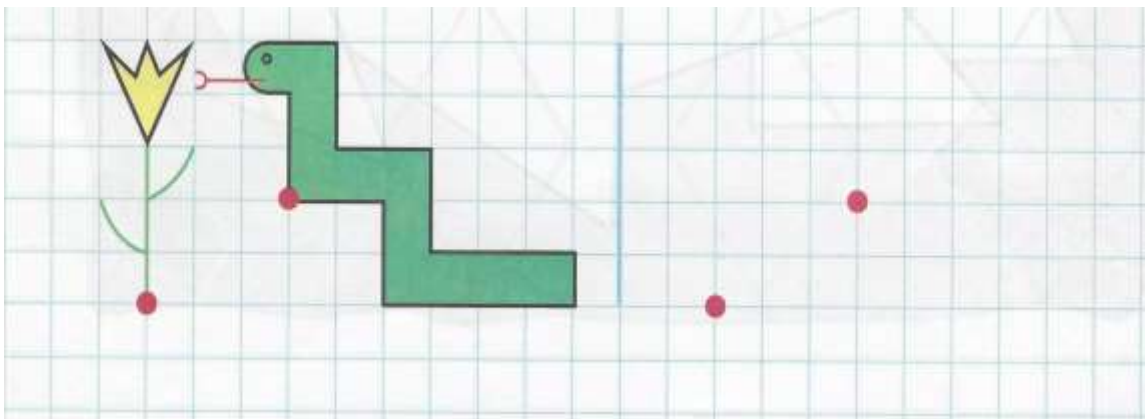



Домашнее задание 3. Обведи и раскрась по образцу.

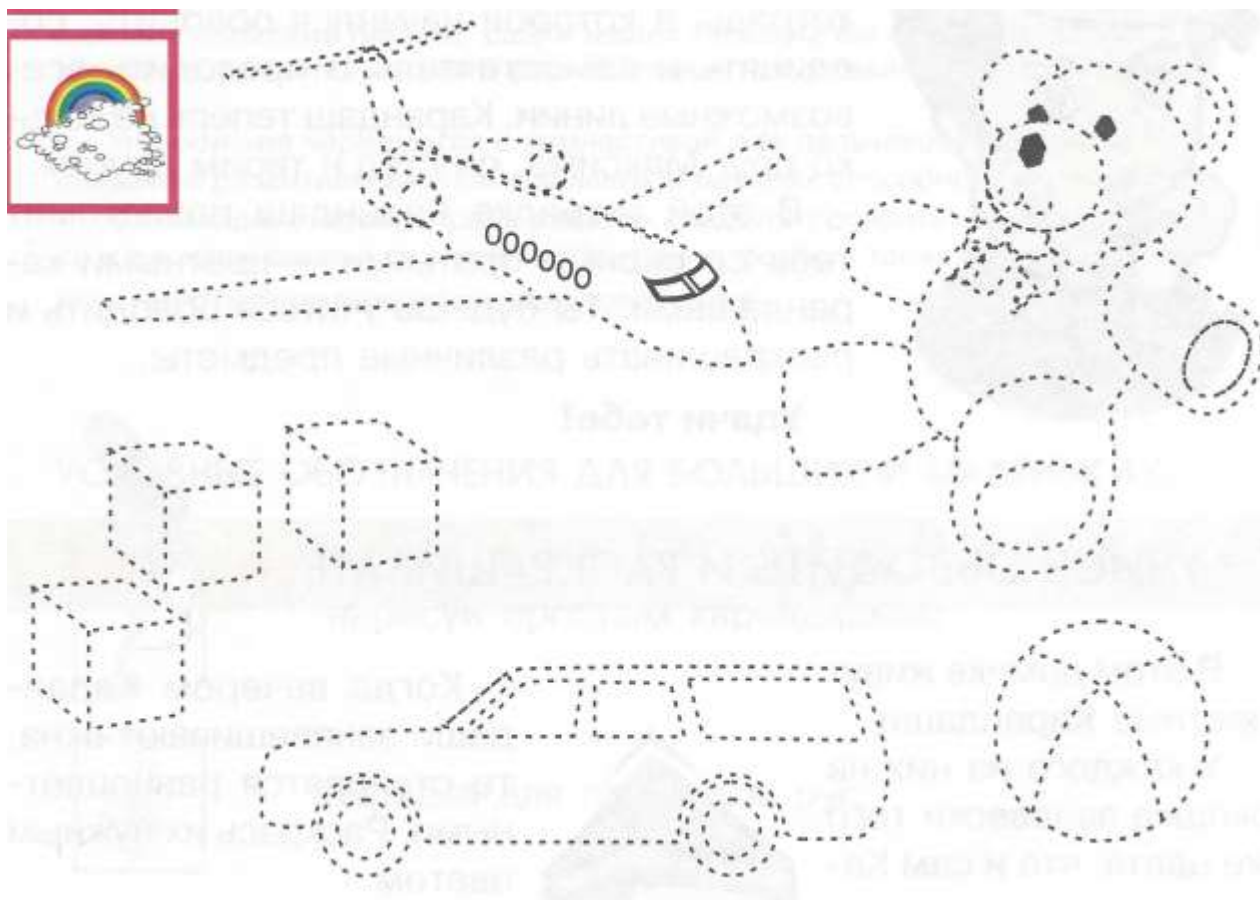

## Занятие 6

Задание 1. Помоги пчеле собрать слово.



**Задание 2.** Дорисуй узоры.

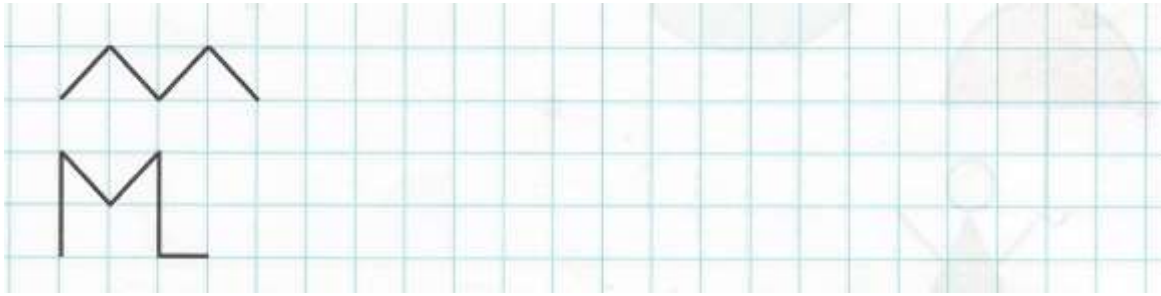

**Задание 3.** Найди каждому инопланетянину свой корабль.

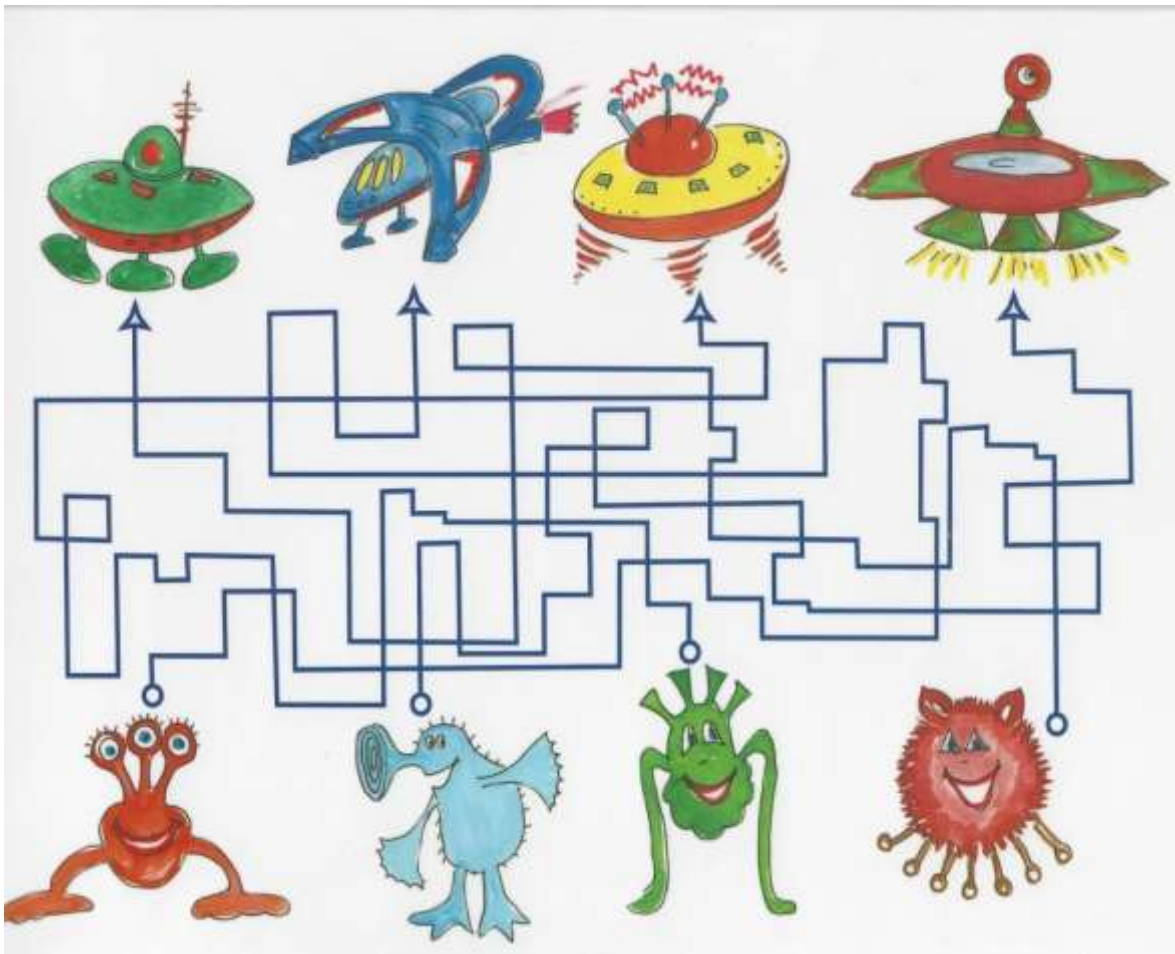

**Задание 4.** Раскрась треугольники слева направо по инструкции. Раскрась треугольники, начиная слева направо: желтый, красный, синий, зеленый, оранжевый.

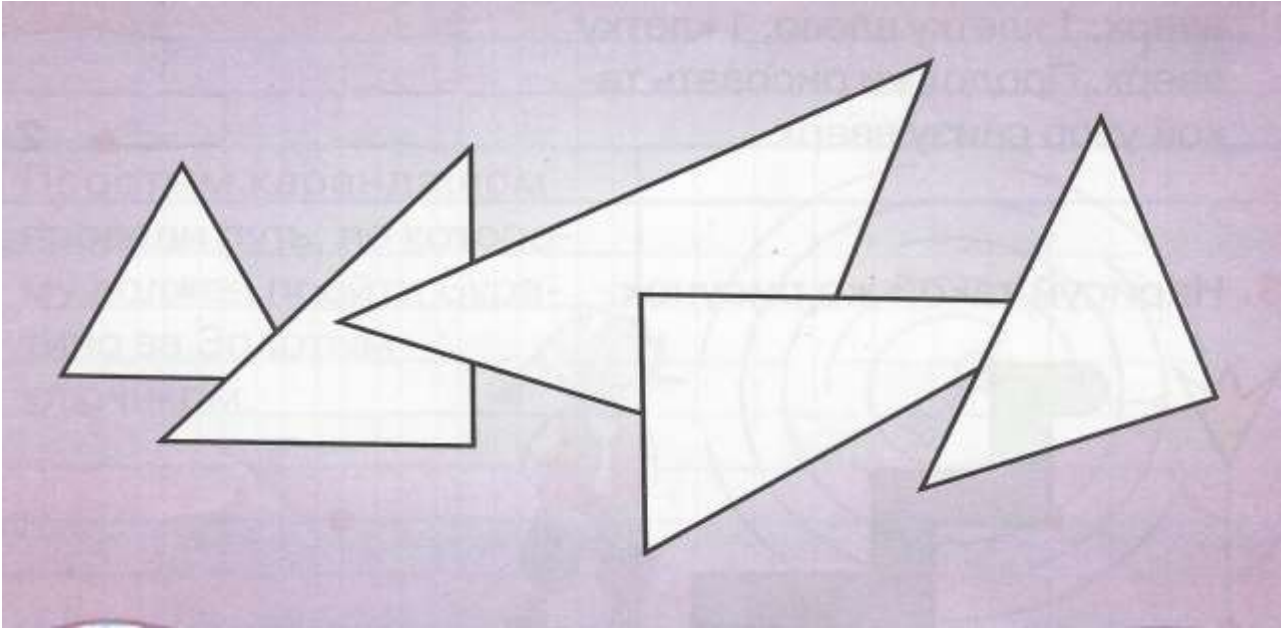

**Задание 5.** Обведи по контуру.

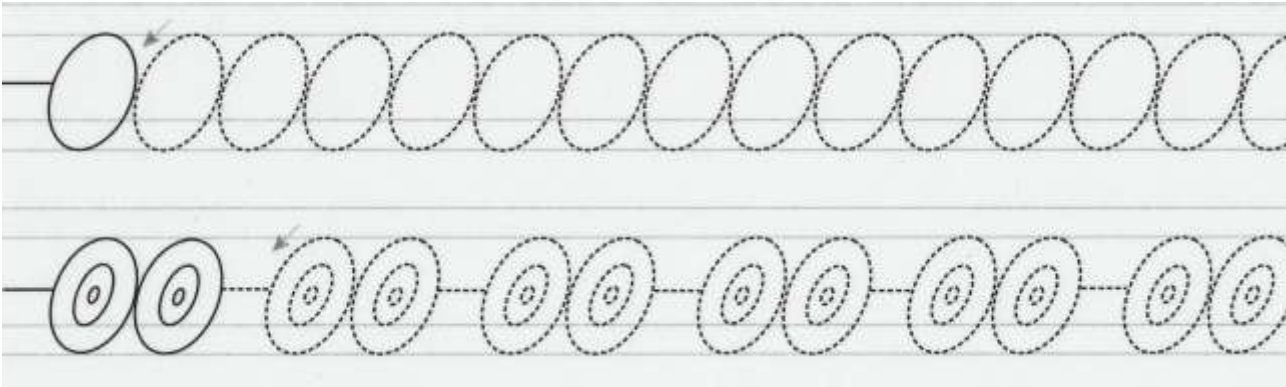

**Задание 6.** Проведи дорожку зеленого цвета от Мальвины до ее домика.

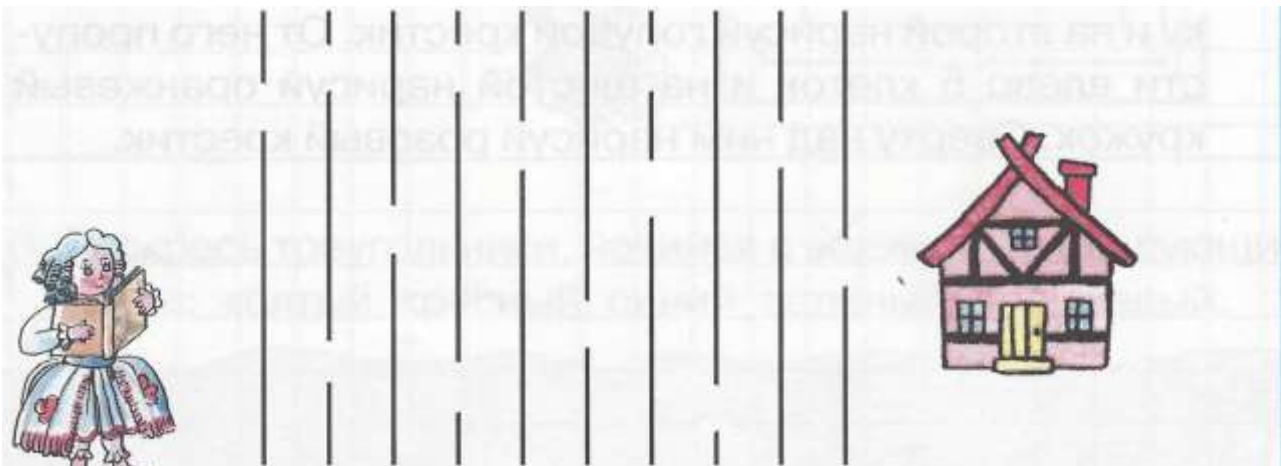

Домашнее задание 1. Обведи по контуру.

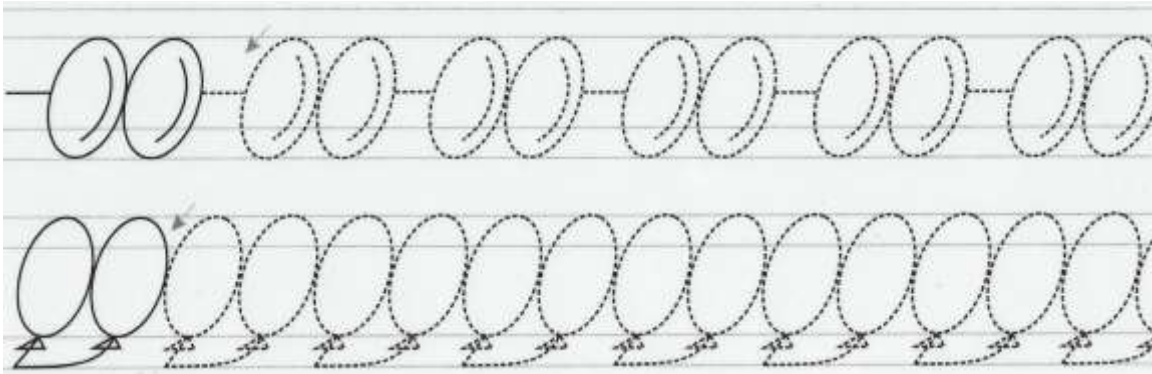

Домашнее задание 2. Раскрась по образцу.

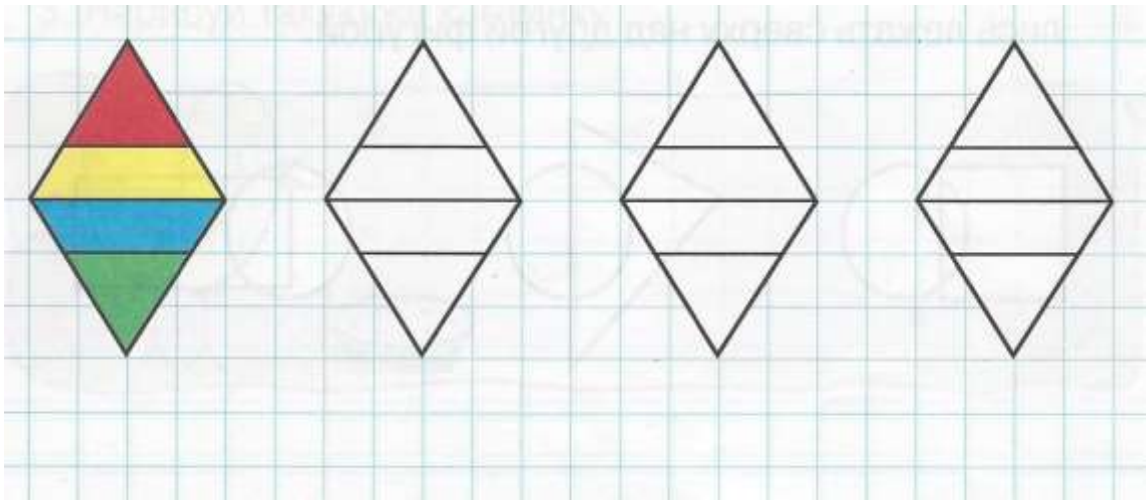

Домашнее задание 3. Скопируй картинку и раскрась по образцу.

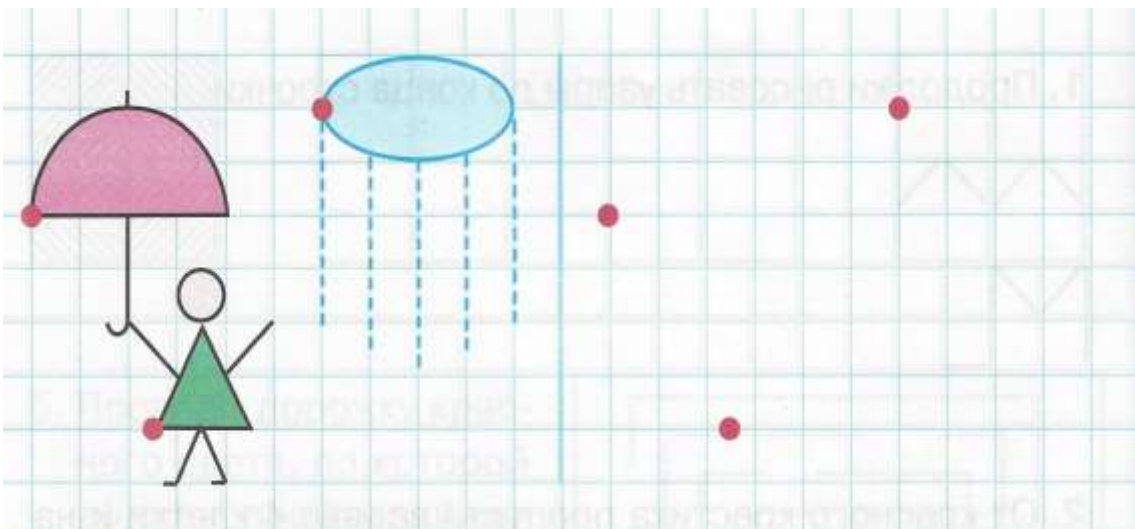

## Занятие № 7

**Задание 1.** Обведи по точкам.

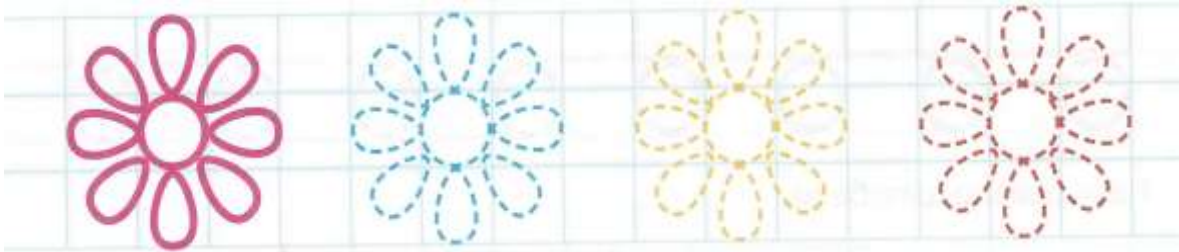

**Задание 2.** Найди животных и раскрась.



**Задание 3.** Обведи по контуру.

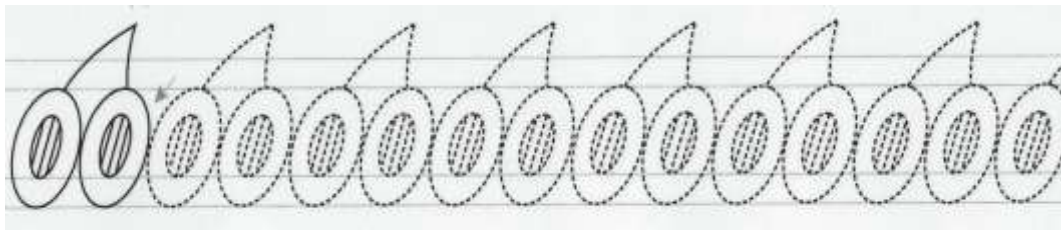

**Задание 4.** Назови и покажи направление стрелки.

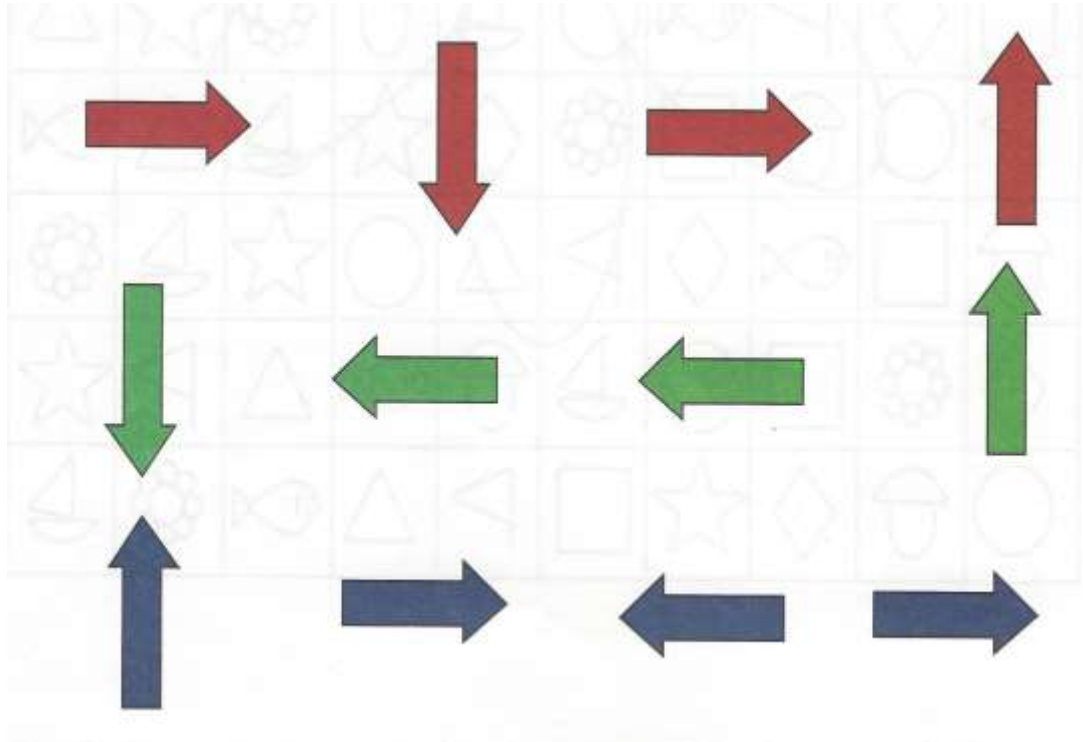

**Домашнее задание 1.** Обведи по контуру

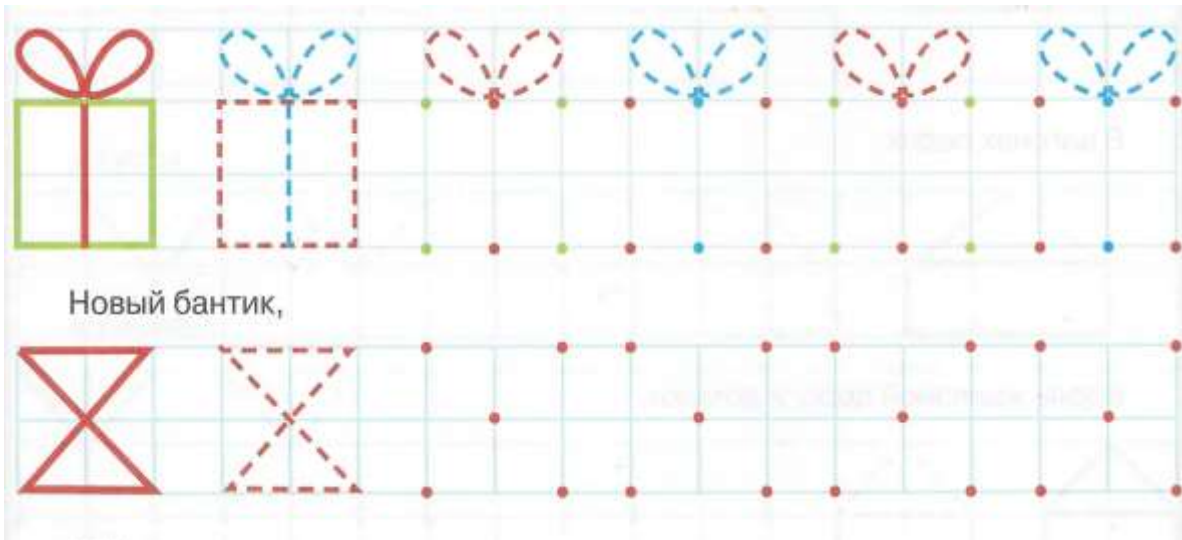

Домашнее задание 2. Поймай рыбку.



Домашнее задание 3. Обведи и раскрась.

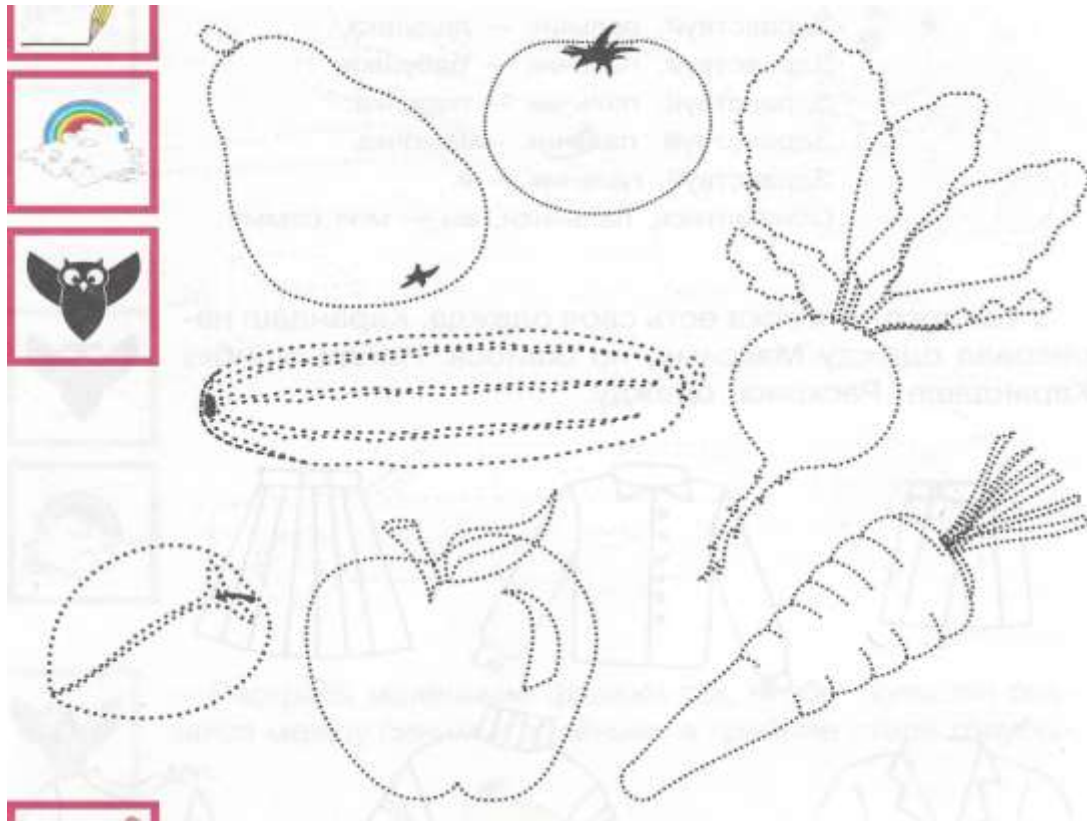



Занятие № 8

Задание 1. Игра "Лабиринт". Помоги Шреку освободить принцессу.

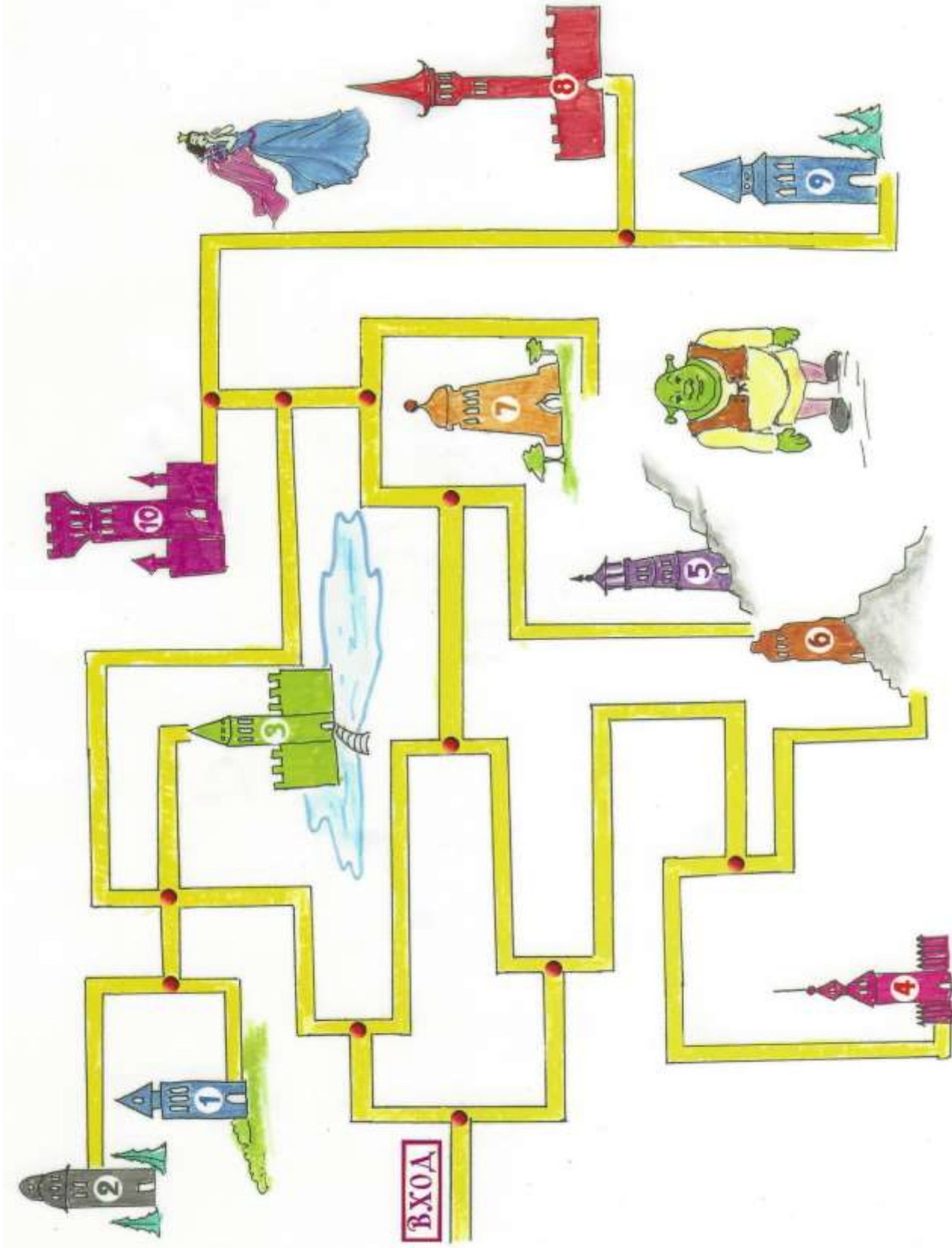

**Задание 2.** Поставь во всех звездочках галочку.

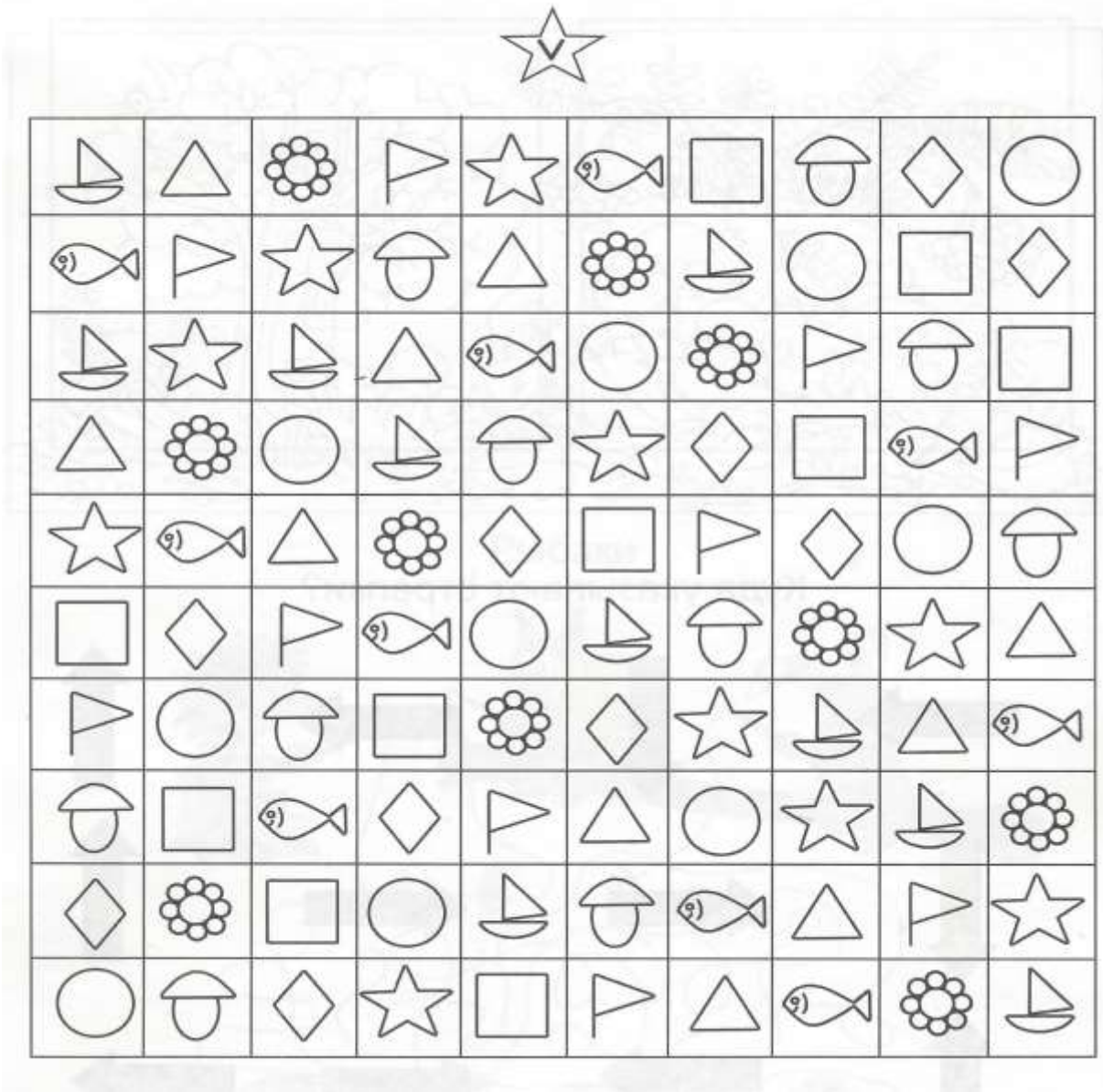

**Задание 3.** Обведи по точкам.

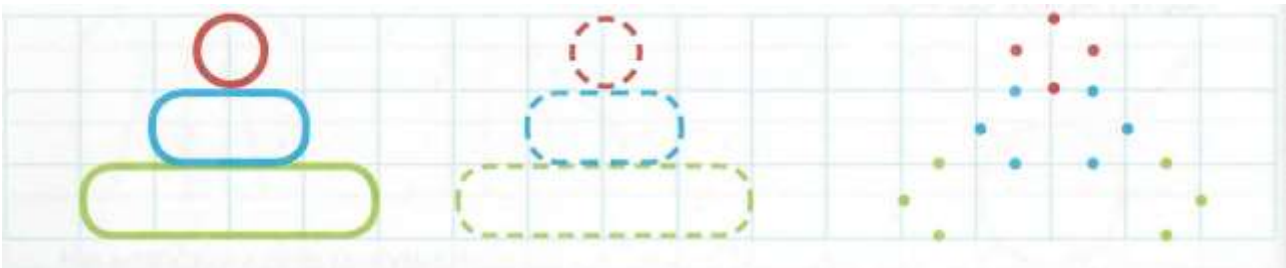

**Задание 4.** Графический диктант. В первой фигуре первую строчку клеток раскрась в зеленый цвет, вторую – в синий, третью – в красный. Во второй фигуре первый столбик клеток раскрась в оранжевый цвет, второй – в голубой, третий – в желтый, четвертый – в фиолетовый.

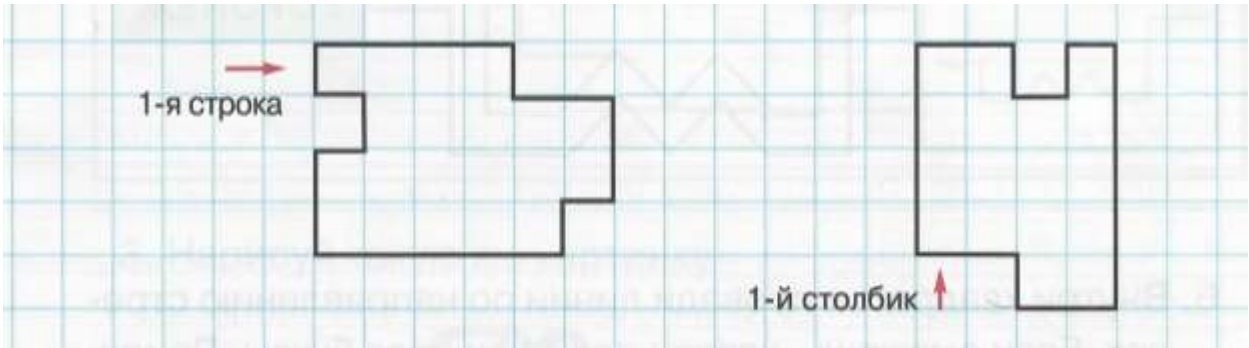

**Задание 5.** Обведи по контуру.

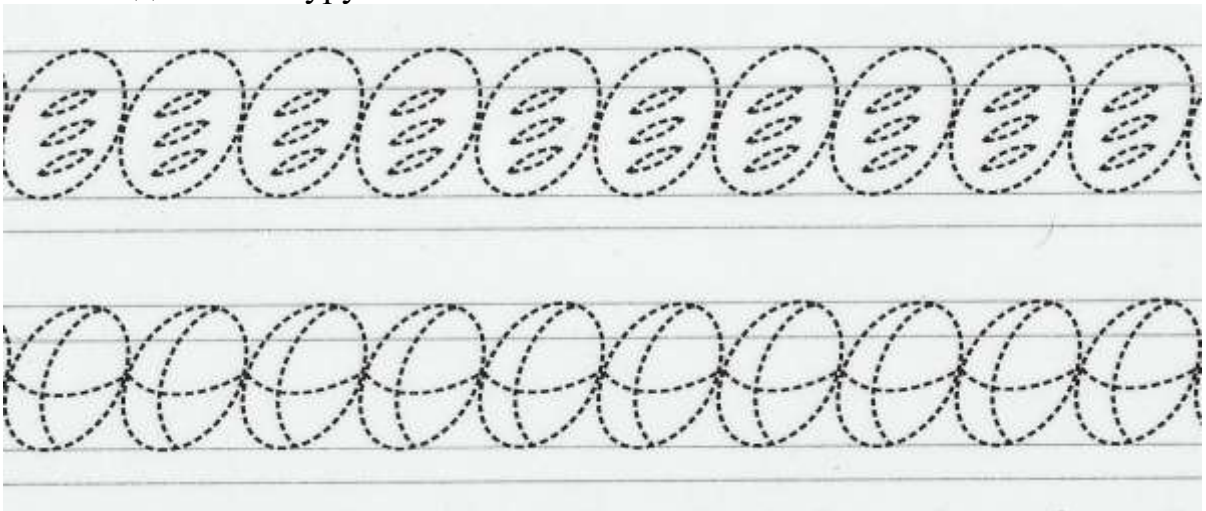

**Задание 6.** Помоги велосипедисту добраться до города по плану.

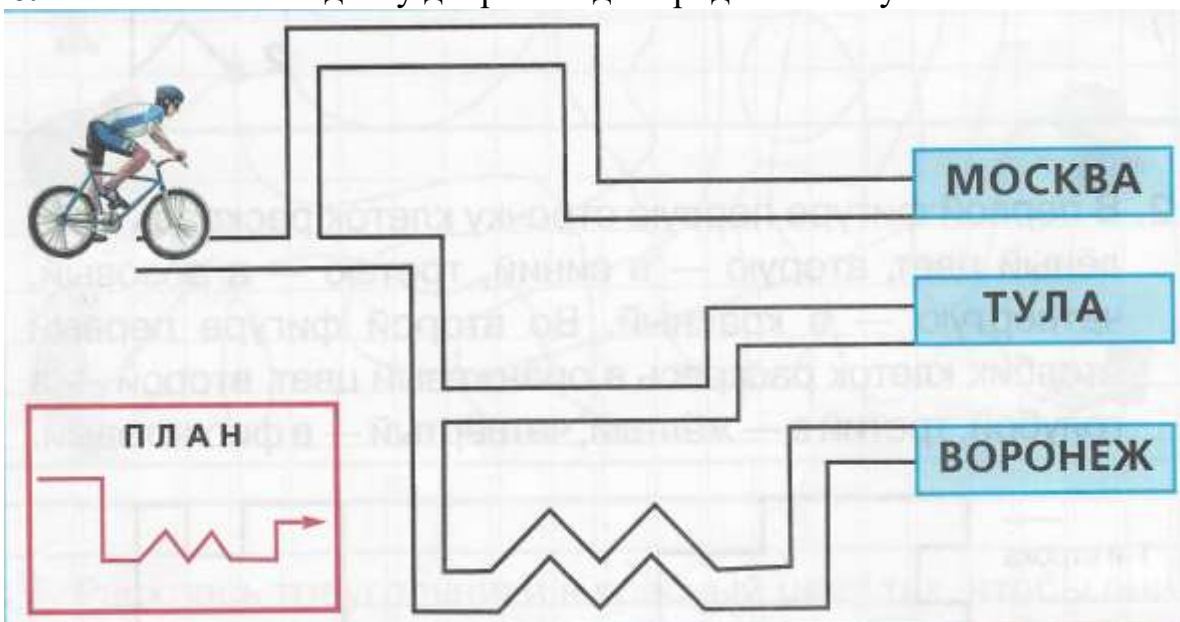

Домашнее задание 1. Обведи по контуру и раскрась.

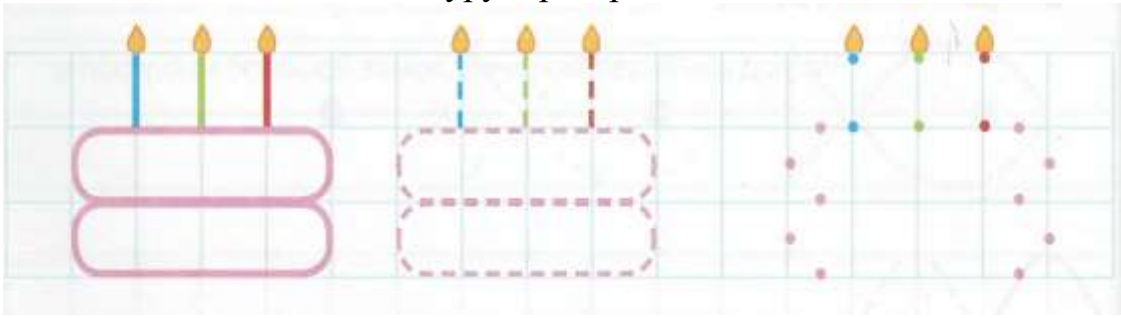

Домашнее задание 2. Первый узор продолжи рисовать сверху вниз. Второй снизу вверх.

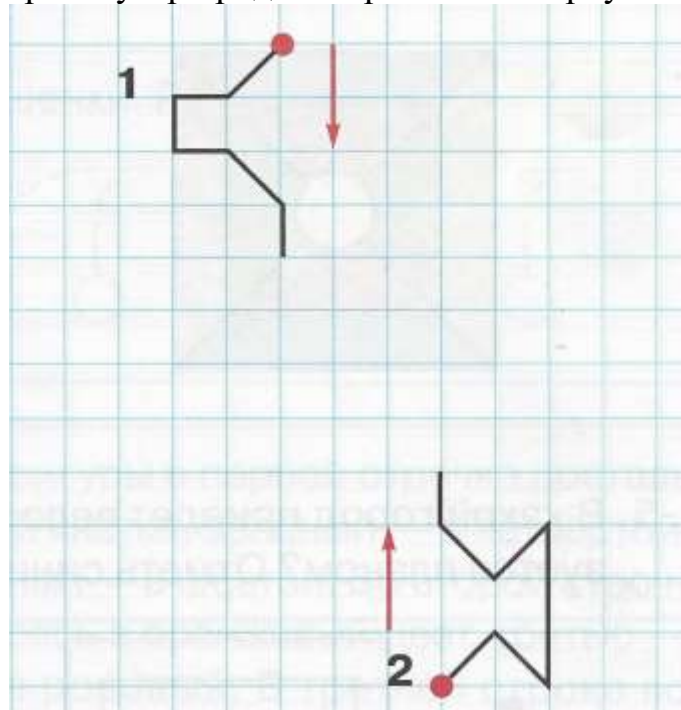

Домашнее задание 3. Обведи по контуру.

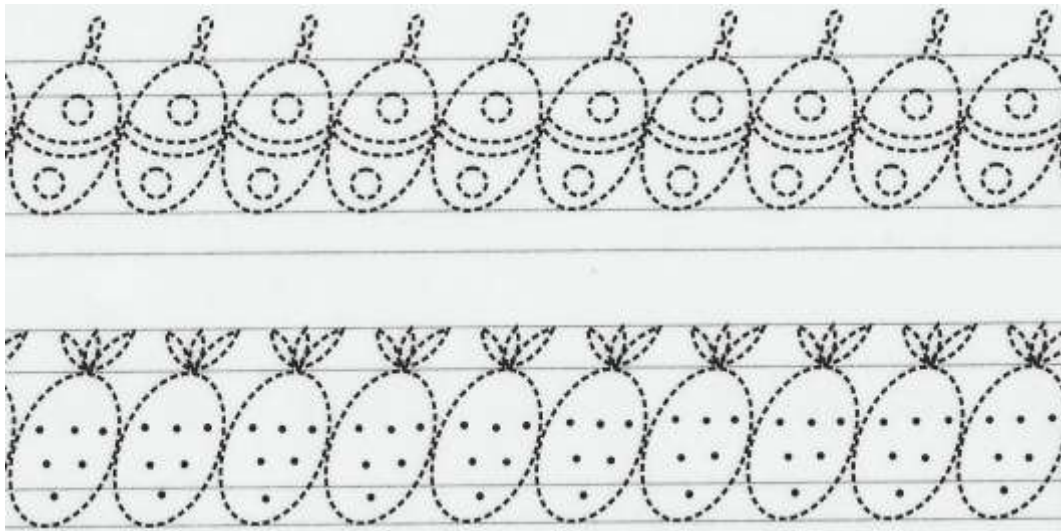

## Занятие № 9

**Задание 1.** Обведи красным карандашом домашних животных, и синим – домашних птиц. Кто здесь лишний и почему? Соедини животных с их детенышами.

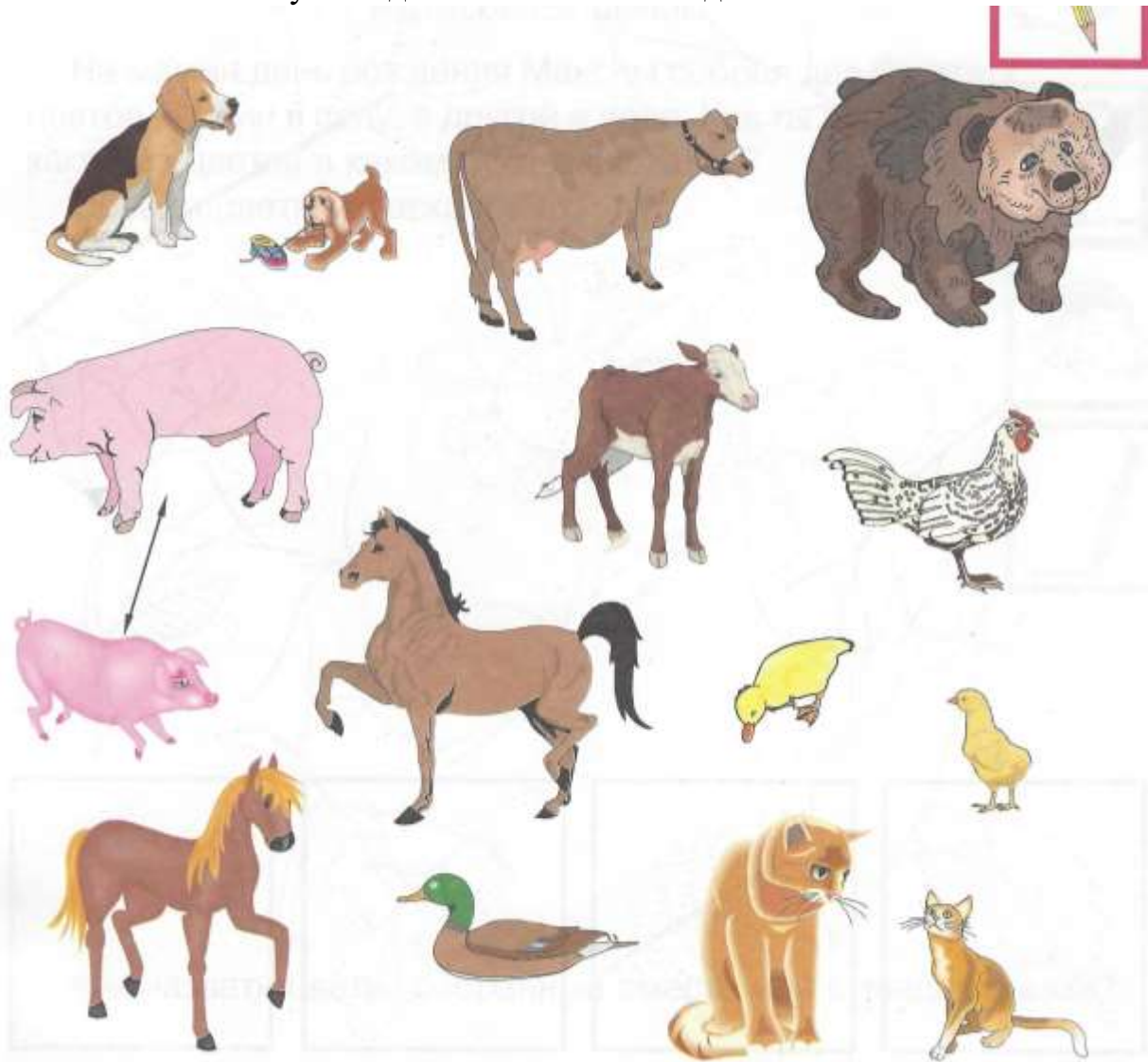

**Задание 2.** Обведи по штрихам вишенки и раскрась их.

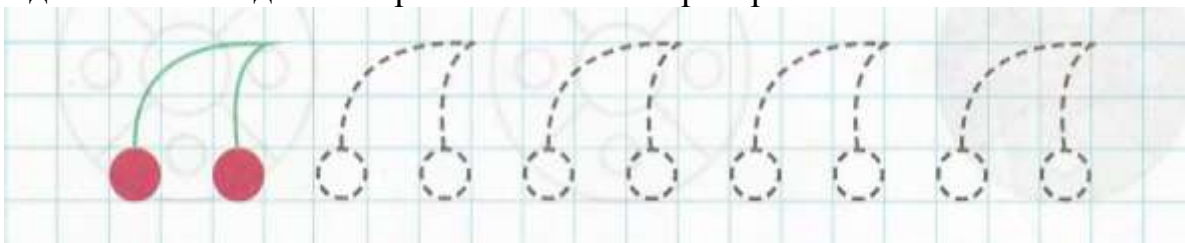

**Задание 3.** Графический диктант. Внутри нарисованной фигуры в первой строчке поставь синий крестик во второй клетке, зеленый – в четвертой, желтый – в пятой, красный – в шестой. Во второй строчке первую клеточку закрась в оранжевый цвет, третью – в голубой, шестую – в розовый. В третьей строчке во второй клеточке нарисуй красный кружок, в четвертой – фиолетовый, в седьмой – желтый, в восьмой – голубой. В четвертой строчке в первой клеточке нарисуй зеленый треугольник, в третьей – синий, в шестой – розовый.

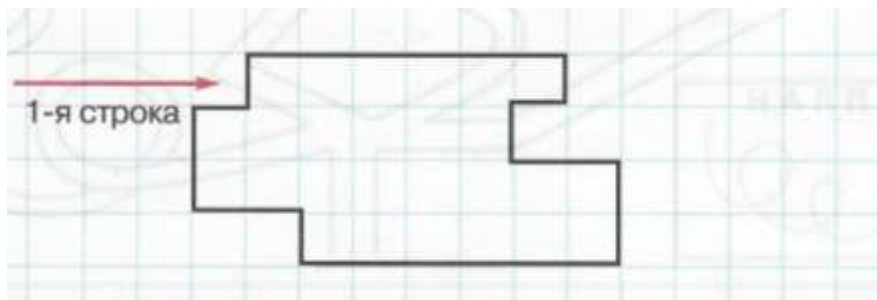

**Задание 4.** Обведи по пунктиру.

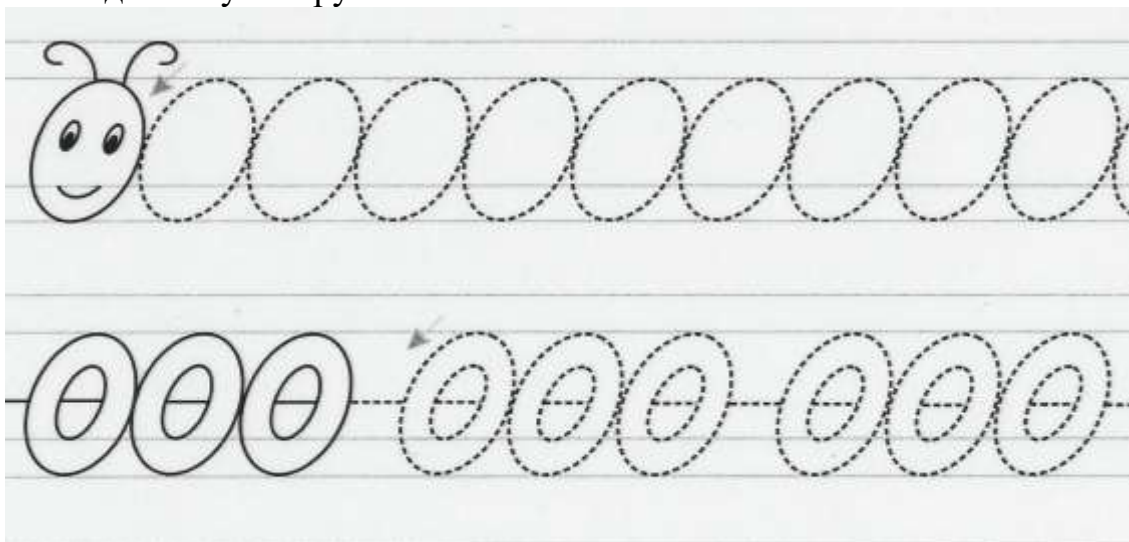

**Задание 5.** Отметь путь Пьеро по плану.

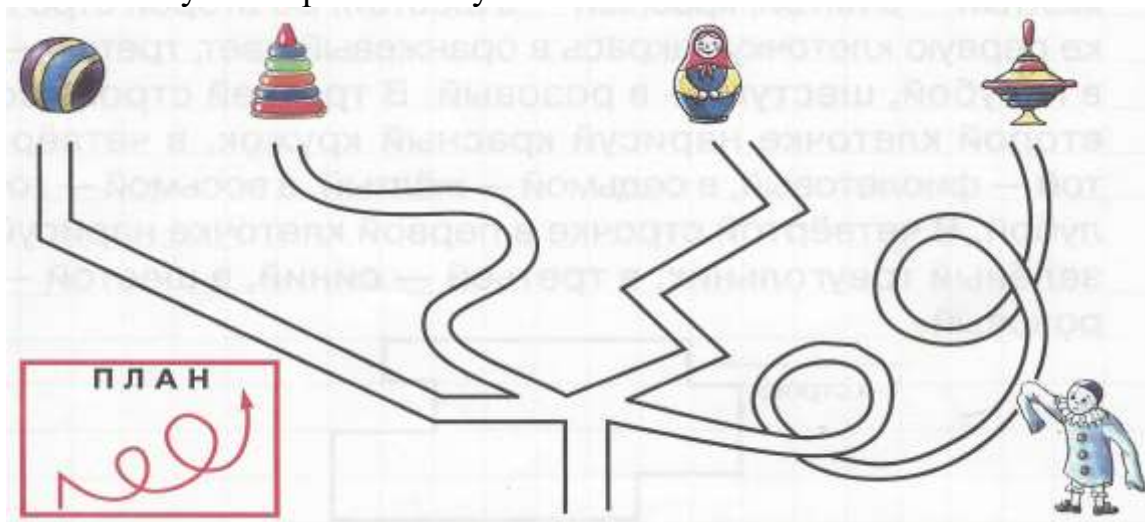

Домашнее задание 1. Нарисуй по точкам и раскрась.

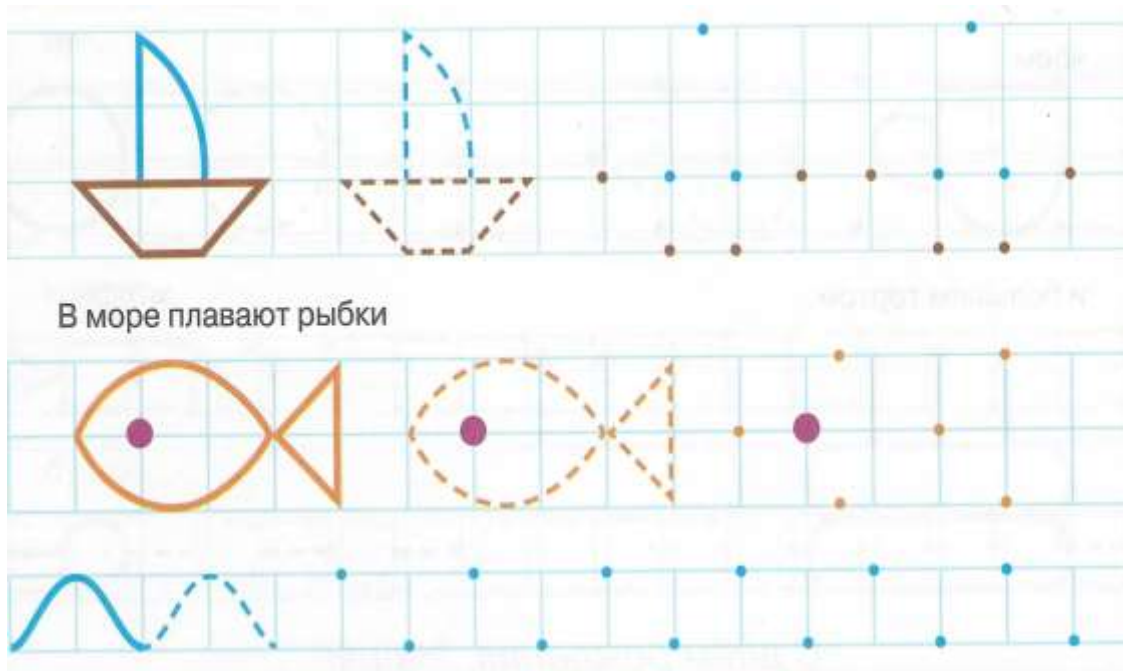

Домашнее задание 2. Обведи по контуру.

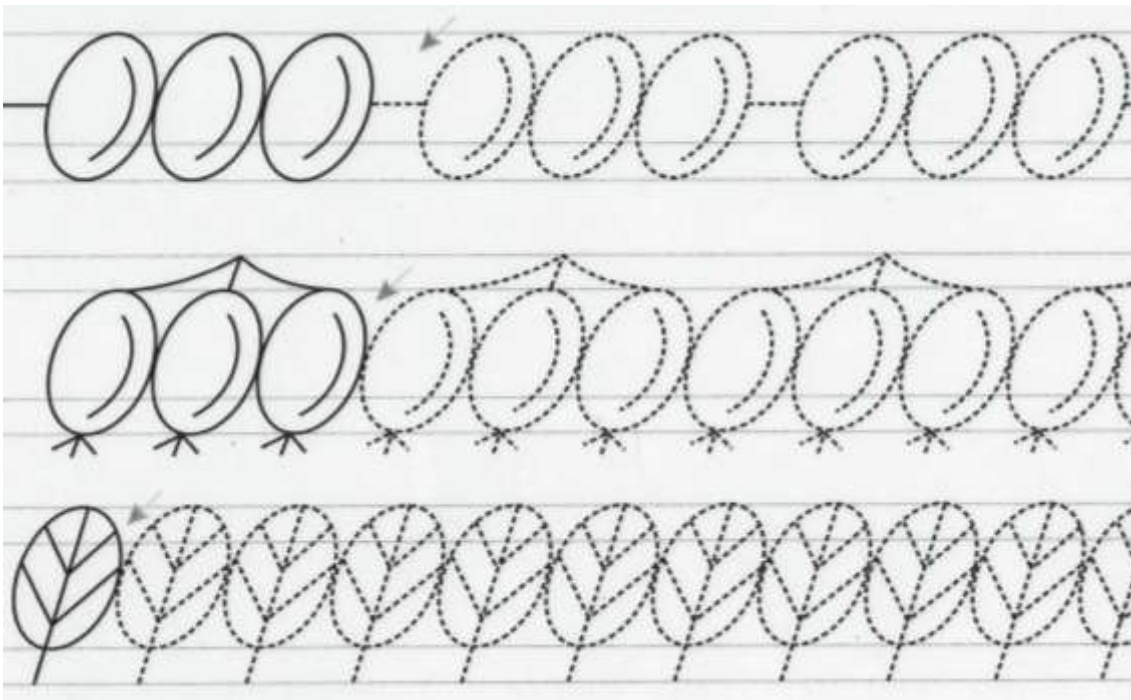

## Занятие № 10

## Задание 1. Гонки 1.

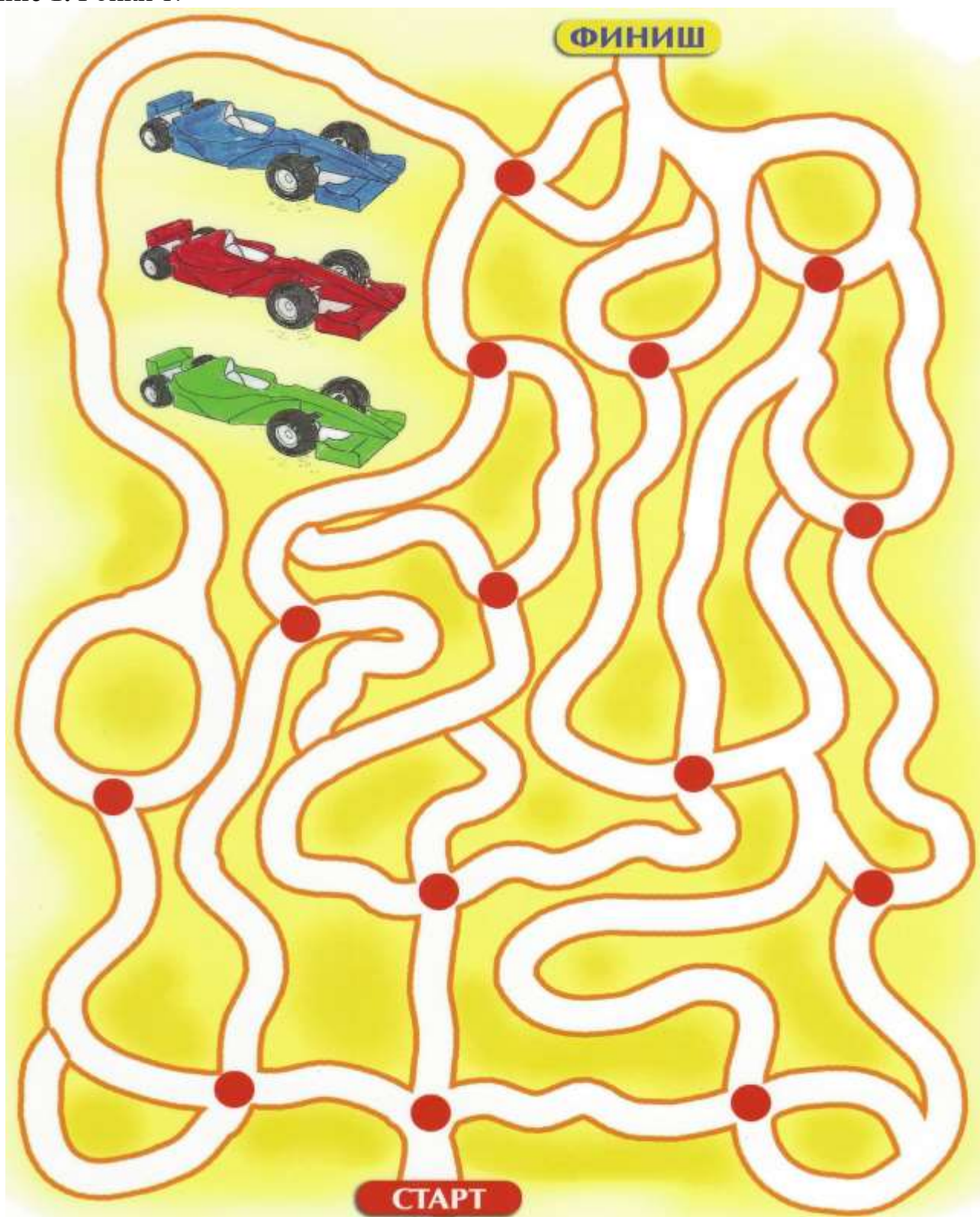



**Задание 2.** Повтори ломаную линию.

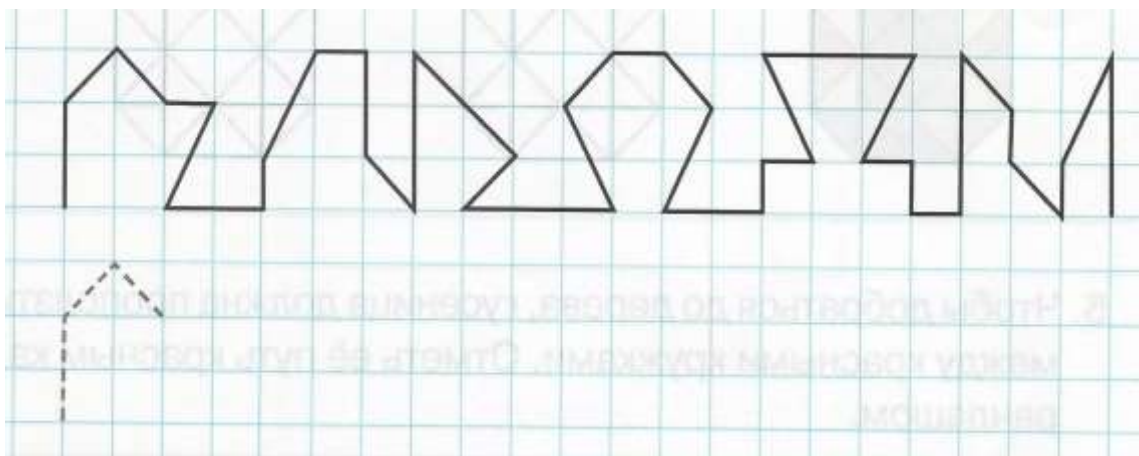

**Задание 3.** Обведи по контуру и раскрась.

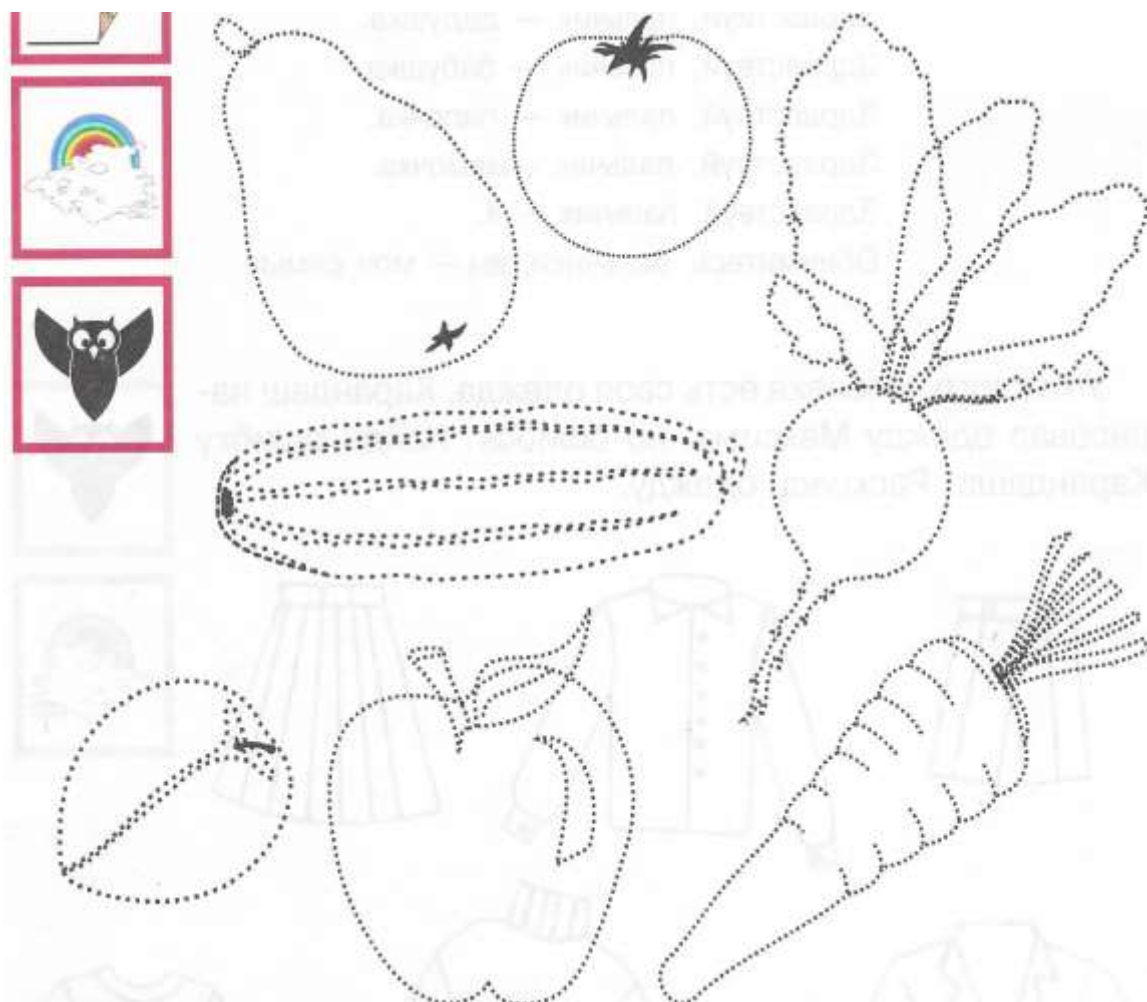

**Задание 4.** Обведи по пунктиру.

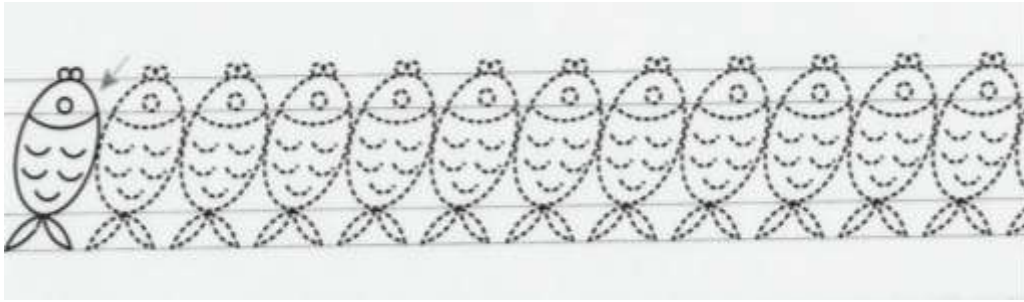

**Задание 5.** Нарисуй цветок по образцу.

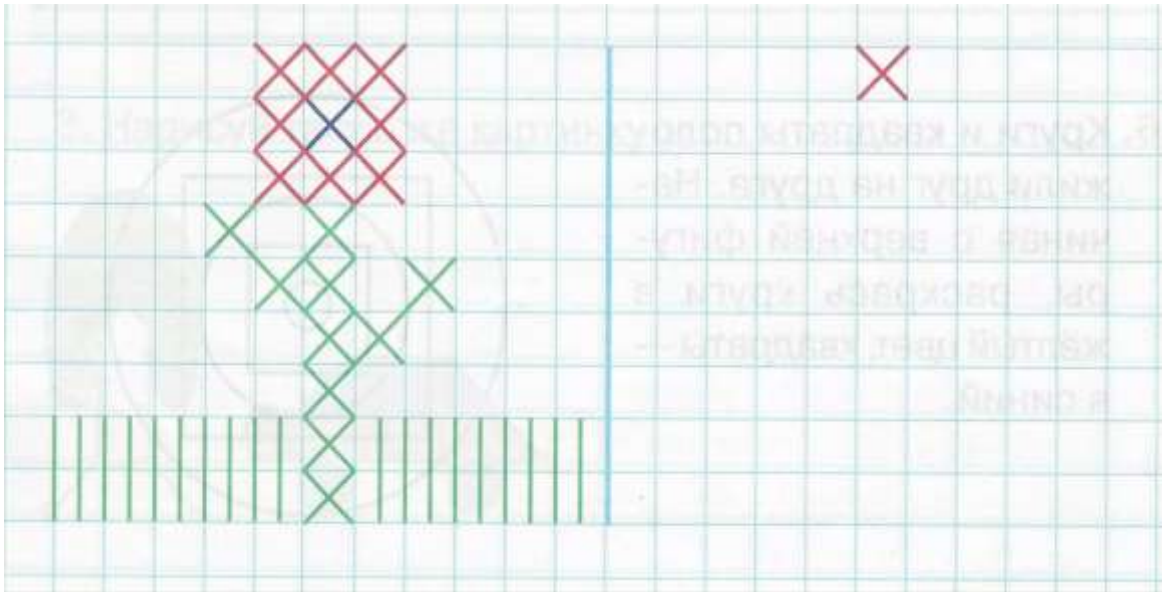

**Домашнее задание 1.** Раскрась по образцу.

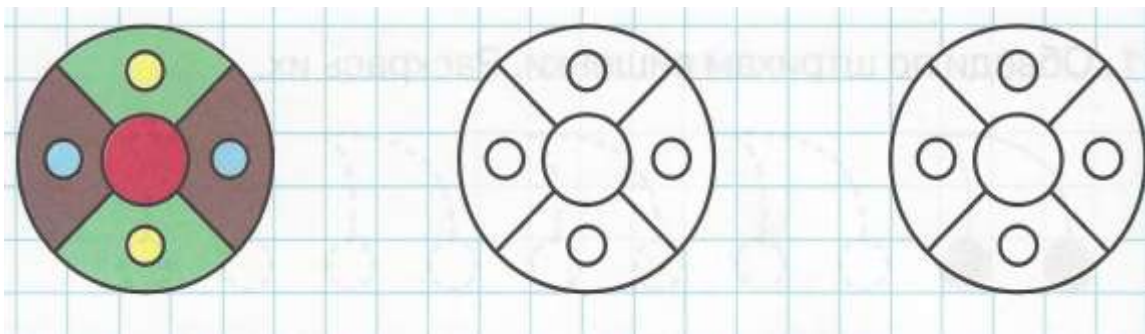

Домашнее задание 2. Скопируй и раскрась по образцу.

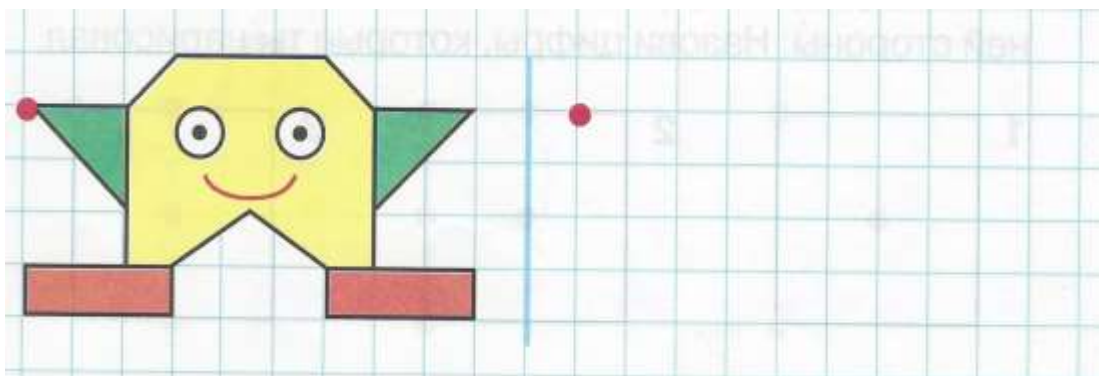

Домашнее задание 3. Обведи по контуру.

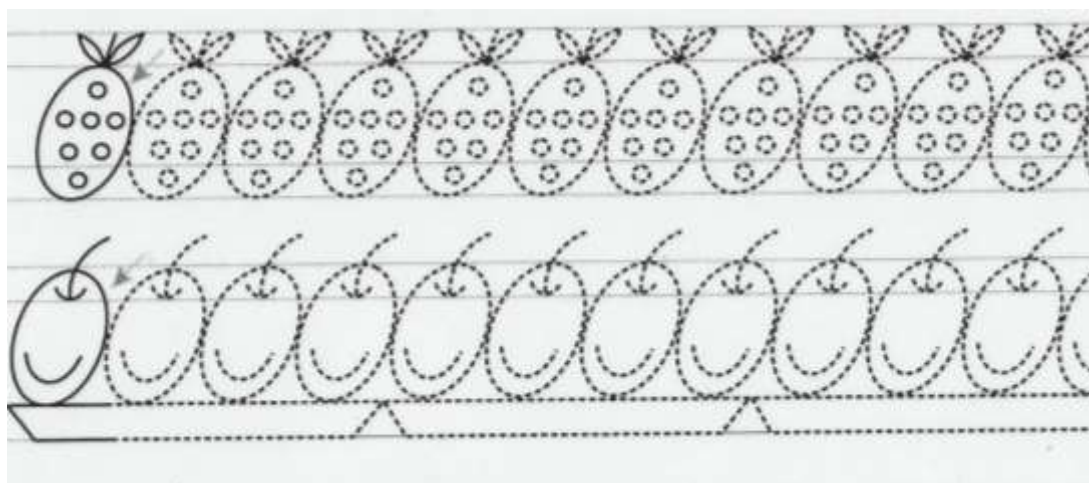

## Занятие 11

Задание 1. . Игра "Гонки 2".

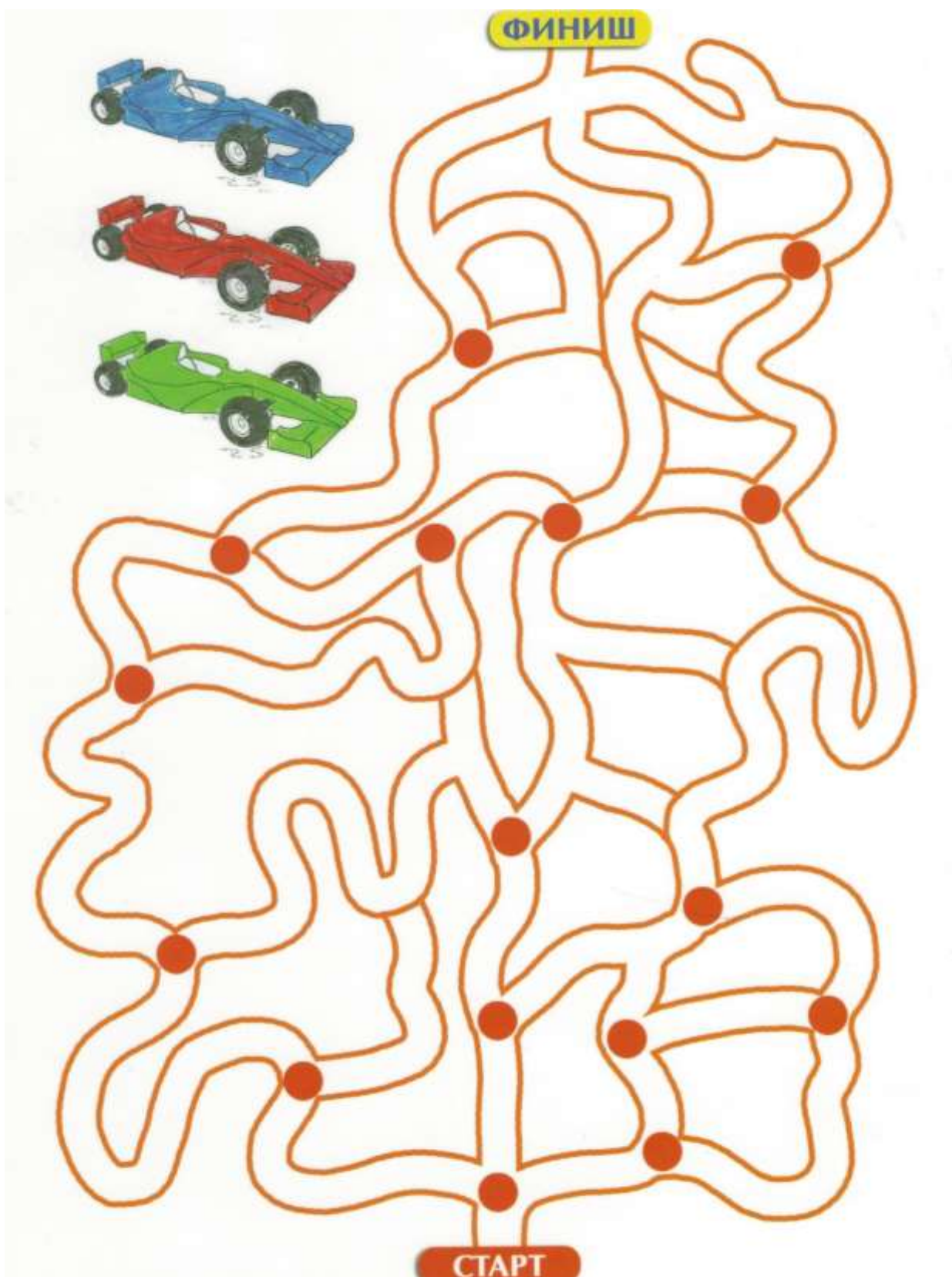

Задание 2. Найди ошибку.

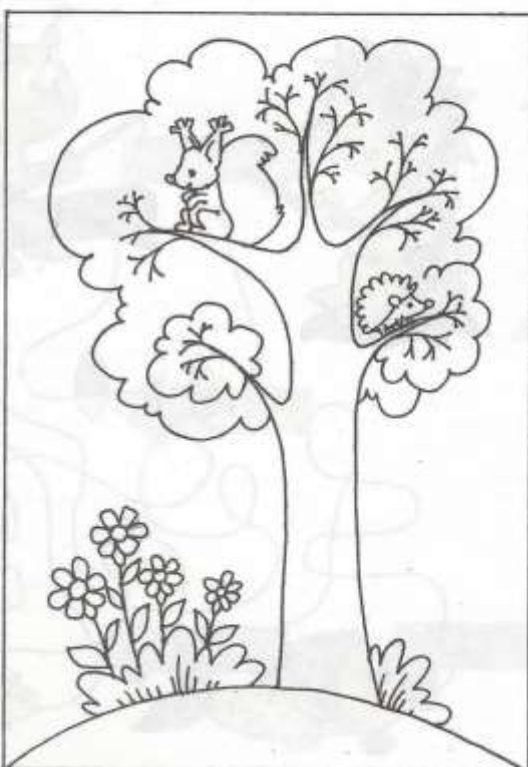
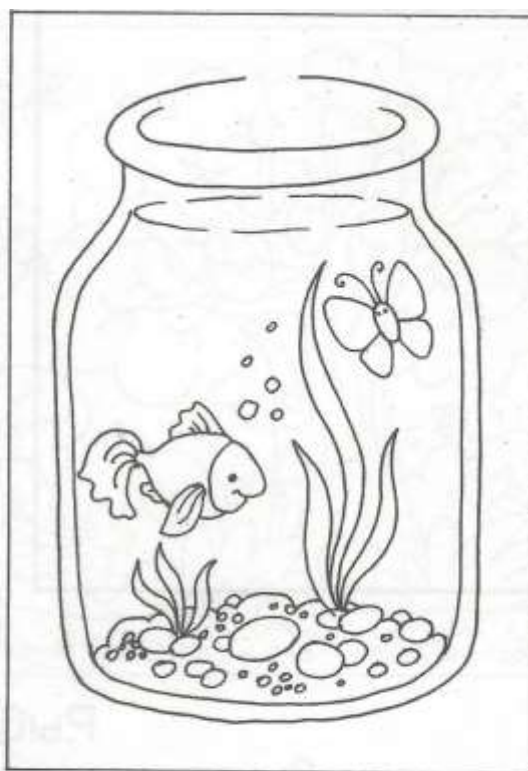

**Задание 3.** Раскрась орнамент по образцу.

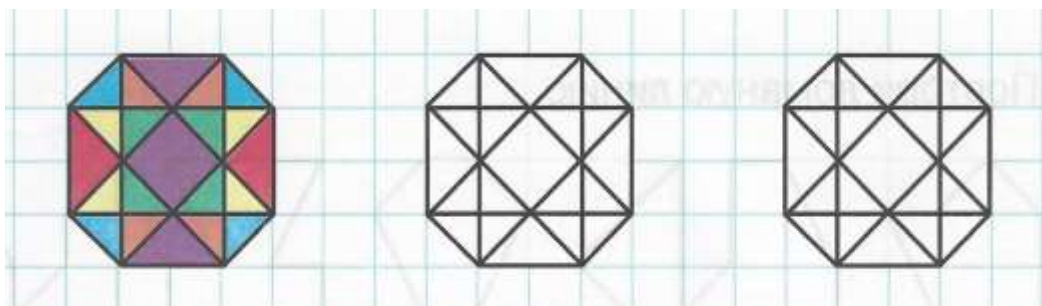

**Задание 4.** Графический диктант. От красной точки проведи линию на 3 клетки вправо, 1 клетку вниз, 3 клетки вправо, 1 клетку вверх, 1 клетку вправо, 1 клетку вниз, 1 клетку вправо, 1 клетку вниз, 5 клеток влево, 1 клетку вниз, 3 клетки влево, 3 клетки вверх.

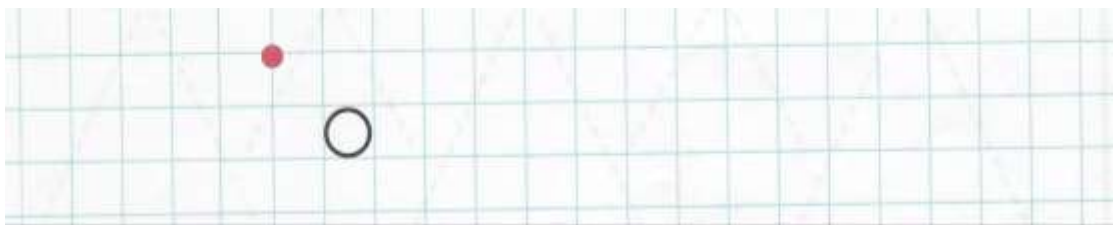

**Задание 5.** Обведи по пунктиру.

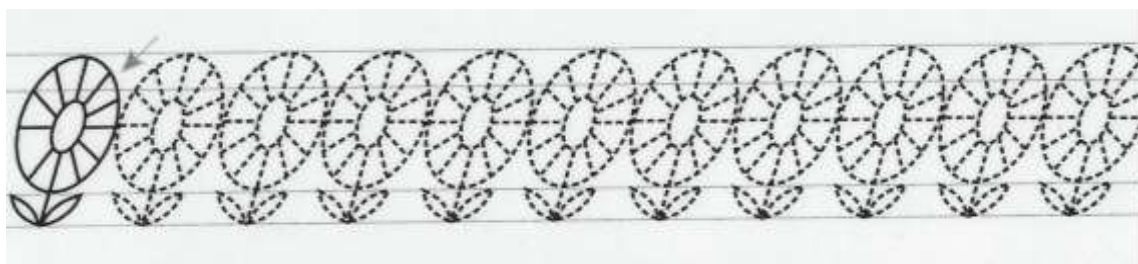

**Задание 6.** Отметь путь, чтобы гусеница смогла добраться до дерева.

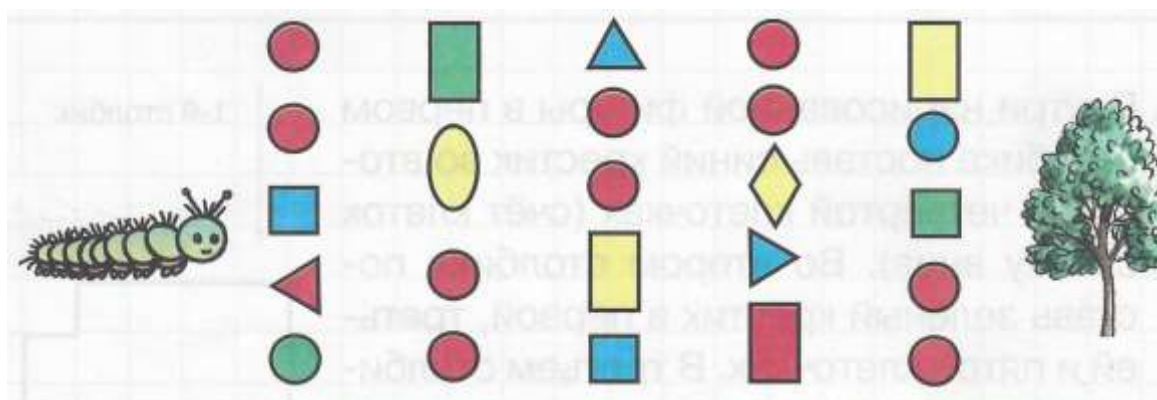

Домашнее задание 1. Нарисуй по точкам и раскрась.

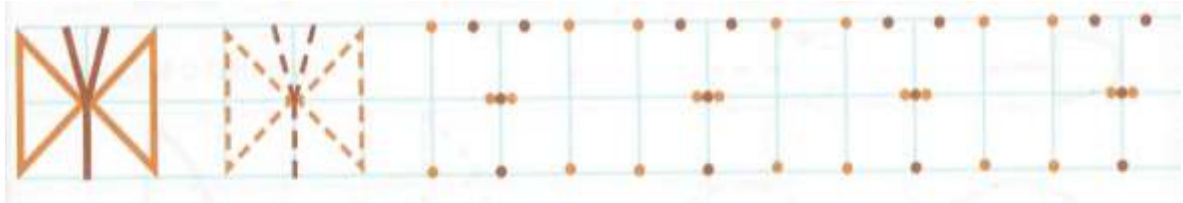

Домашнее задание 2. Скопируй и раскрась по образцу.

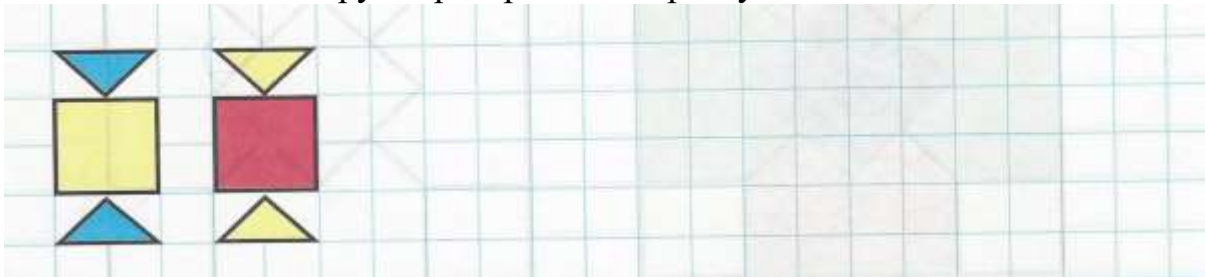

Домашнее задание 3. Обведи по контуру.

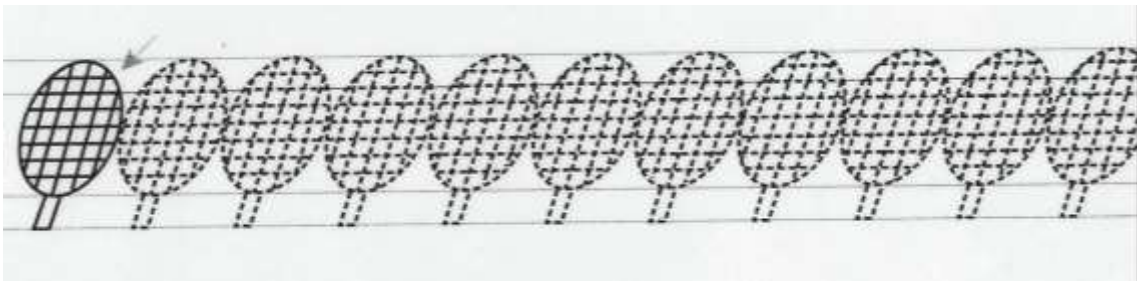

Занятие 12

Задание 1. Отражение снеговика. Нарисуй отражение.

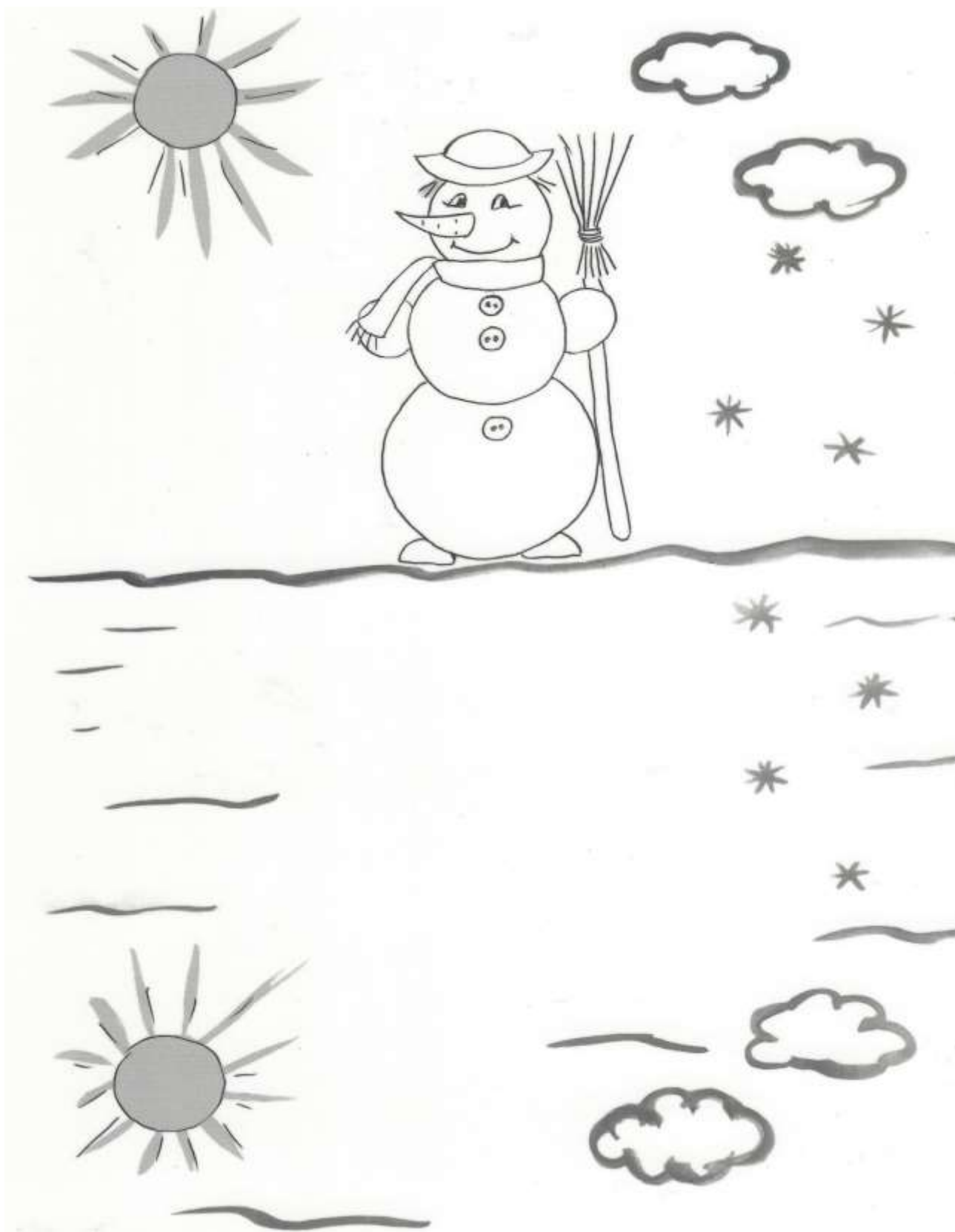



Задание 2. Найди ошибки.

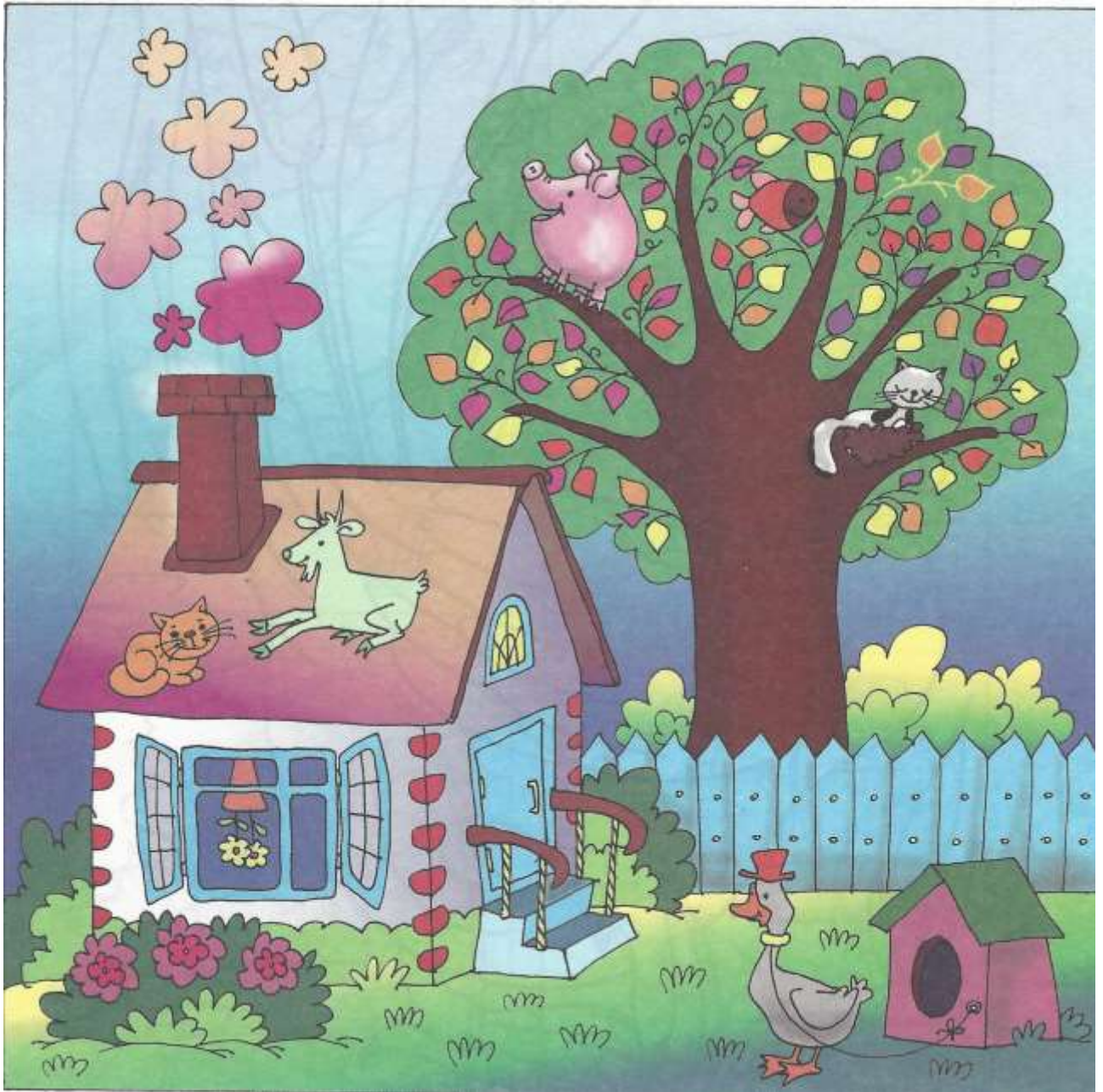

**Задание 3.** Графический диктант. От красной точки проведи линию на 2 клетки вправо, 1 клетку вверх, 2 клетки влево, 3 клетки вниз, 1 клетку вправо, 2 клетки вниз, 2 клетки вправо, 2 клетки вниз, 7 клеток влево, 2 клетки вверх, 3 клетки вправо, 2 клетки вверх, 1 клетку вправо. Что ты нарисовал? Раскрась картинку.

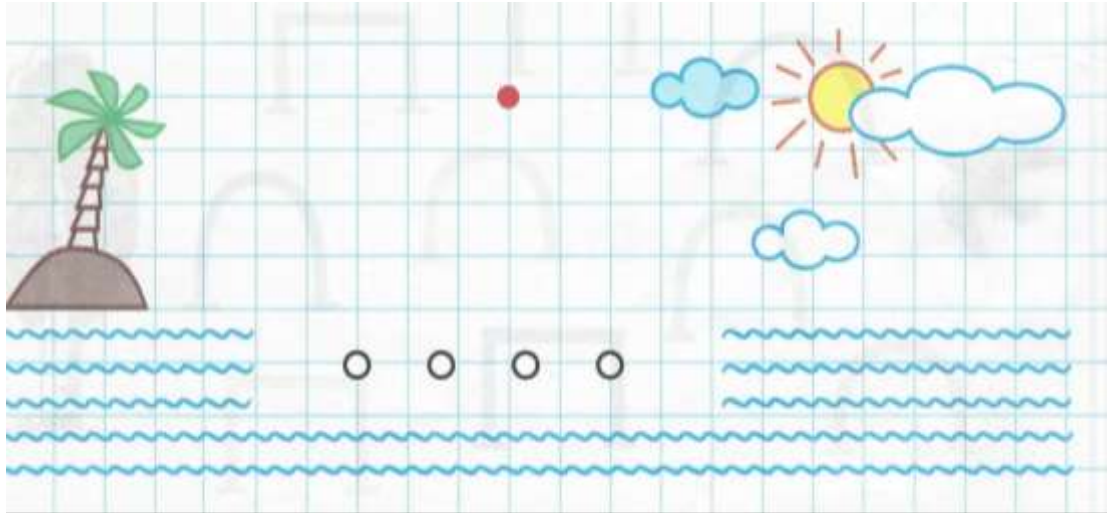

**Задание 4.** Обведи по пунктиру.

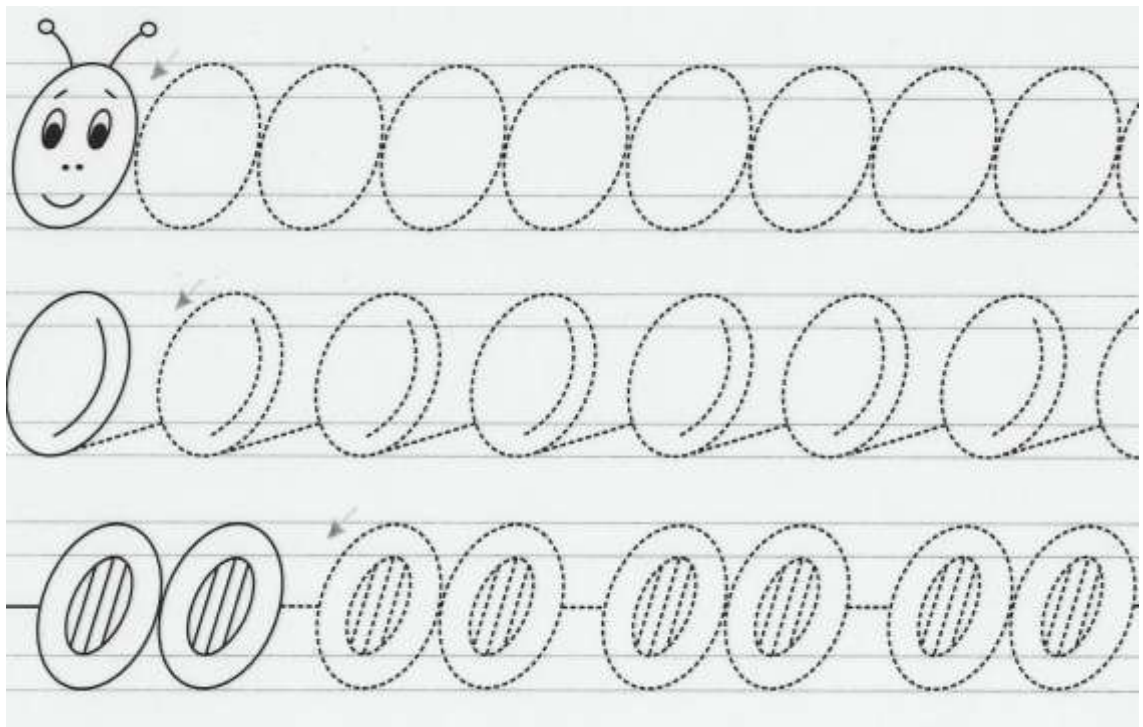

**Задание 5.**Обведи по штрихам вулканы.

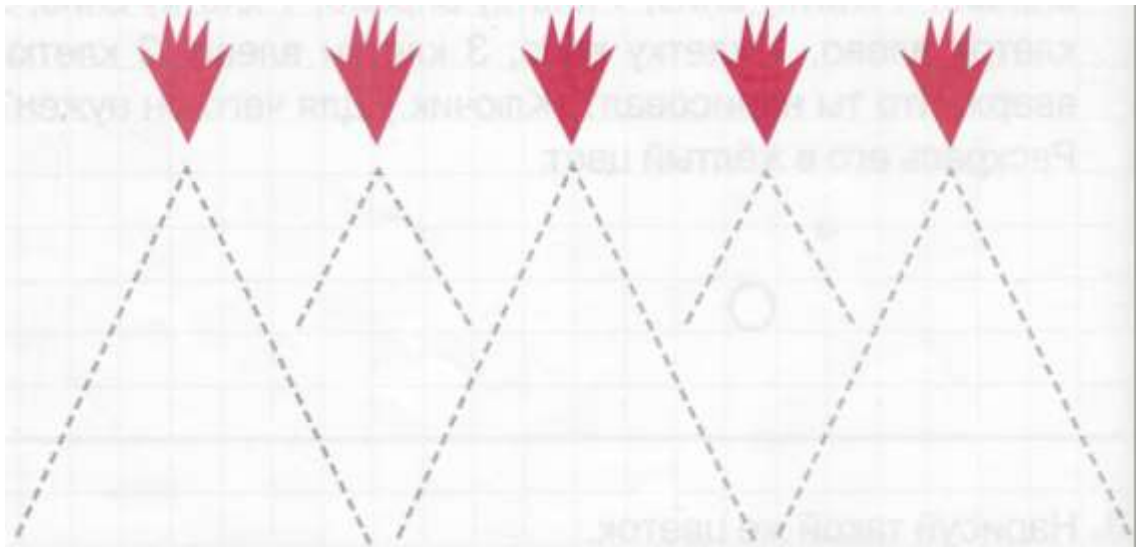

**Домашнее задание 1.**Нарисуй по точкам и раскрась.

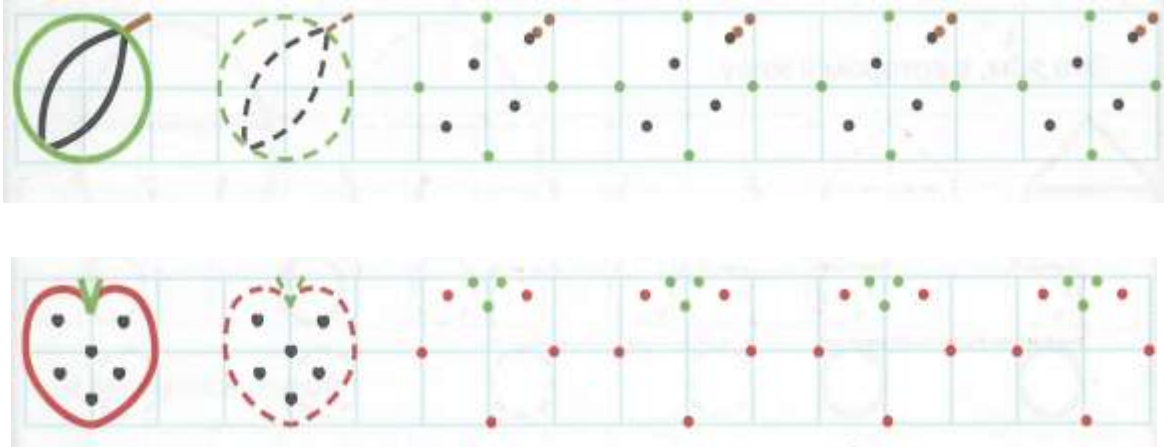

**Домашнее задание 2.** Скопируй и раскрась по образцу.

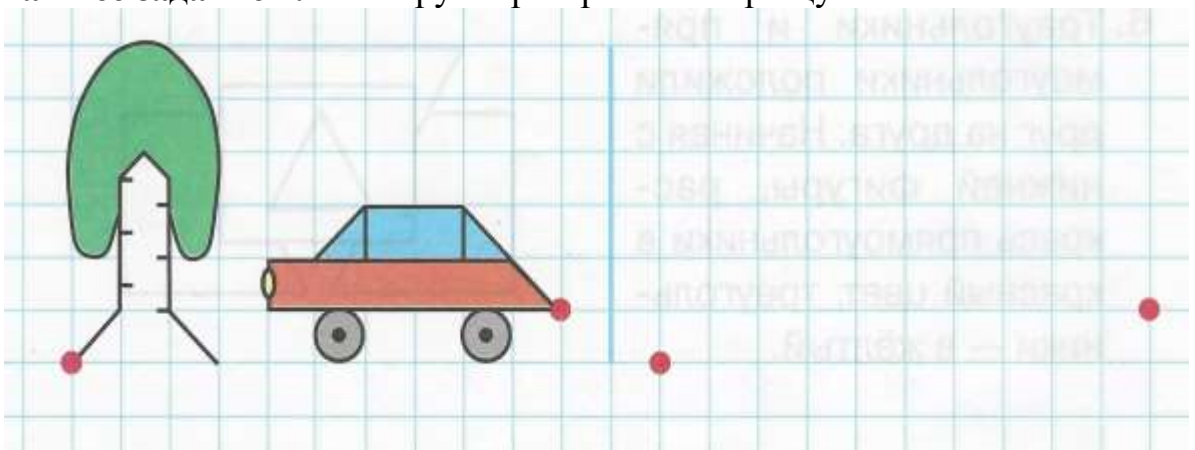

**Домашнее задание 3.** Обведи по контуру.

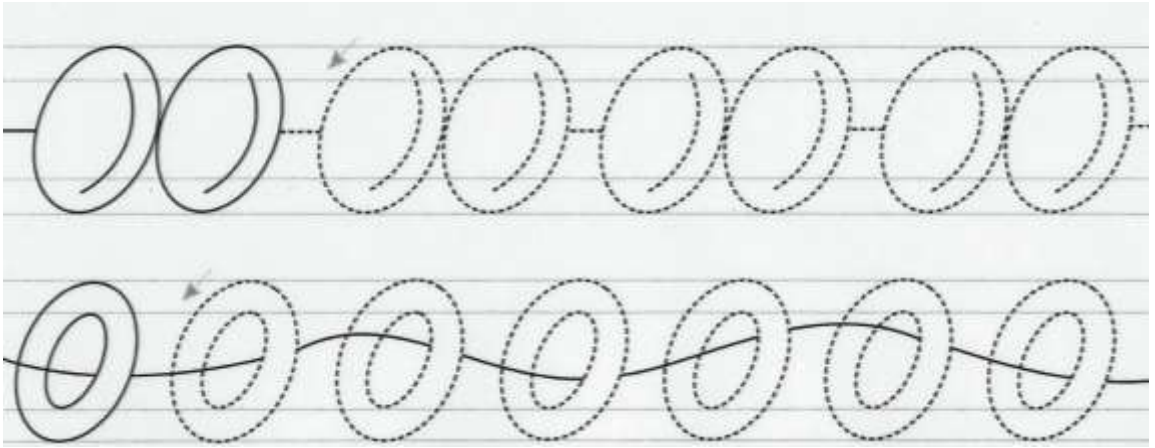

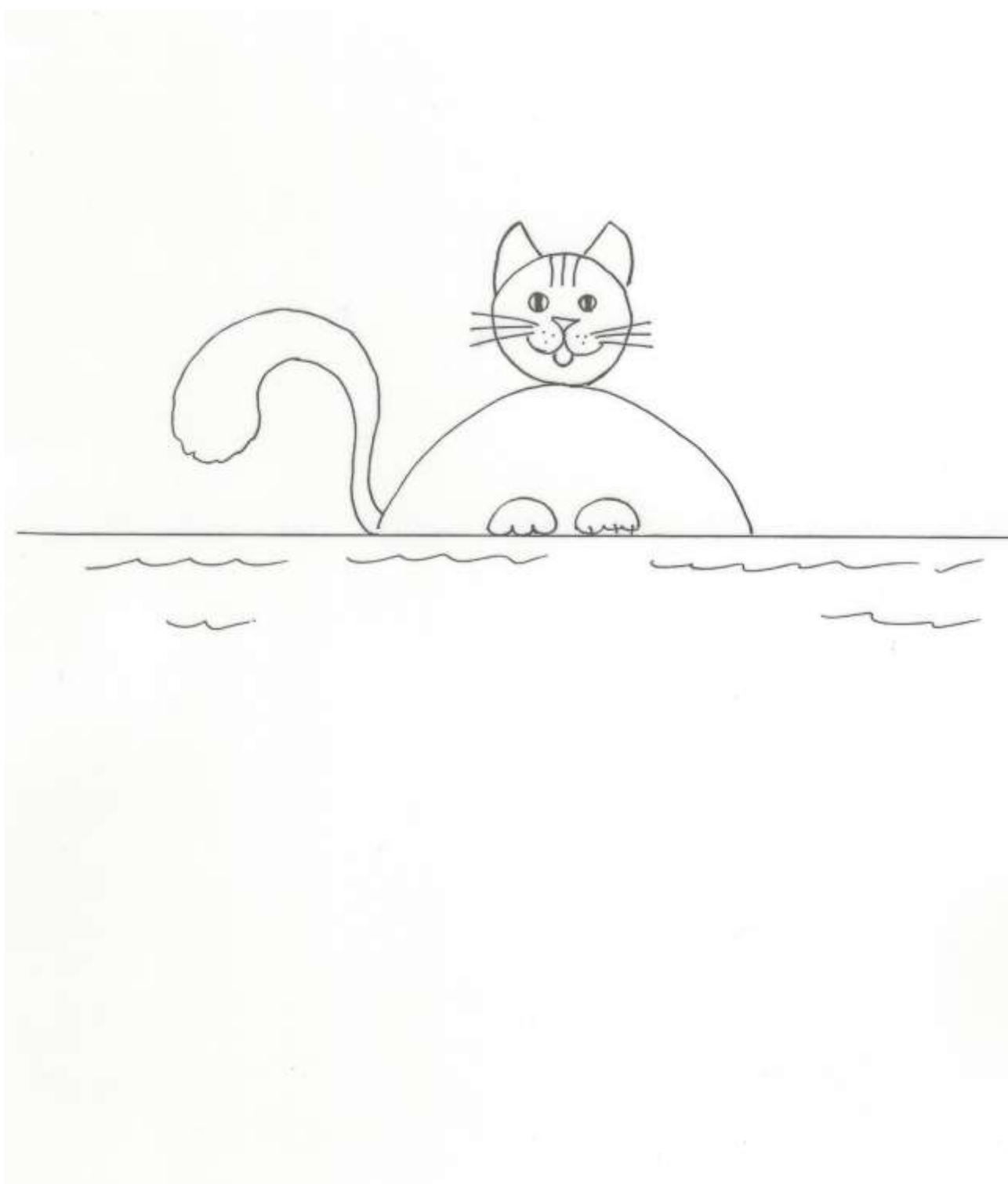
**Занятие 13****Задание 1.** Отражение кошки. Нарисуй отражение.

**Задание 2.** Заштрихуй фигуру.

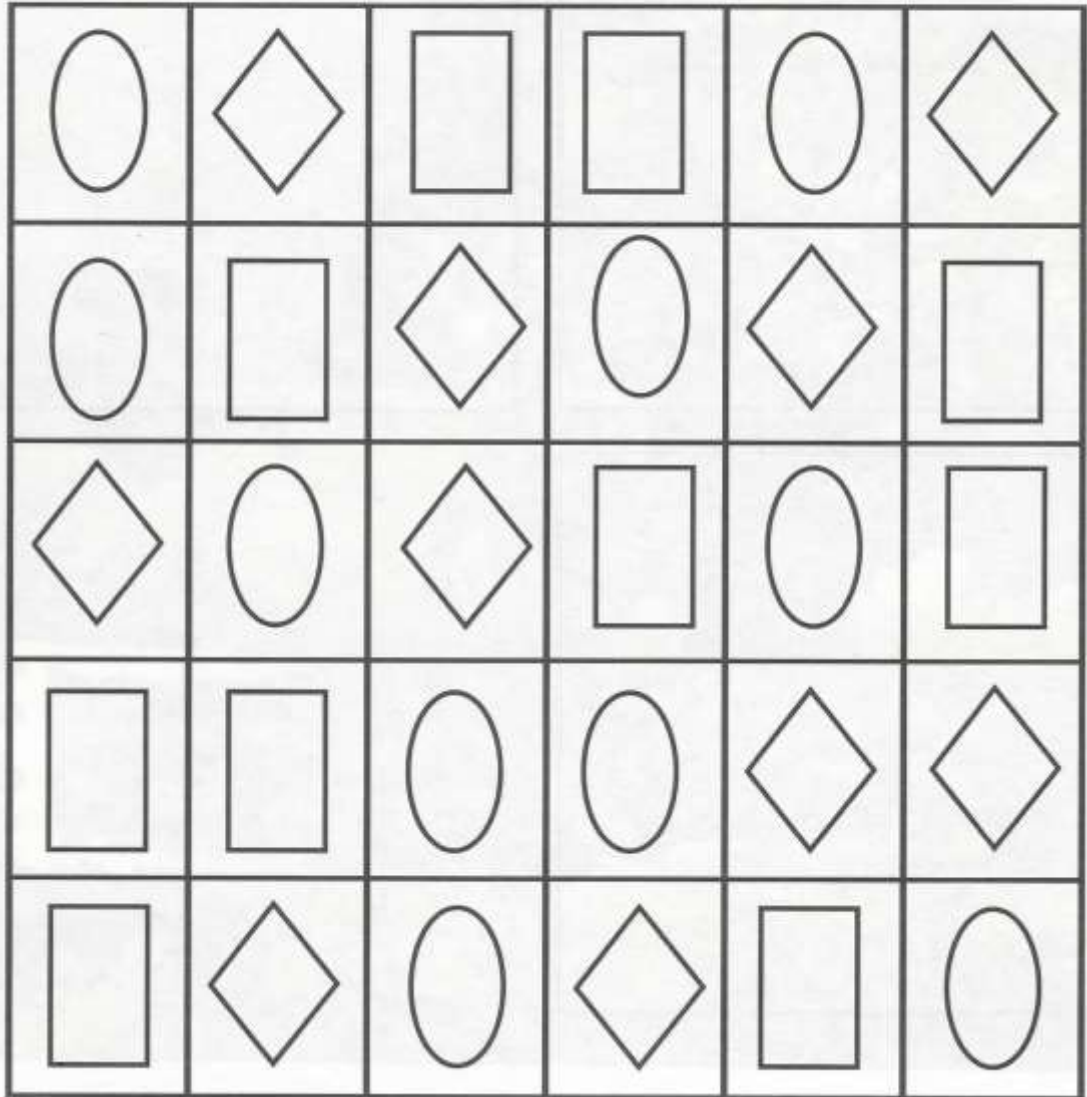

**Задание 3.** Повтори кривую линию.

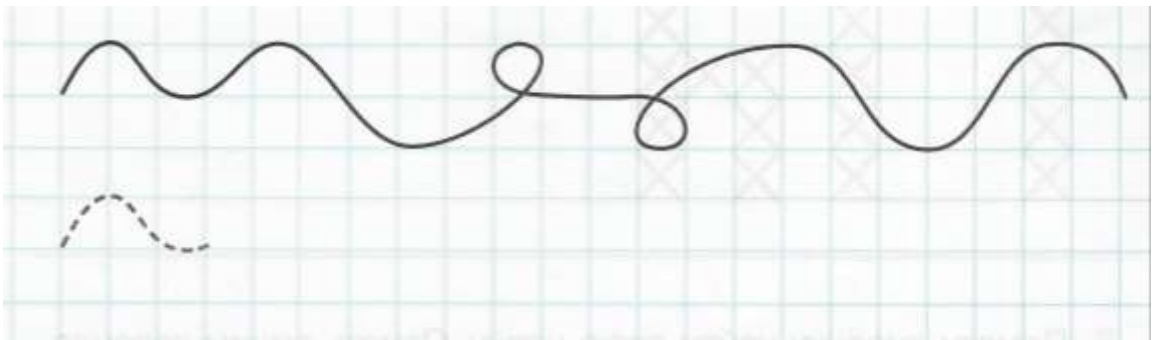

**Задание 4.** Графический диктант. От красной точки проведи линию на 1 клетку вправо, 2 клетки вниз, 5 клеток вправо, 2 клетки вверх, 1 клетка вправо, 1 клетка вниз, 1 клетка вправо, 1 клетка вниз, 1 клетка влево, 1 клетка вниз, 1 клетка влево, 1 клетка вниз, 1 клетка влево, 2 клетки вверх, 5 клеток влево, 2 клетки вниз, 1 клетка влево, 1 клетка вверх, 1 клетка влево, 1 клетка вверх, 1 клетка вправо, 1 клетка вверх, 1 клетка вправо, 1 клетка вверх.

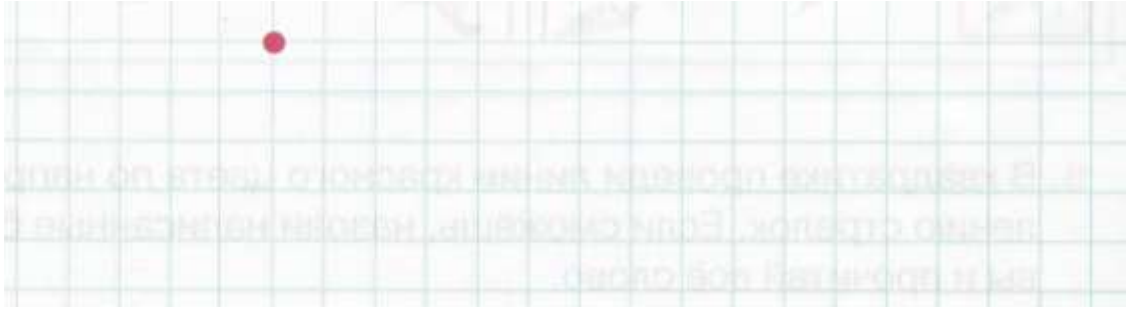

**Задание 5.** Обводи по пунктиру.

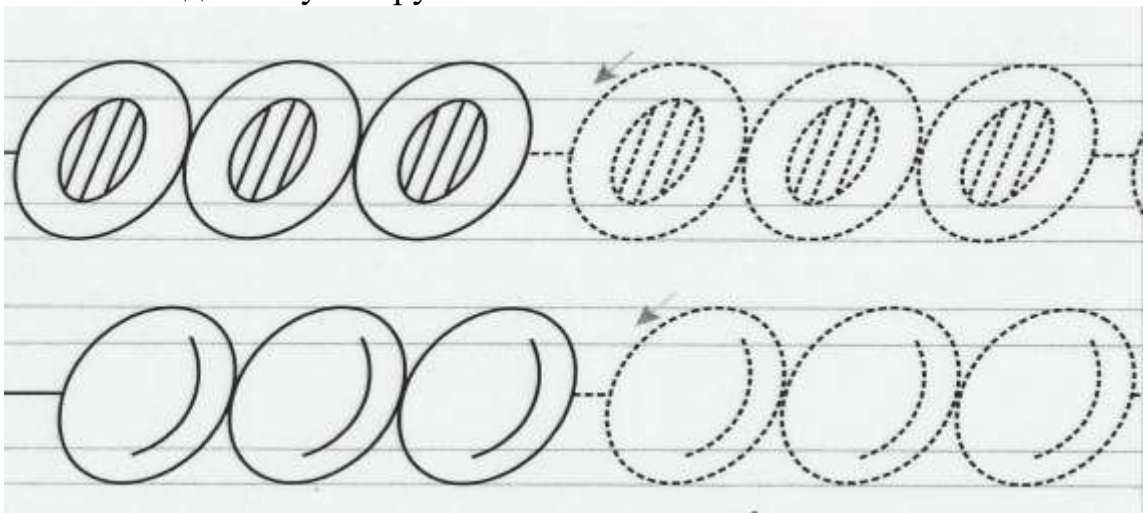

**Задание 6.** Отметь путь по плану.



Домашнее задание 1. Нарисуй по точкам.

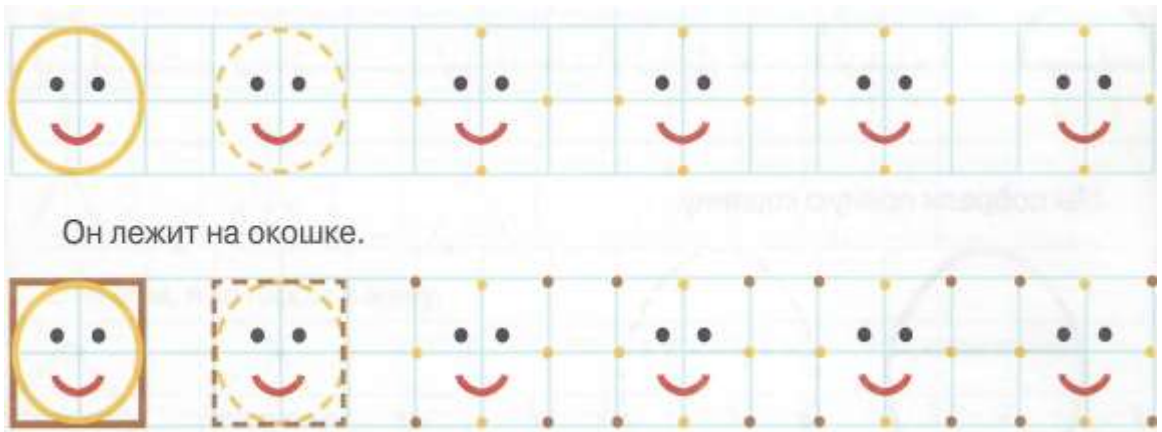

Домашнее задание 2. Продолжи штриховать по образцу.

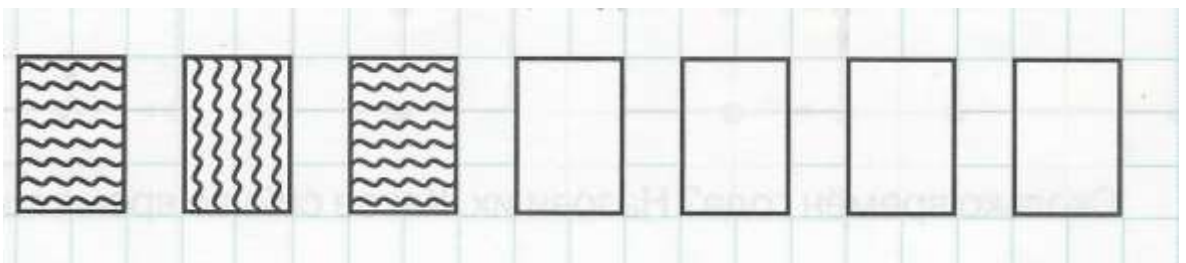

Домашнее задание 3. Обведи по контуру.

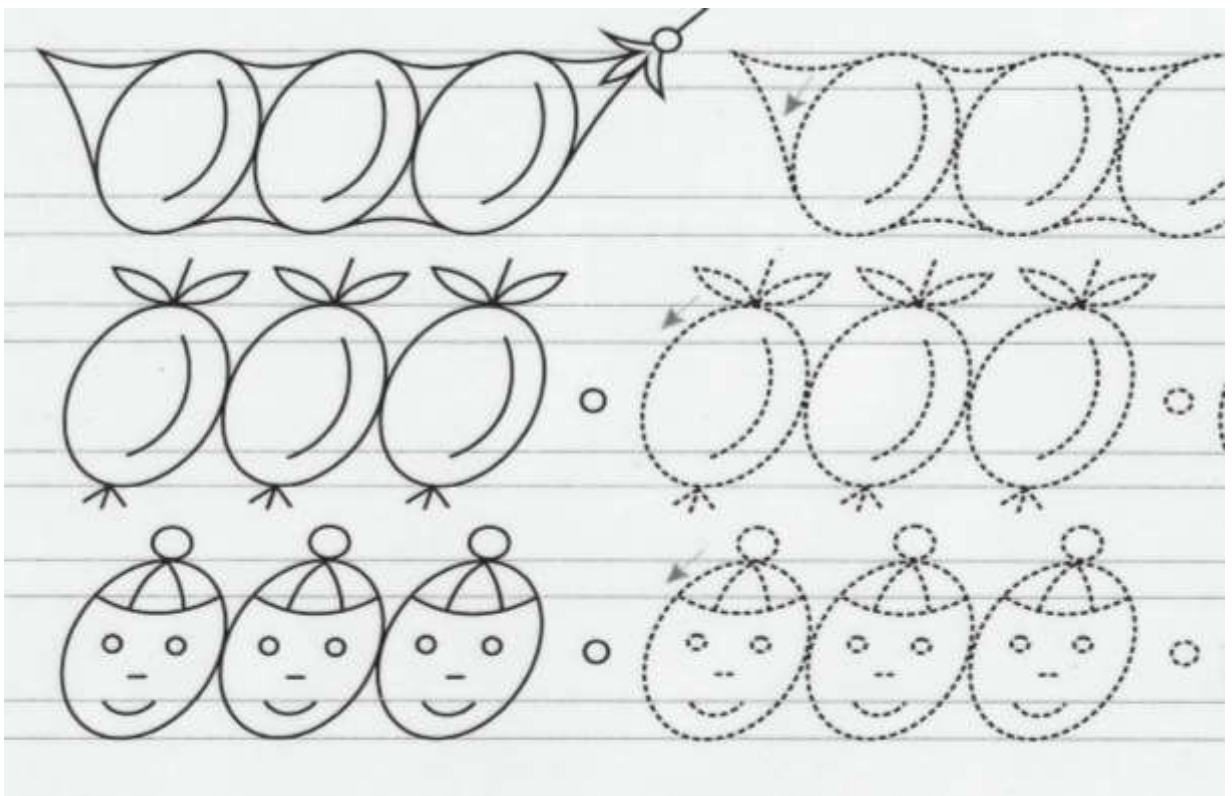



## Занятие 14

Задание 1. Зазеркалье. Запомни и нарисуй.

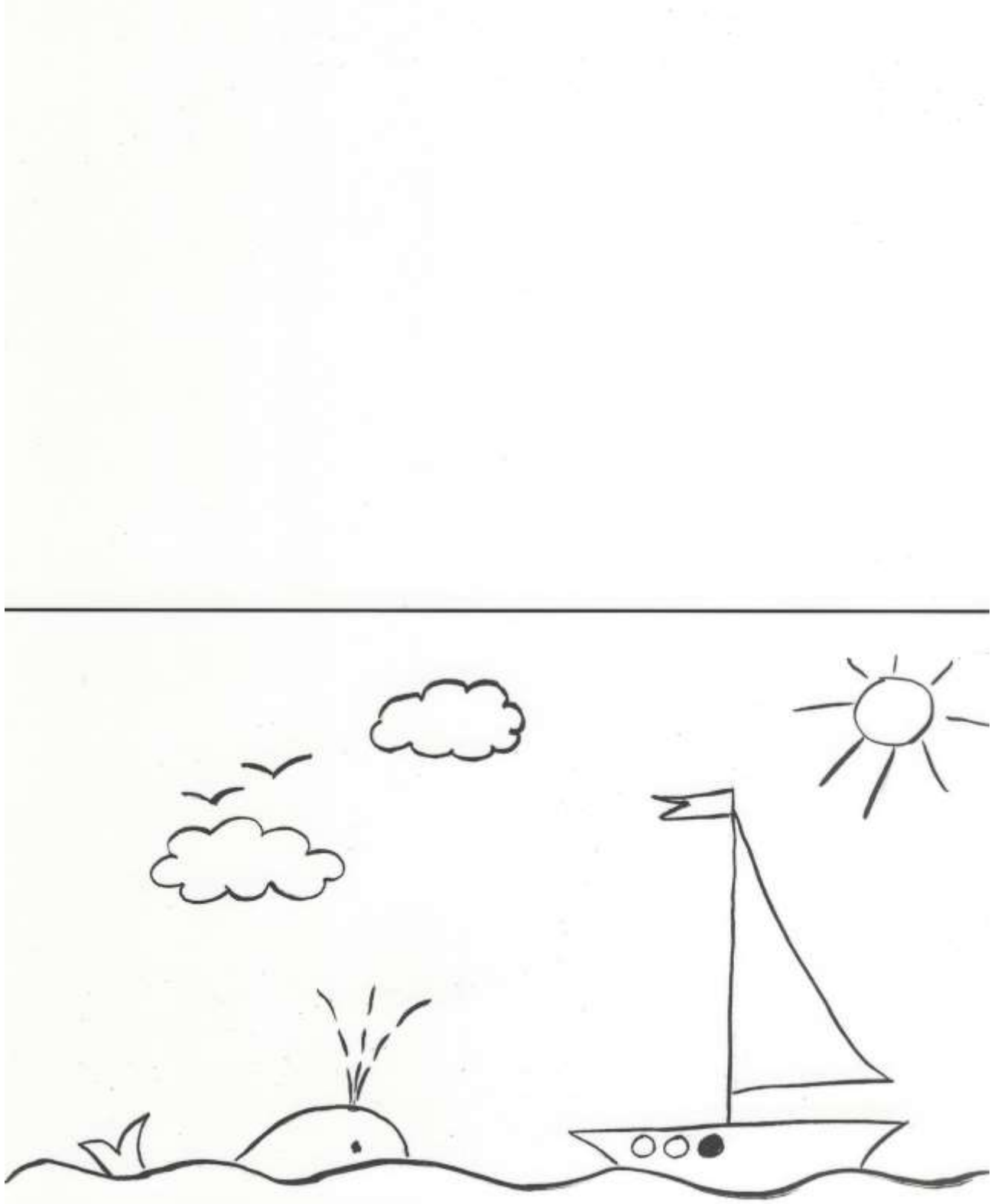

**Задание 2.** Проведи стрелки в соответствии с заданием.

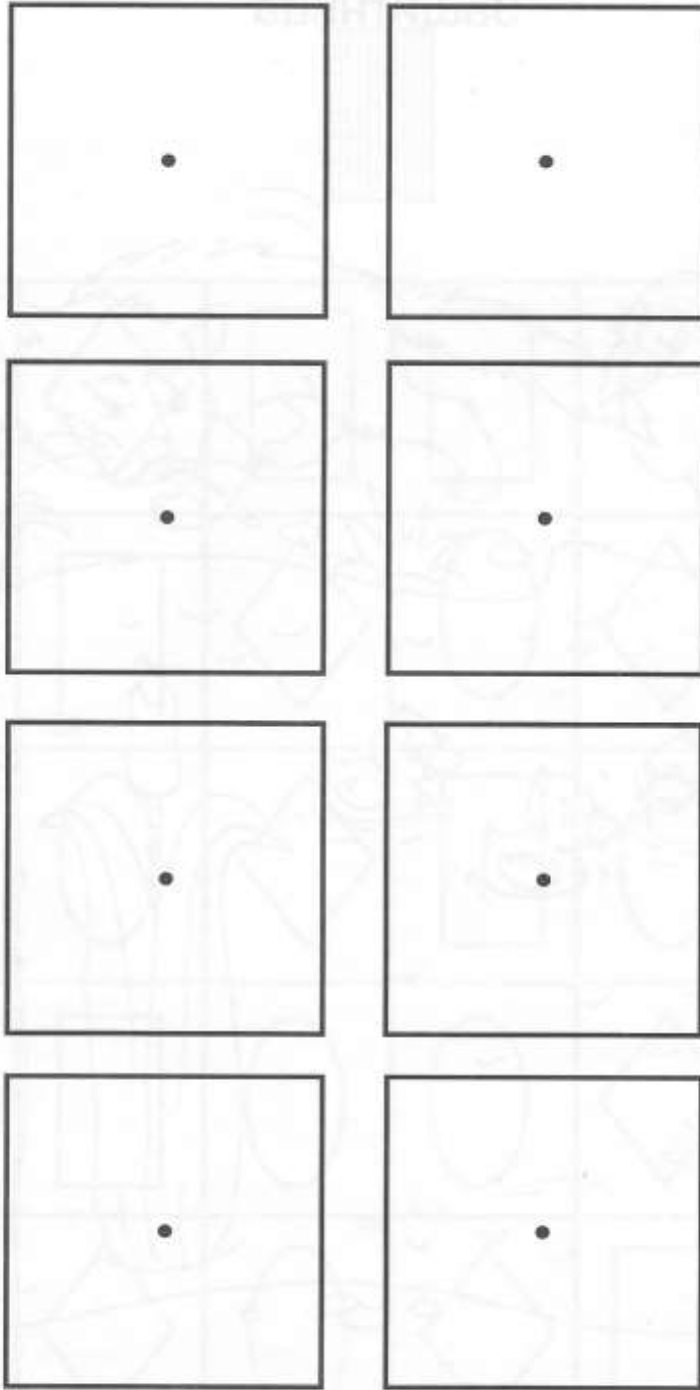

**Задание 3.**Обведи по пунктирам.

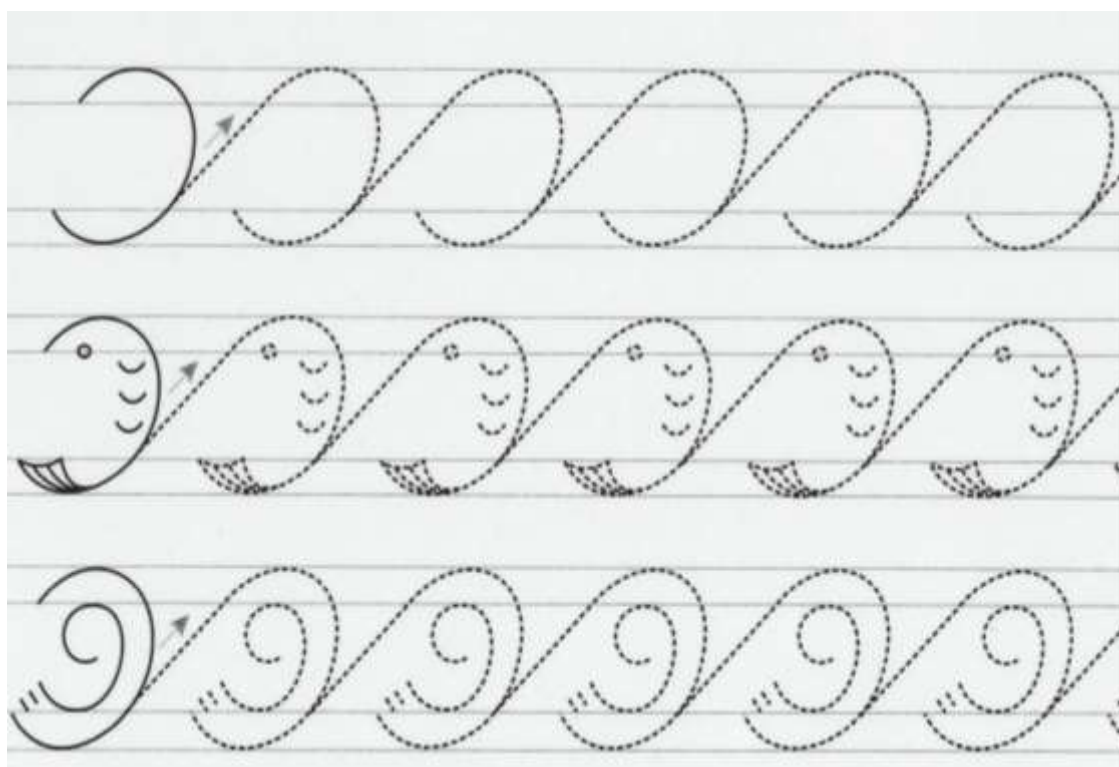

**Задание 4.** Продолжи раскрашивать гирлянды.

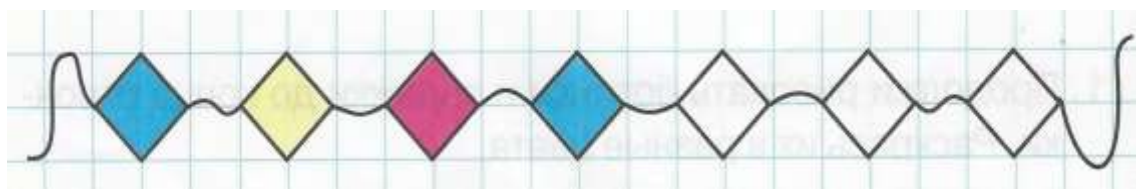

**Задание 5.** Отметь путь медвежонка.

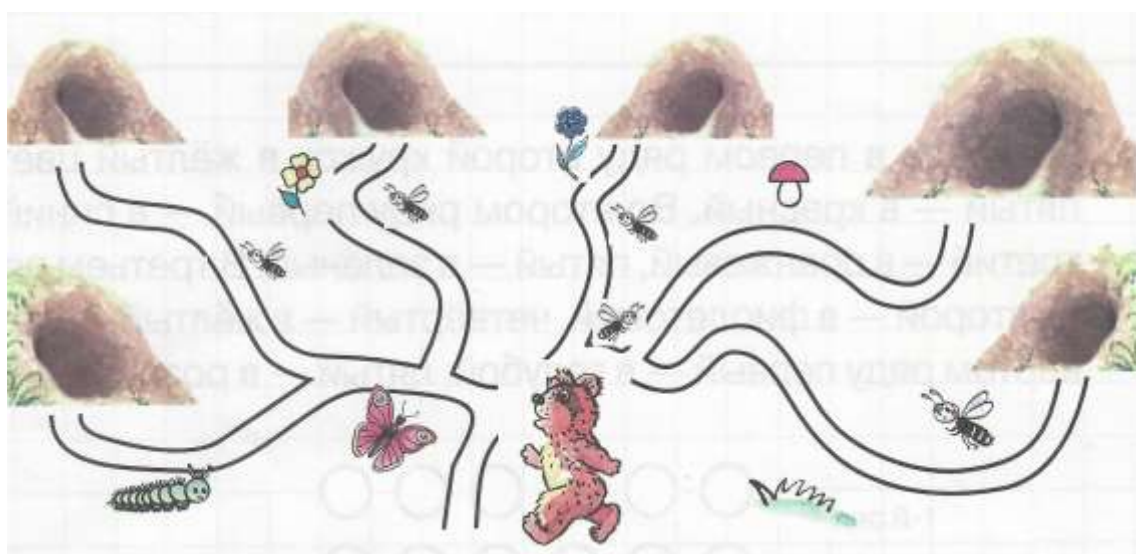

**Домашнее задание 1.** Нарисуй по точкам и раскрась.

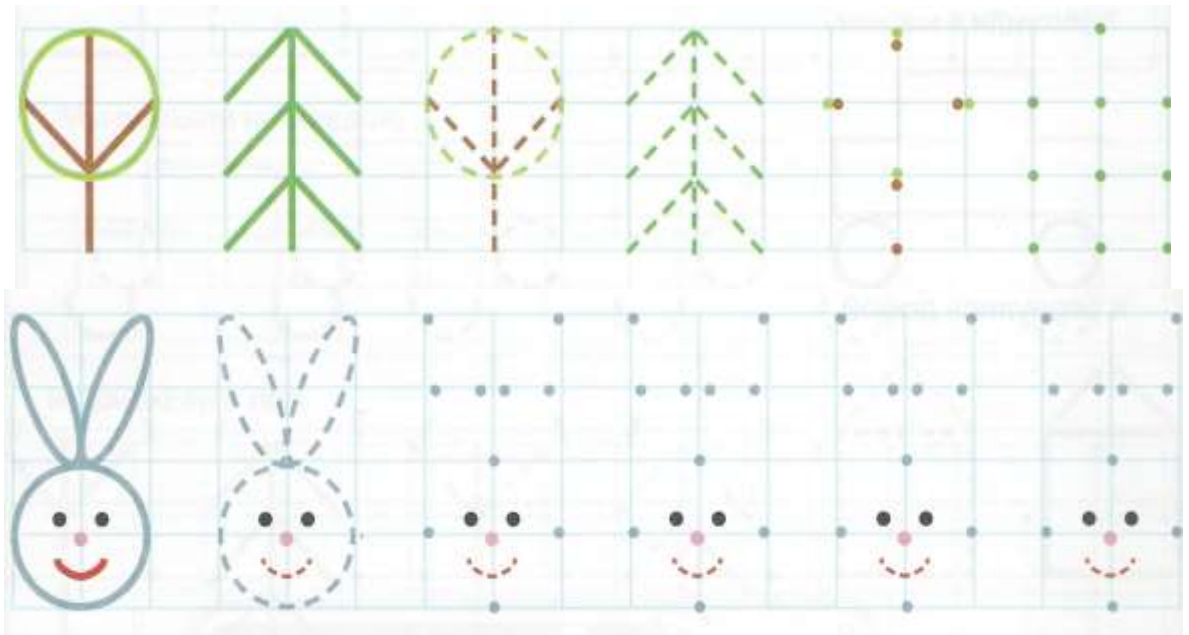

**Домашнее задание 2.** Нарисуй и раскрась по образцу.

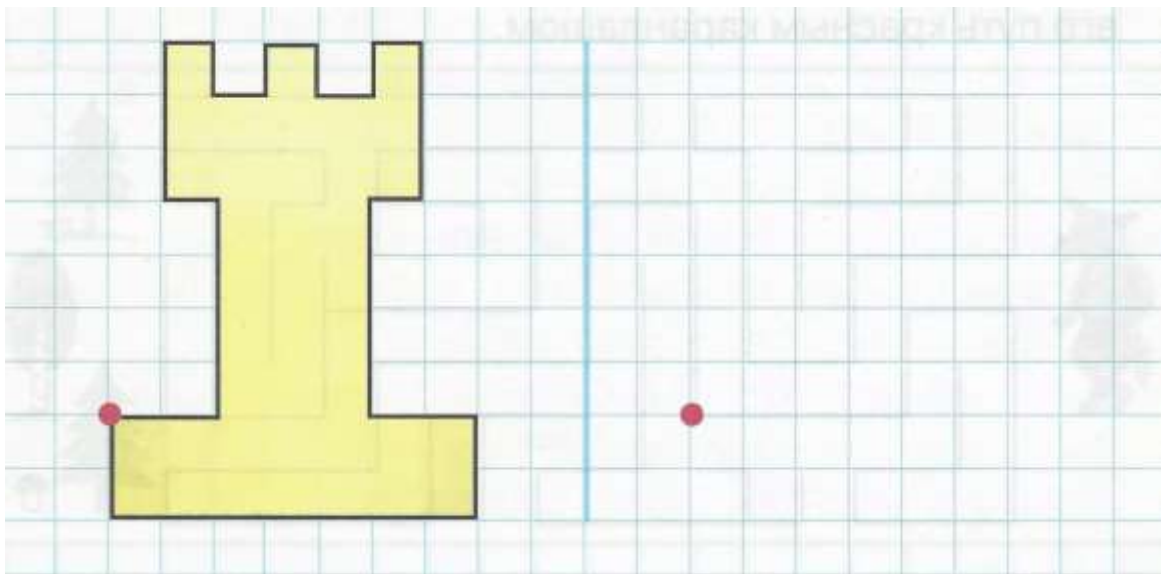

Домашнее задание 3. Обведи по контуру.

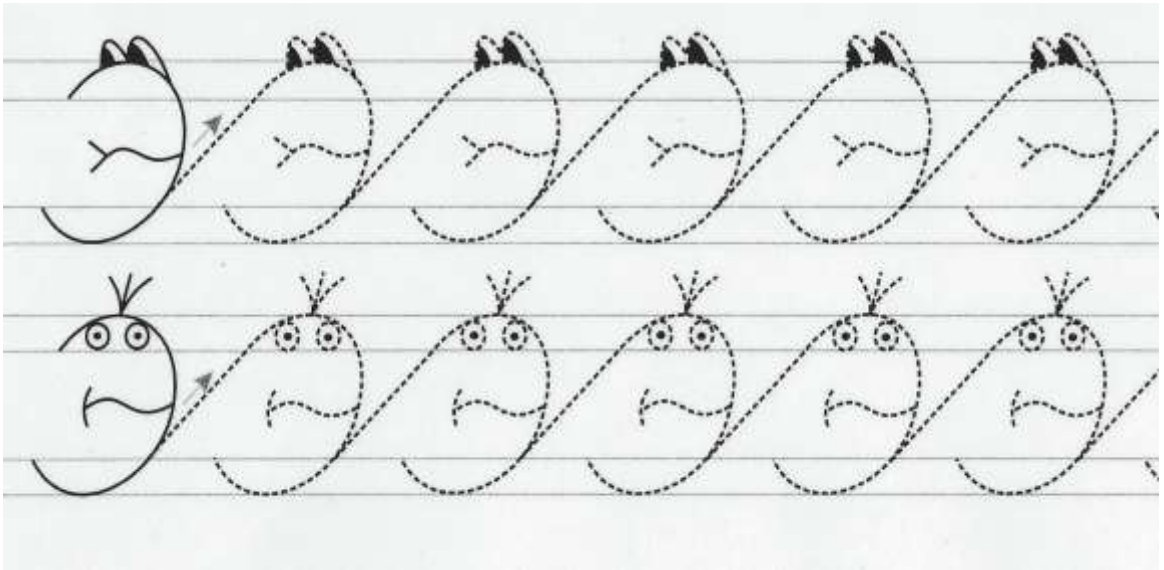

**Занятие 15**

**Задание 1.**Зазеркалье. Ежик. Запомни и нарисуй.

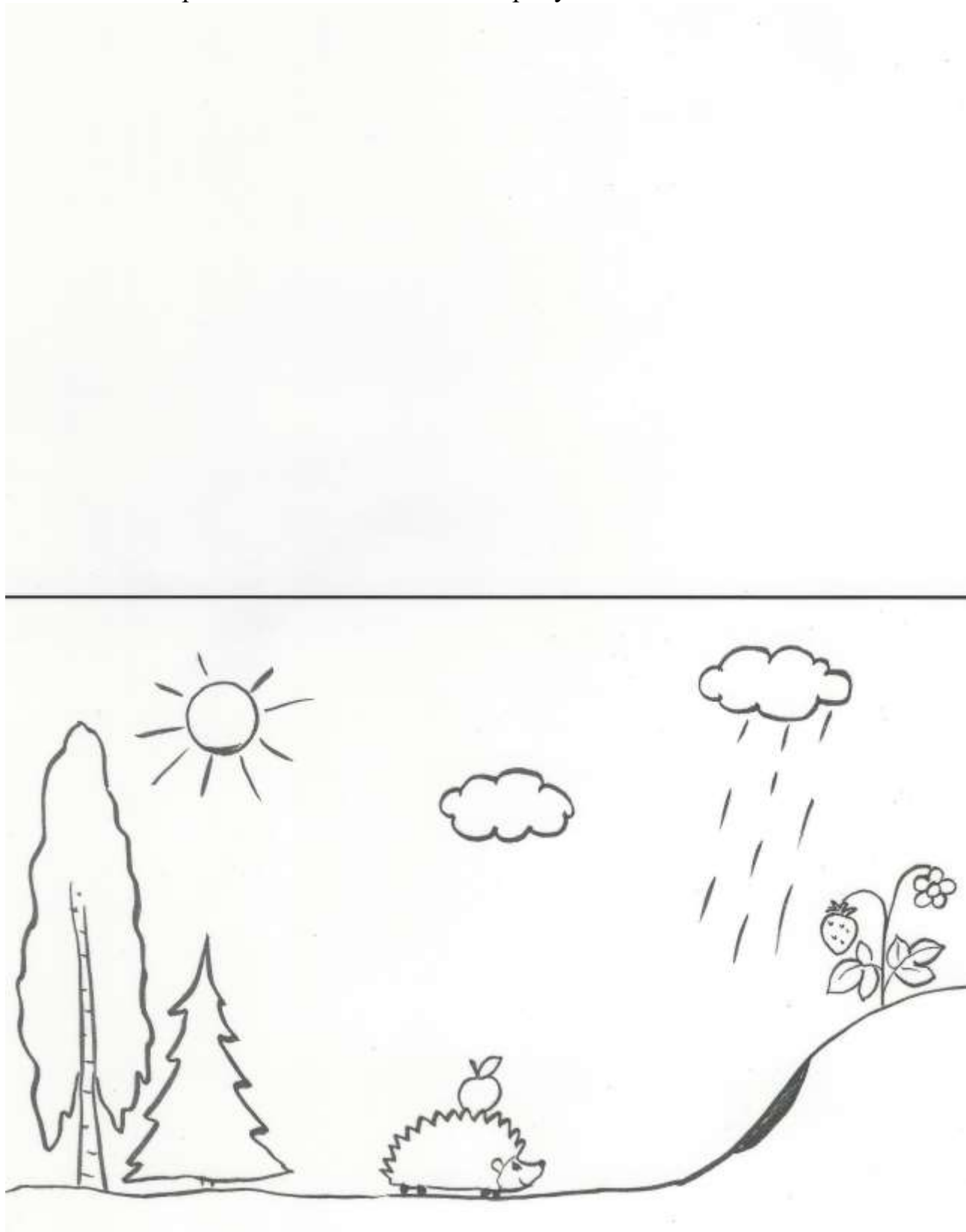

**Задание 2.** Найди игрушку, снятую с елки.



**Задание 3.** Повтори ломаную линию по образцу.

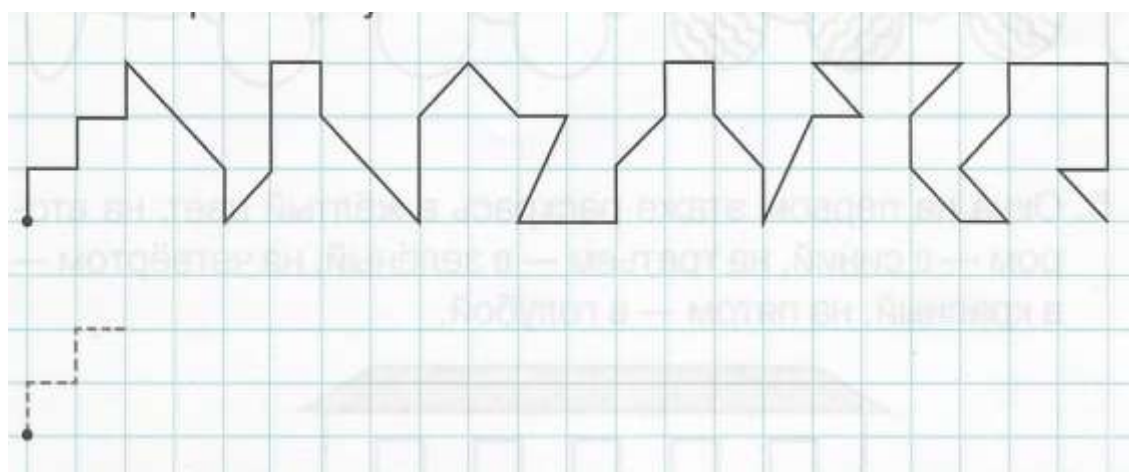

**Задание 4.** Раскрась окна, следуя инструкции. Окна на первом этаже раскрась в желтый цвет, на втором, - в синий, на третьем – в зеленый, на четвертом – в красный, на пятом – в голубой.

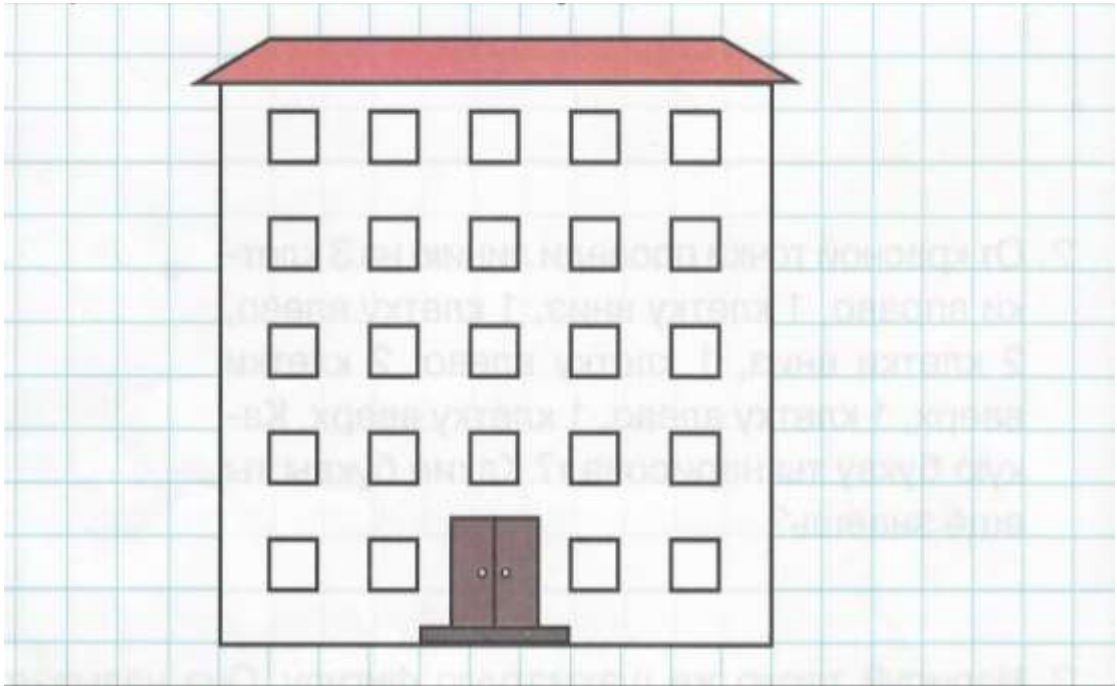

**Задание 5.** Обведи по пунктиру.

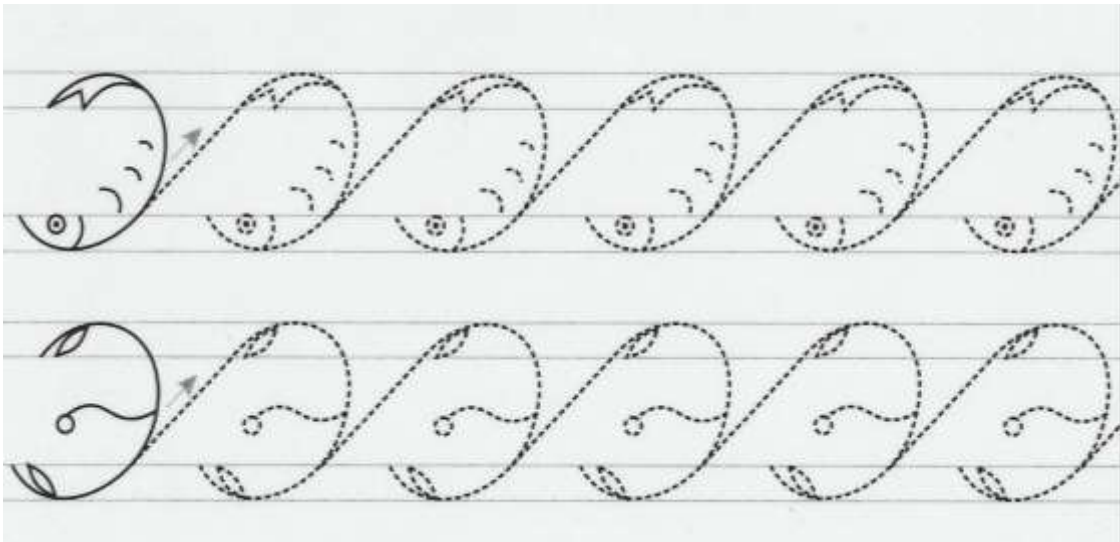



**Задание 6.** Помоги волку пробежать через лабиринт к лесу.

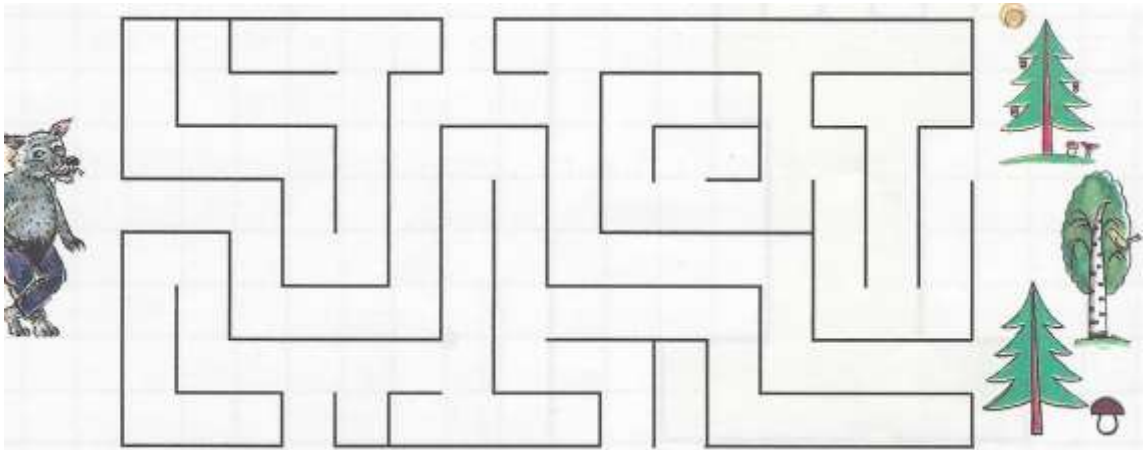

**Домашнее задание 1.** Нарисуй по точкам и раскрась.

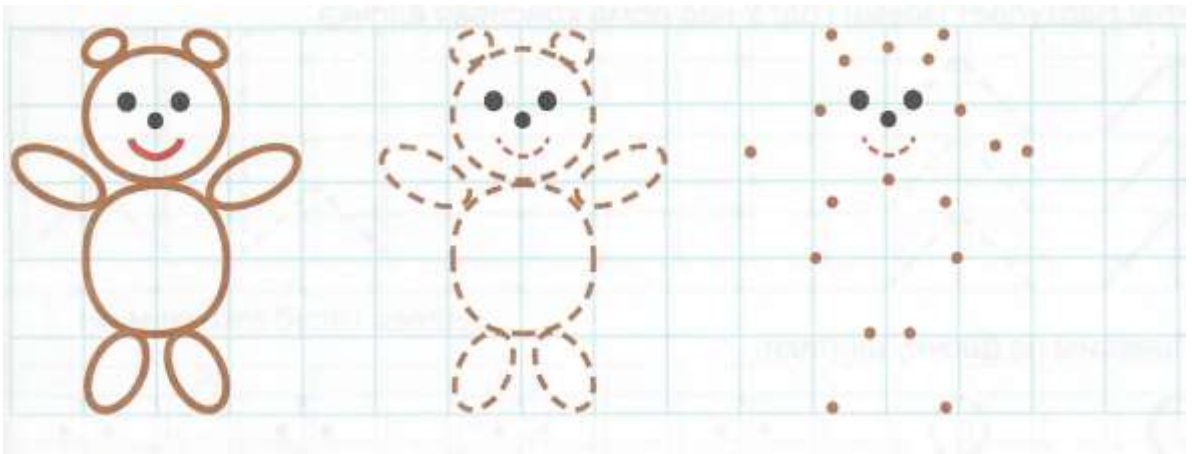

**Домашнее задание 2.** Обведи и раскрась бабочек по образцу.

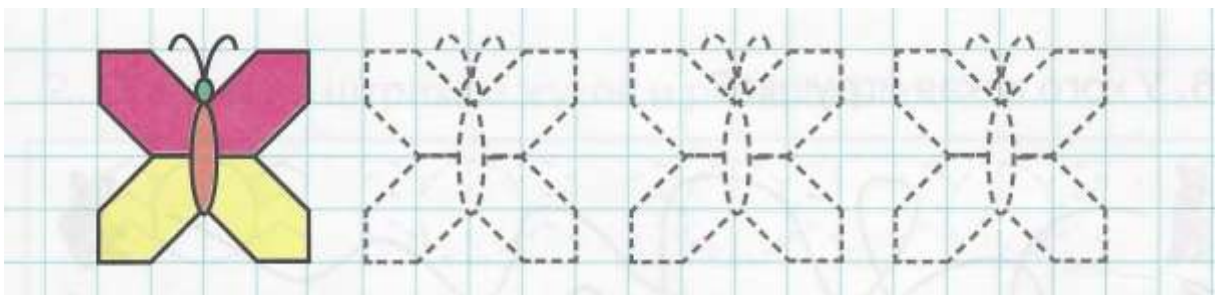

Домашнее задание 3. Обведи по контуру.

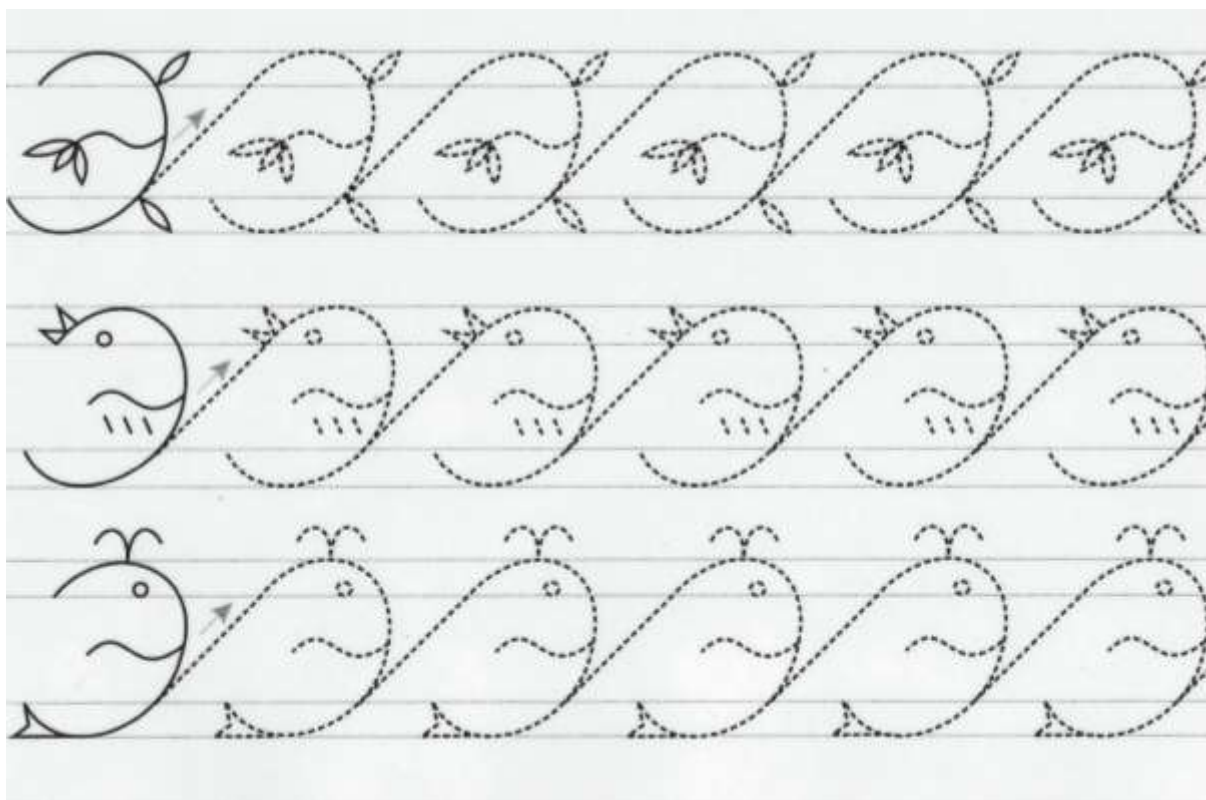

**Занятие 16**

**Задание 1.** Зазеркалье. Домик. Запомни и нарисуй.

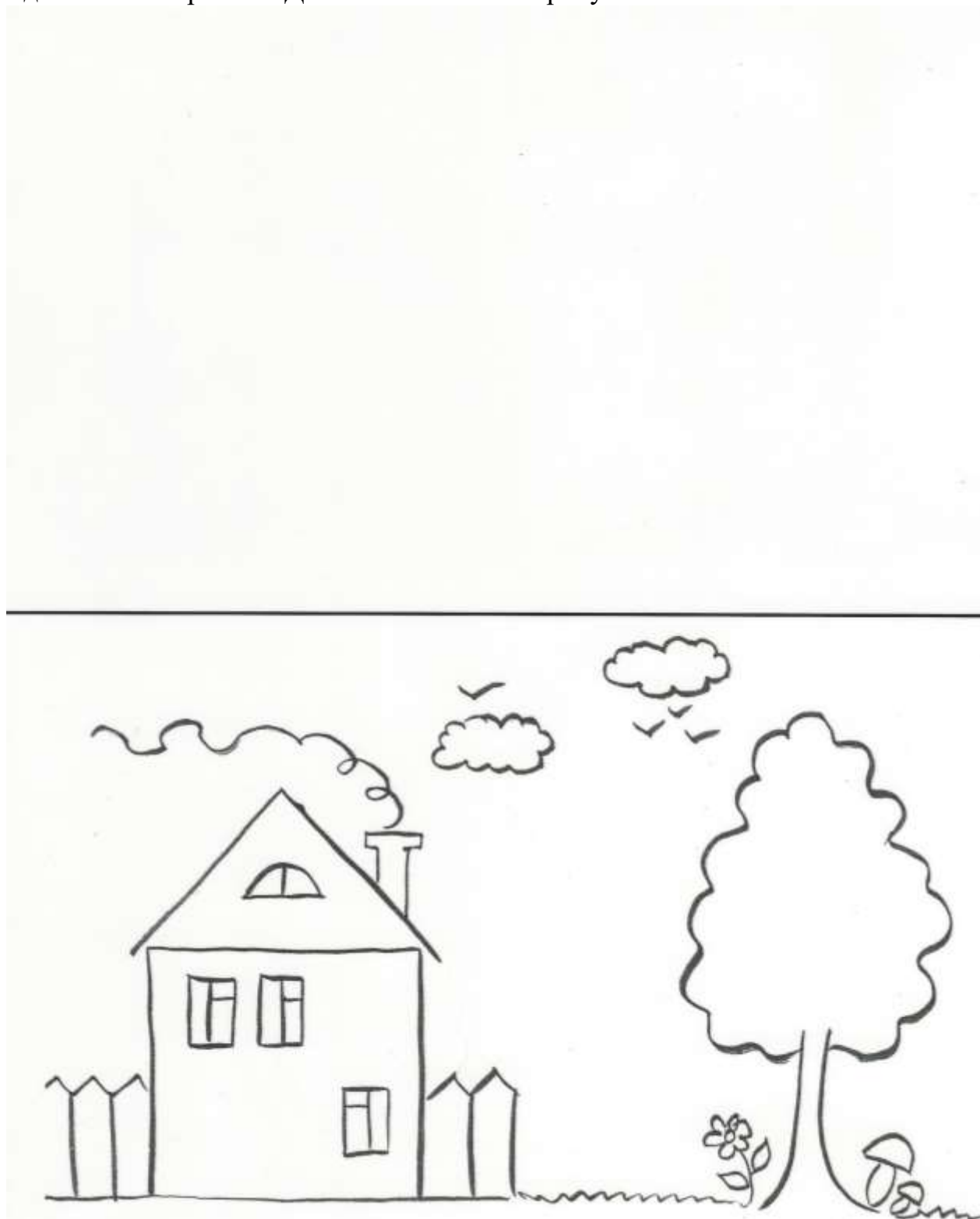

**Задание 2.** Найди и раскрась кошек.



**Задание 3.** Продолжи рисовать снежинки.

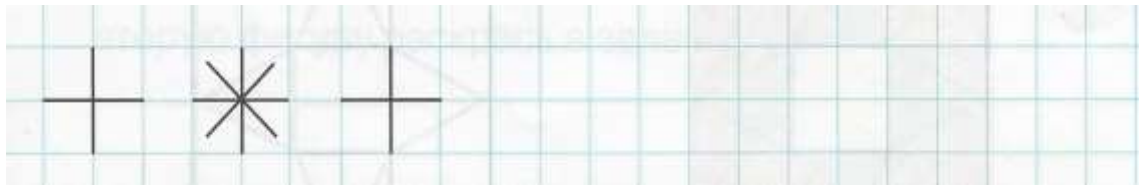

**Задание 4.** Графический диктант. От красной точки проведи линию на 3 клетки вправо, 1 клетку вниз, 1 клетку вправо, 1 клетку вниз, 4 клетки влево, 2 клетки вверх. Что ты нарисовал? Раскрась картинку.

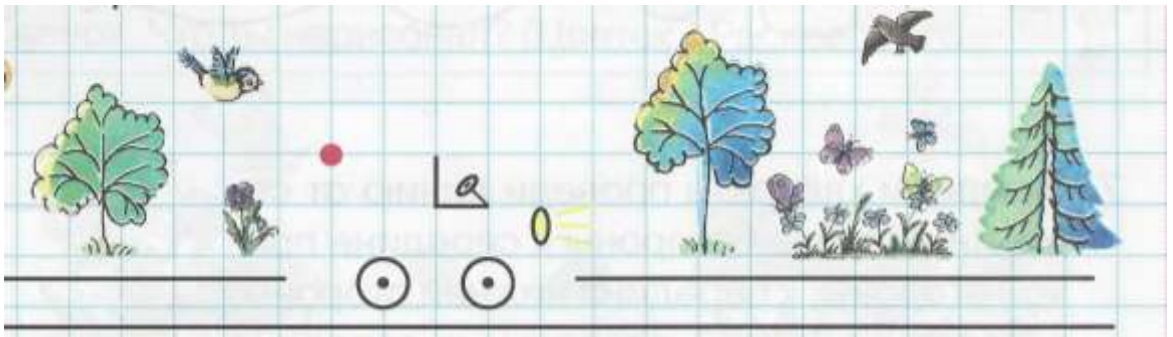

**Задание 5.** Обведи по пунктиру.

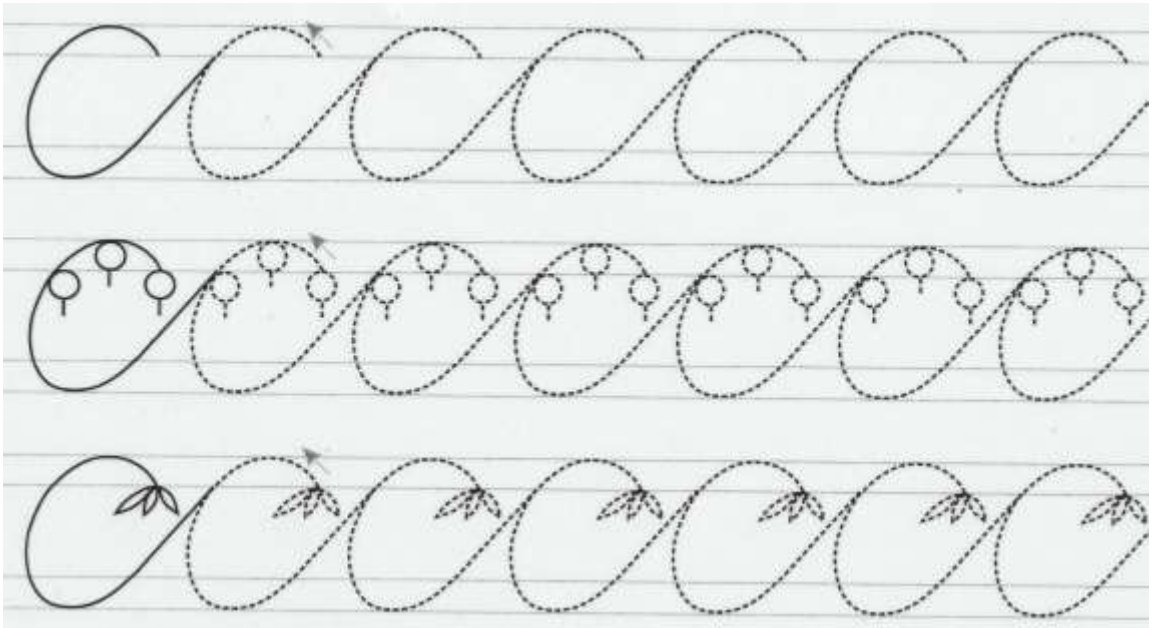

**Задание 6.** У кого какая игрушка?

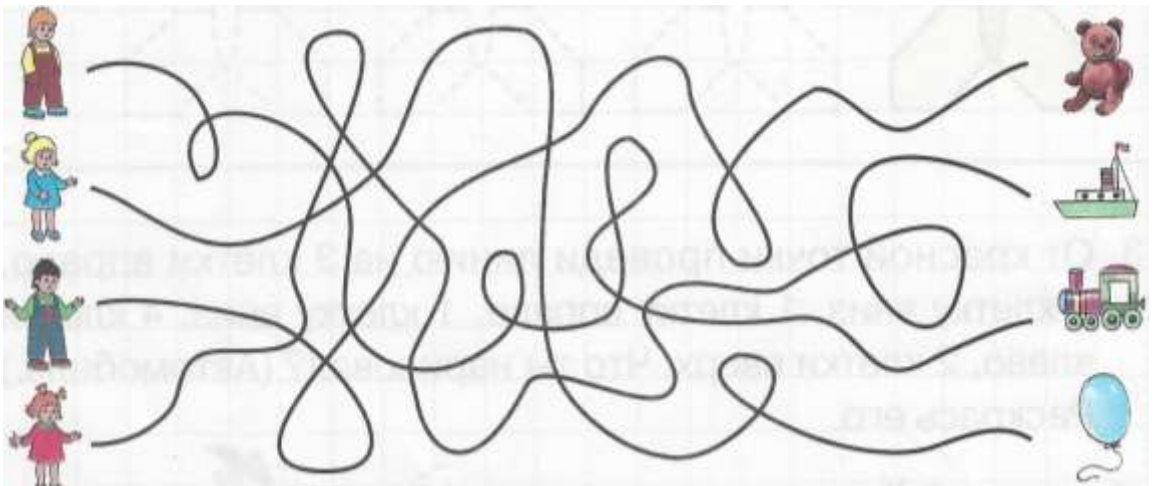

**Домашнее задание 1.** Нарисуй по точкам и раскрась.

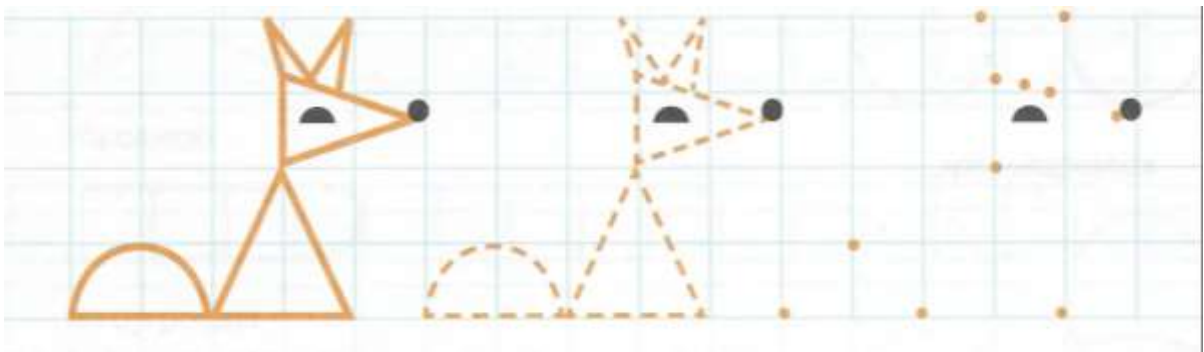

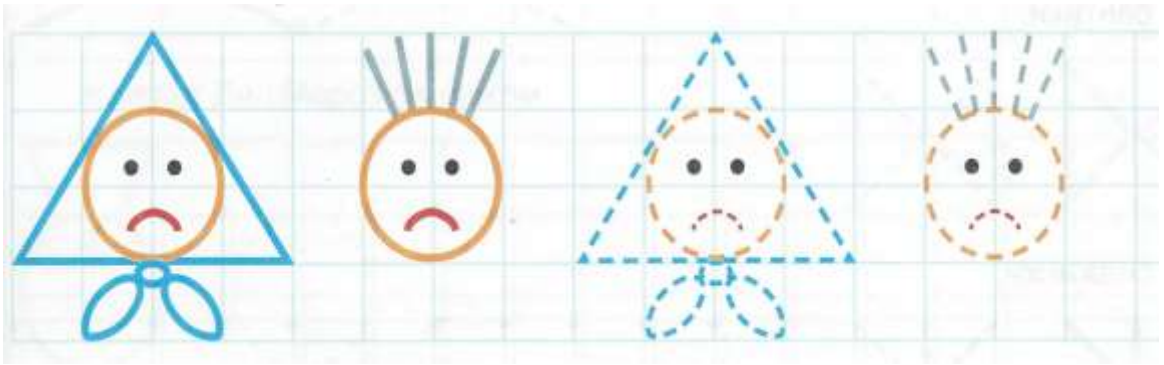

**Домашнее задание 2.** Раскрась орнамент по образцу.

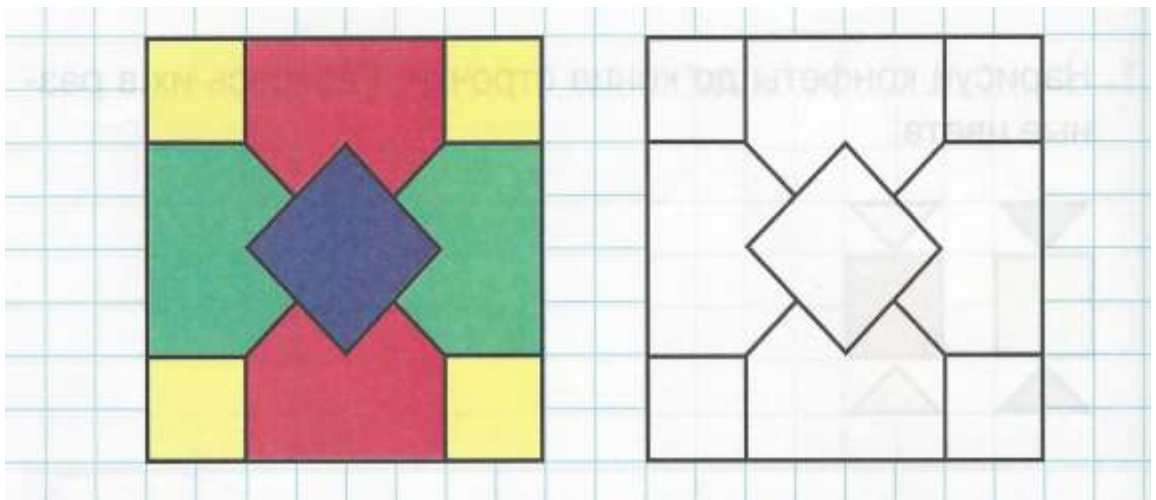

**Домашнее задание 3.** Обведи по контуру.

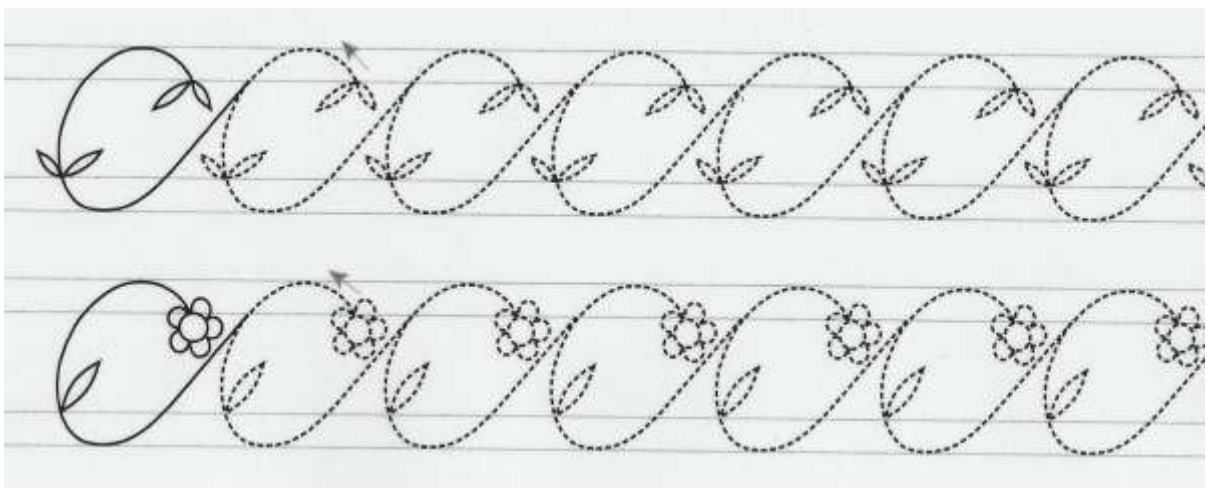

**Занятие 17**

**Задание 1.** «Перевертыши». Мысленно переворачивай картинку три раза и рисуй.

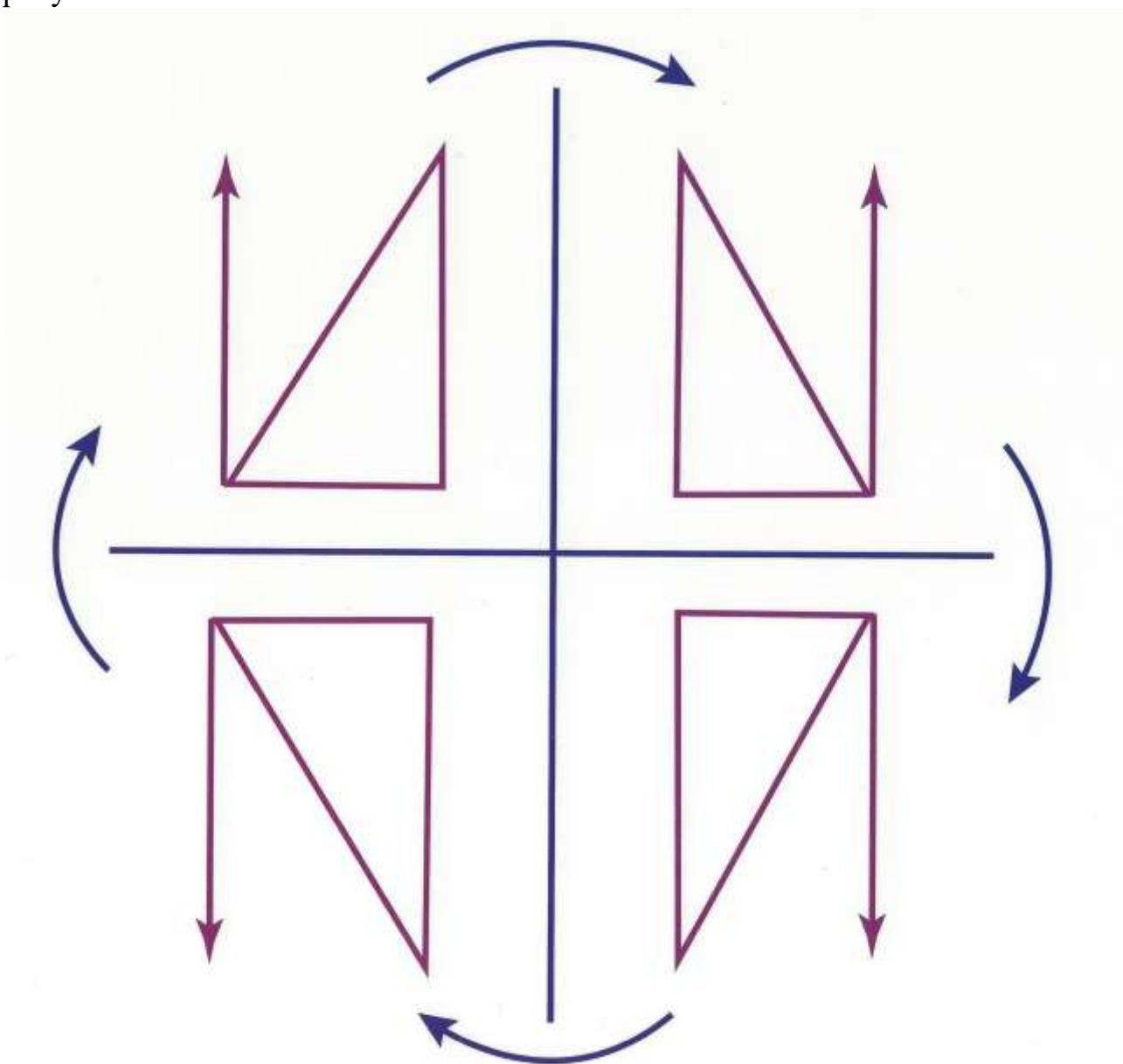

**Задание 2.** Продолжи рисовать фигуры.

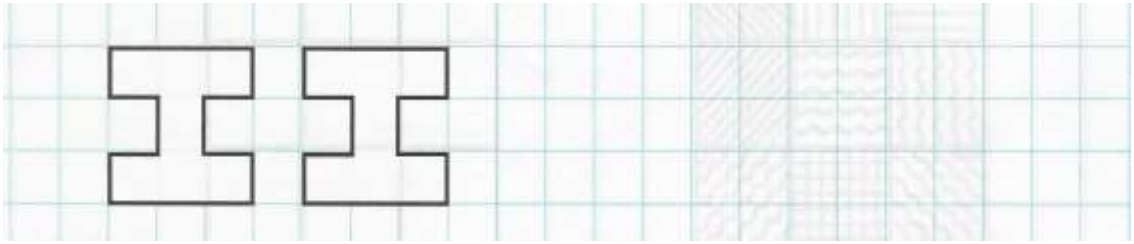

**Задание 3.** Обведи по штрихам жуков и раскрась их.

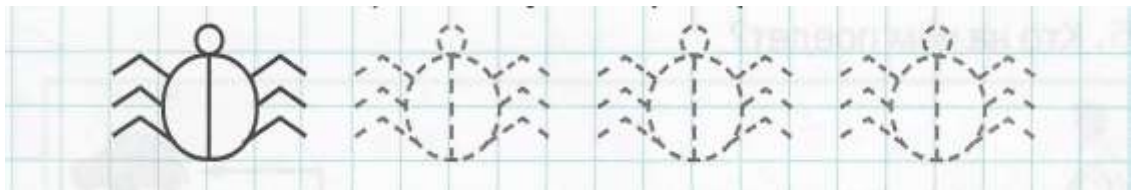

**Задание 4.** Графический диктант.

От красной точки проведи линию на 1 клетку вправо, 1 клетку вниз, 1 клетку вправо, 1 клетку вверх, 1 клетку вправо, 2 клетки вниз, 1 клетку влево, 3 клетки вниз, 1 клетку влево, 3 клетки вверх, 1 клетку влево, 2 клетки вверх. Что ты нарисовал? (Цветок.) Раскрась его.



**Задание 5.** Обведи по пунктиру.

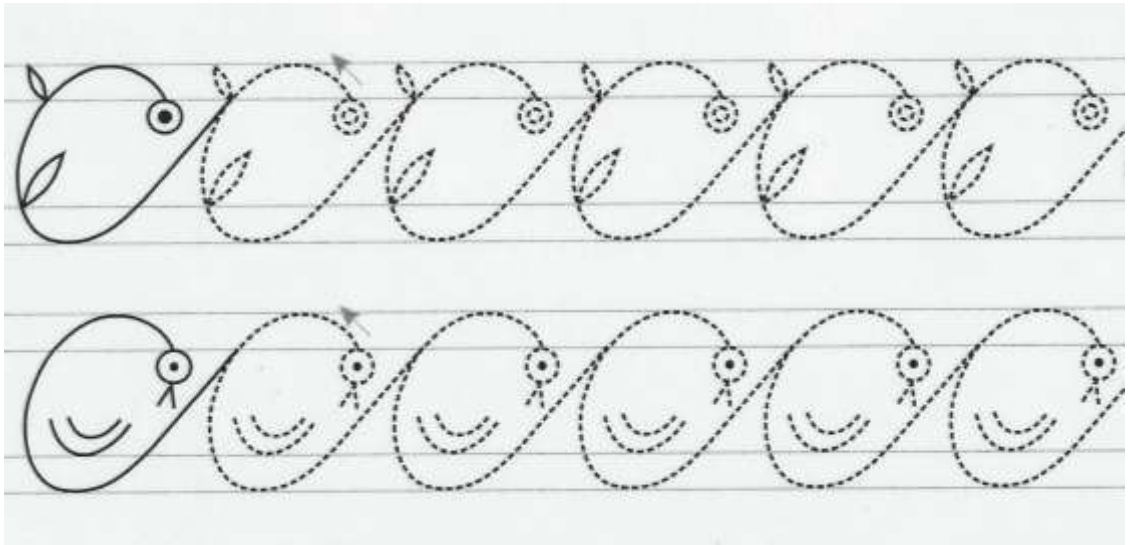

**Домашнее задание 1.** Нарисуй и раскрась стрелку, как на образце.

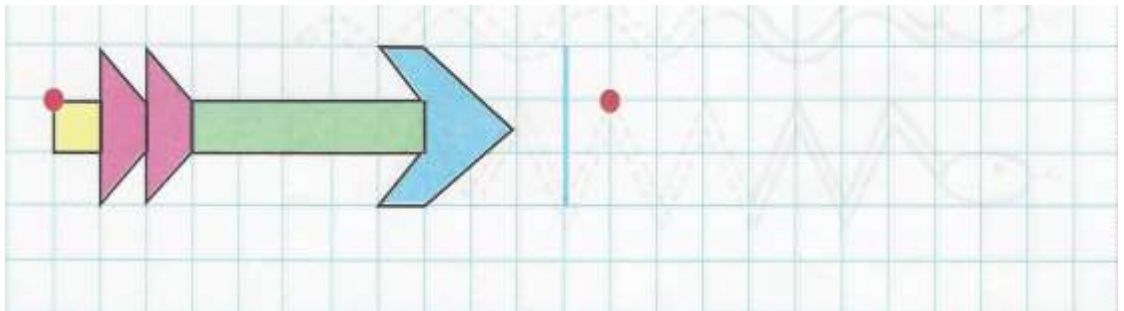

**Домашнее задание 2.** Заштрихуй по образцу.

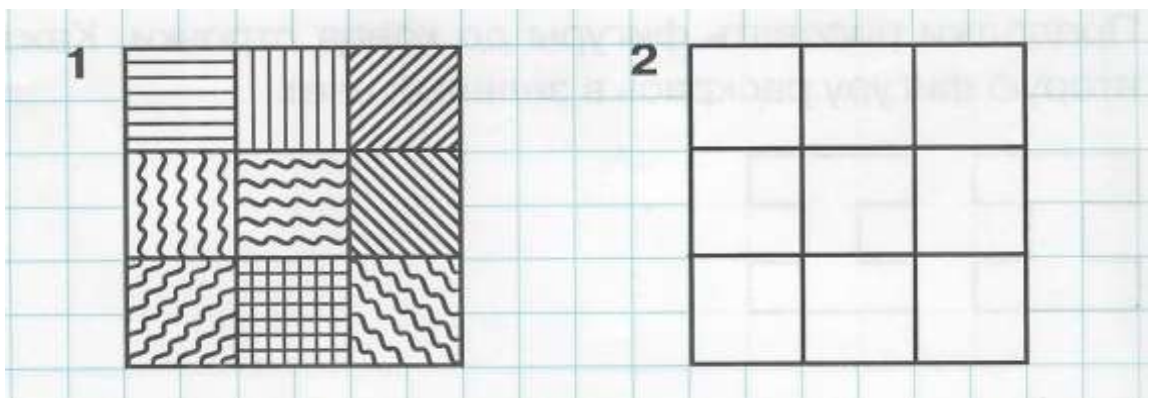

Домашнее задание 3. Обведи по контуру.

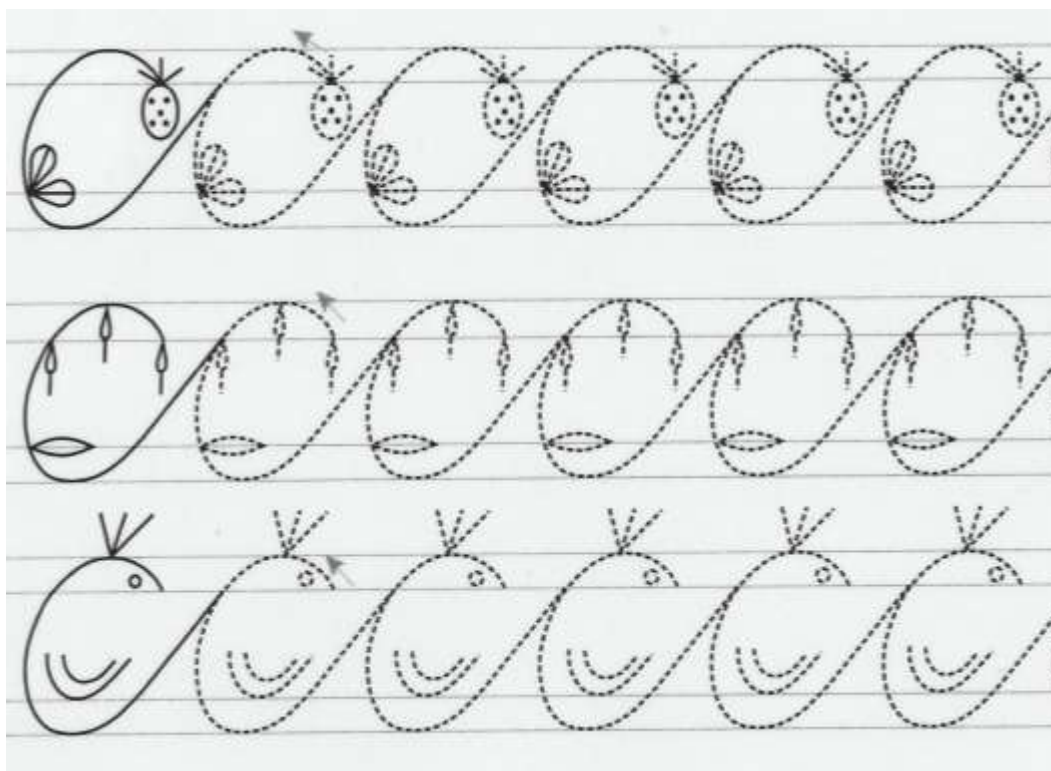

## Занятие 18

**Задание 1.** «Перевертыши». Мысленно переворачивай картинку три раза и рисуй.

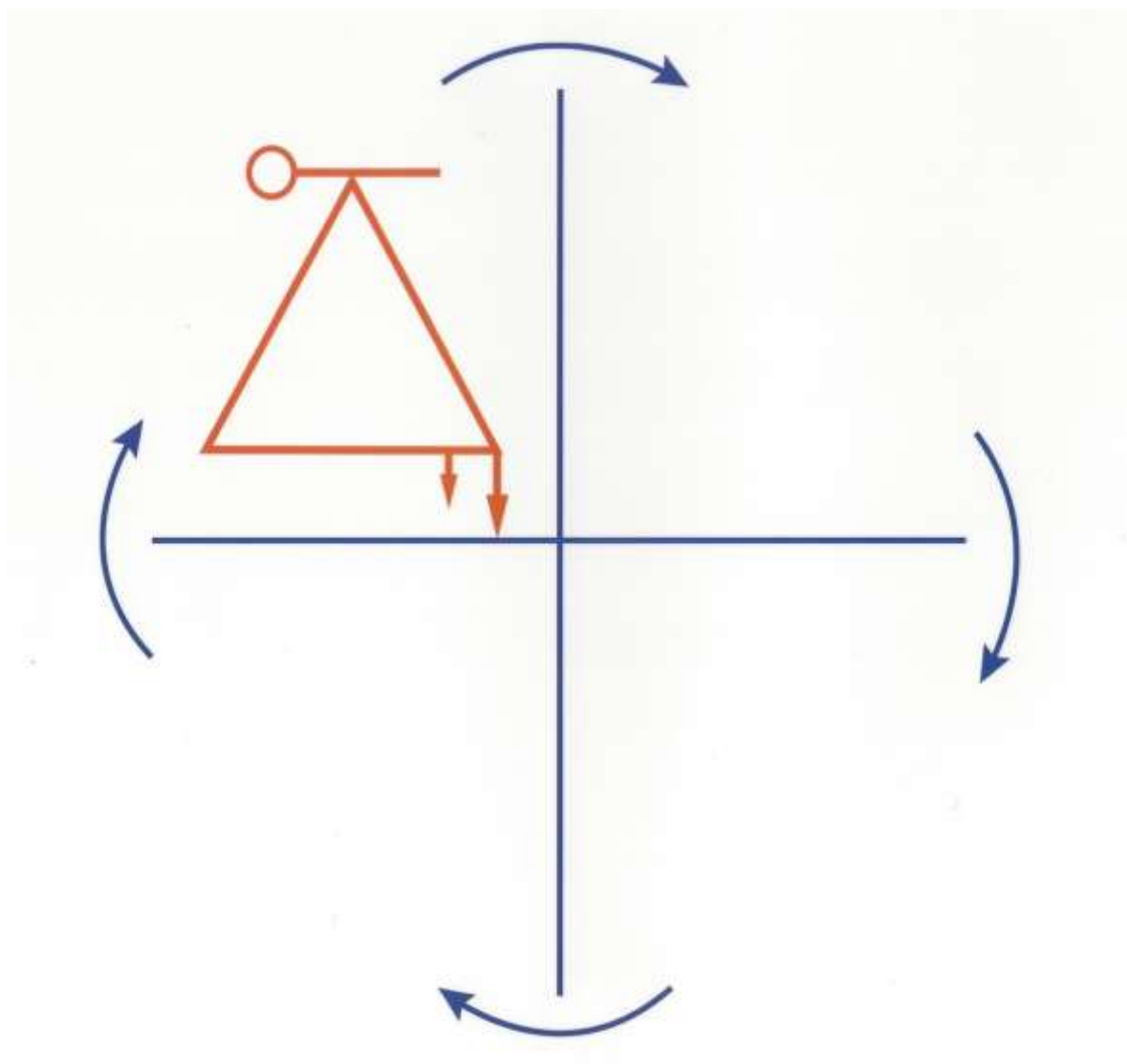

Задание 2. Найди отличия.



**Задание 3.** Продолжи рисовать фигуры.



**Задание 4.** Графический диктант. От красной точки проведи линию на 1 клетку вправо, 2 клетки вниз, 2 клетки вправо, 1 клетку вверх, 1 клетку вправо, 4 клетки вниз, 1 клетку влево, 1 клетку вверх, 2 клетки влево, 1 клетку вниз, 1 клетку влево, 2 клетки вверх, 2 клетки влево, 1 клетку вверх, 1 клетку вправо, 1 клетку вверх, , 1 клетку вправо, 1 клетку вверх. Кого ты нарисовал? Раскрась картинку.

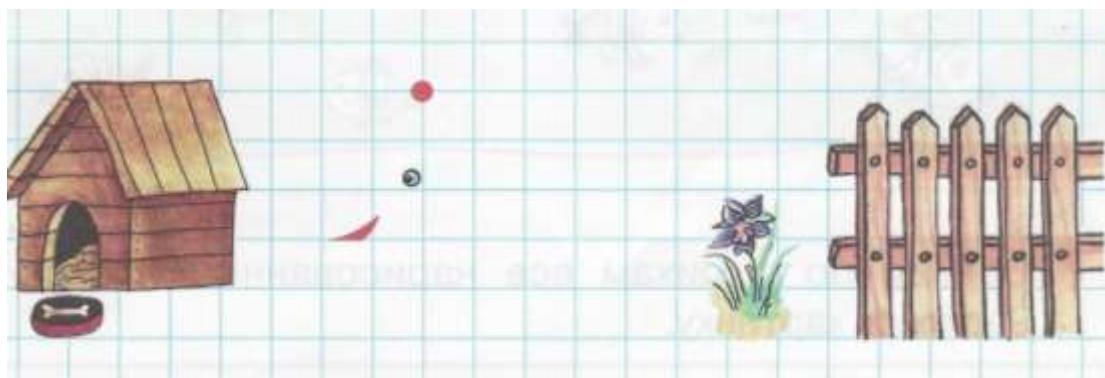

**Задание 5.** Обведи по пунктиру.

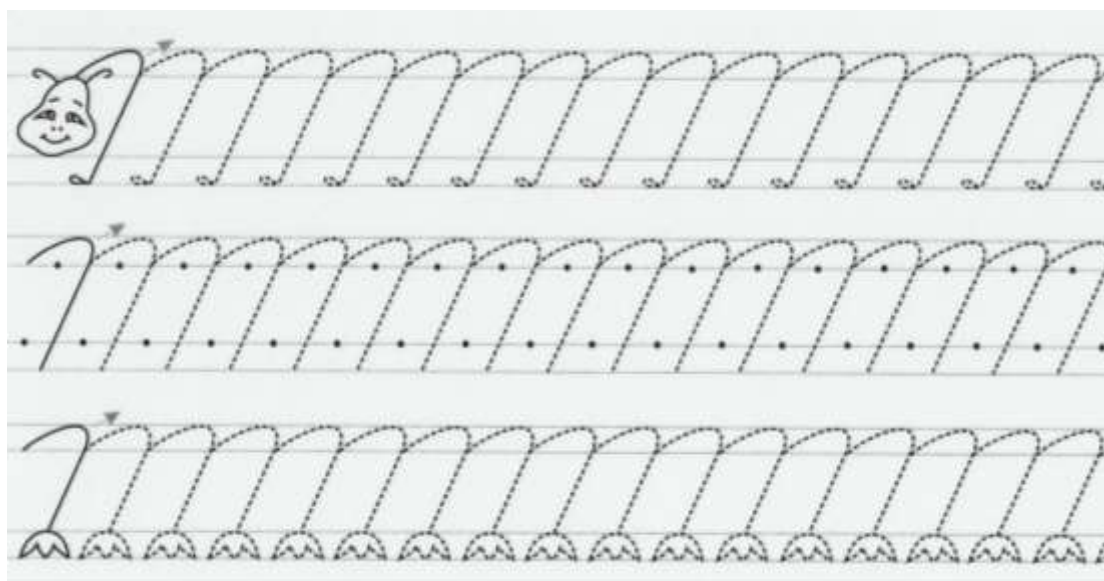

### Задание 6. Кто, на чем поедет?

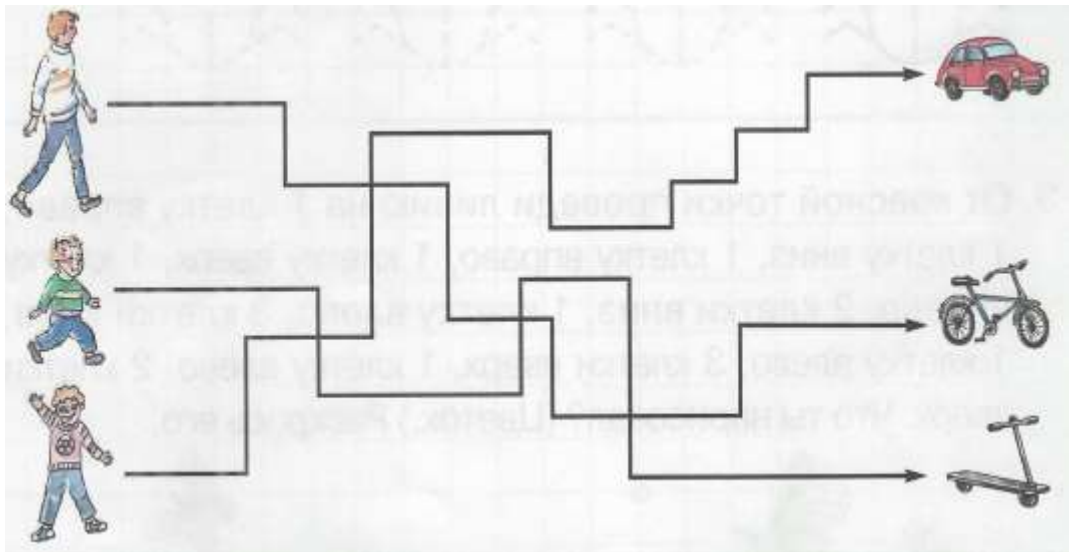

### Домашнее задание 1. Нарисуй и раскрась котенка, как на образце.

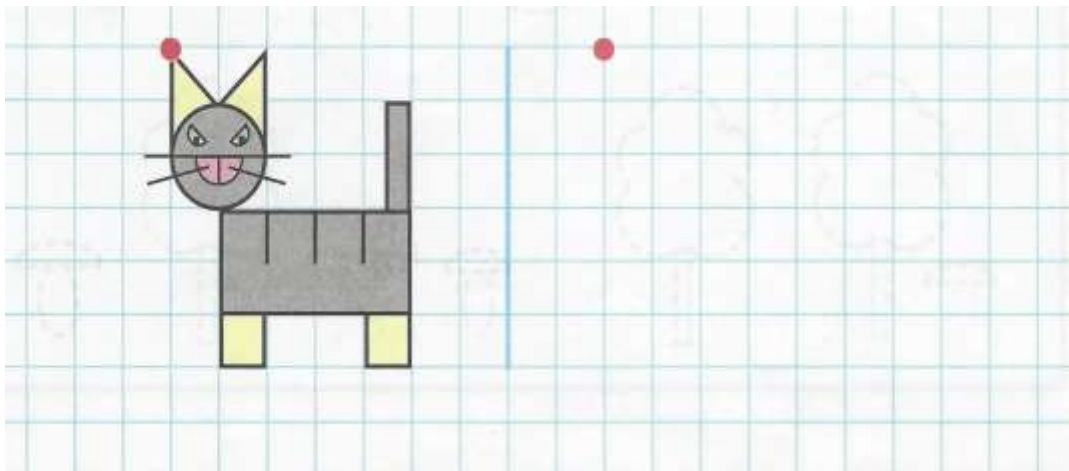

### Домашнее задание 2. Нарисуй по точкам и раскрась.

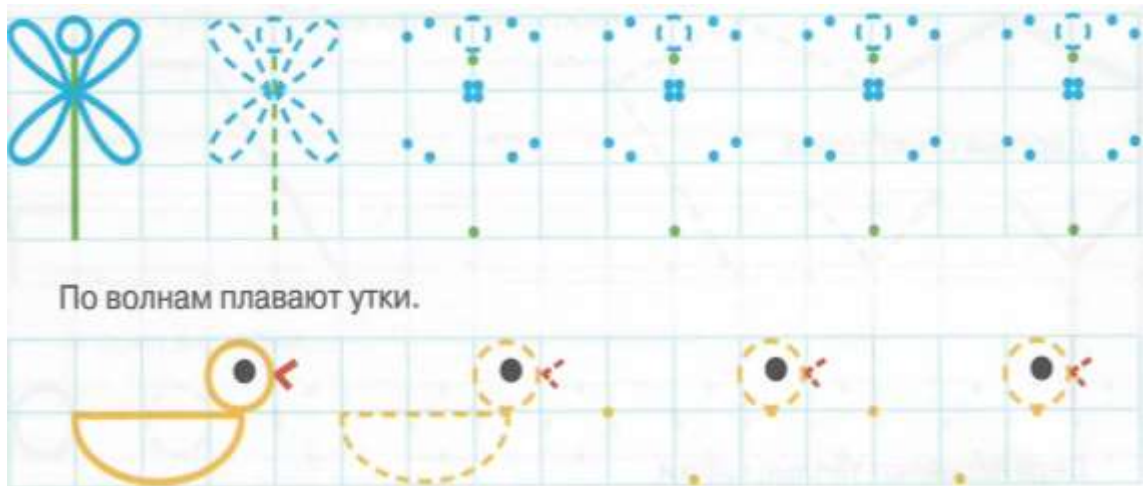

Домашнее задание 3. Обведи по контуру.

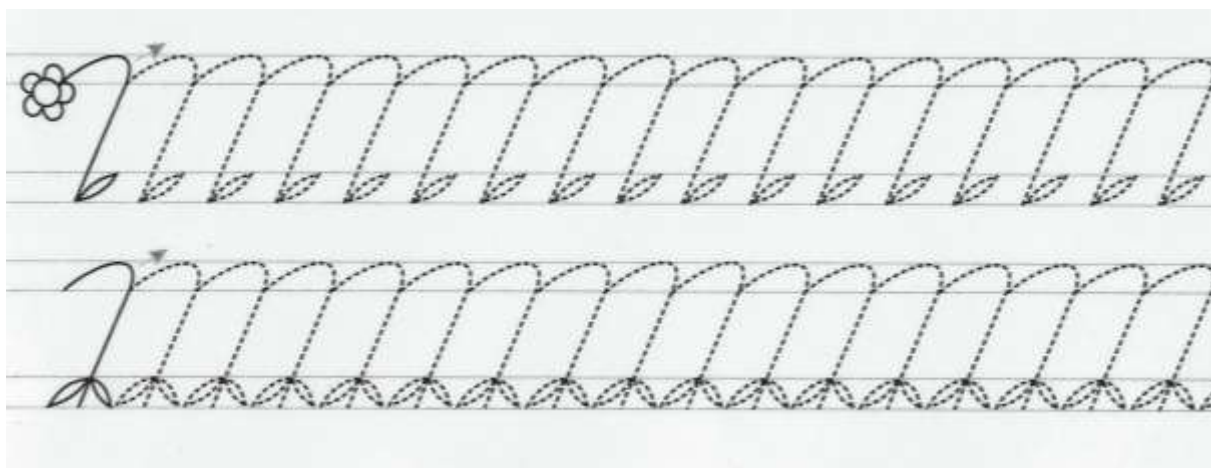

## Фотоотчет о реализации программы

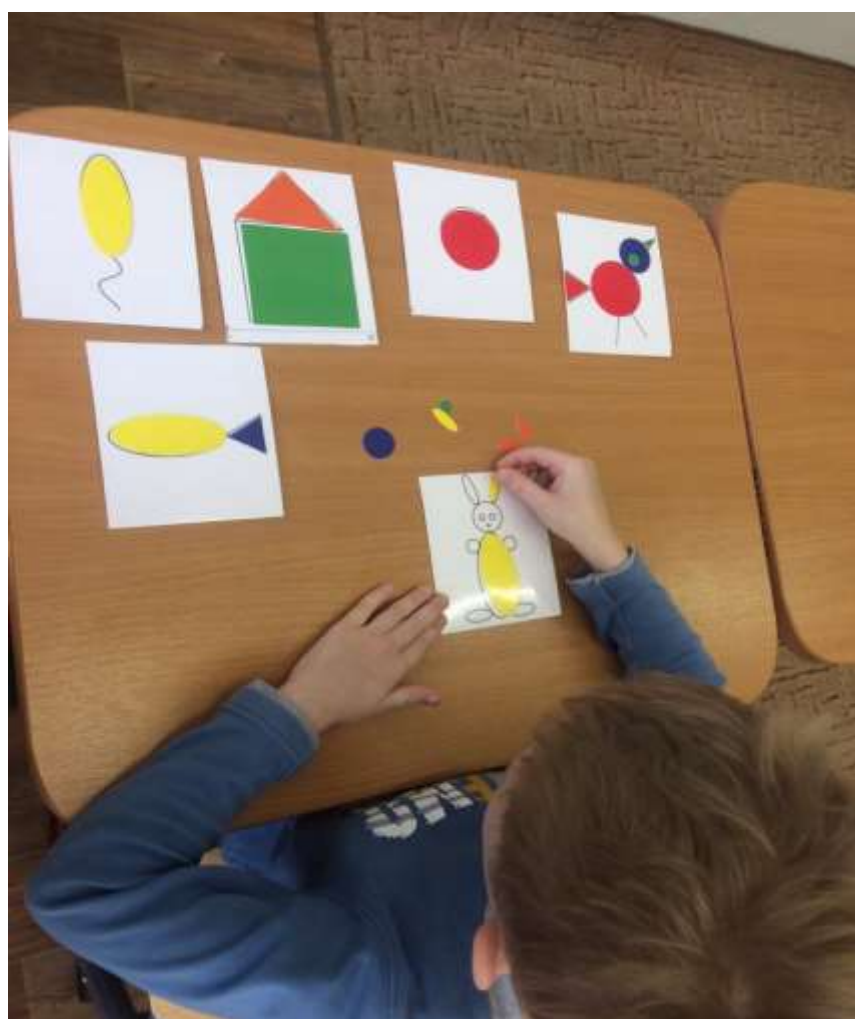



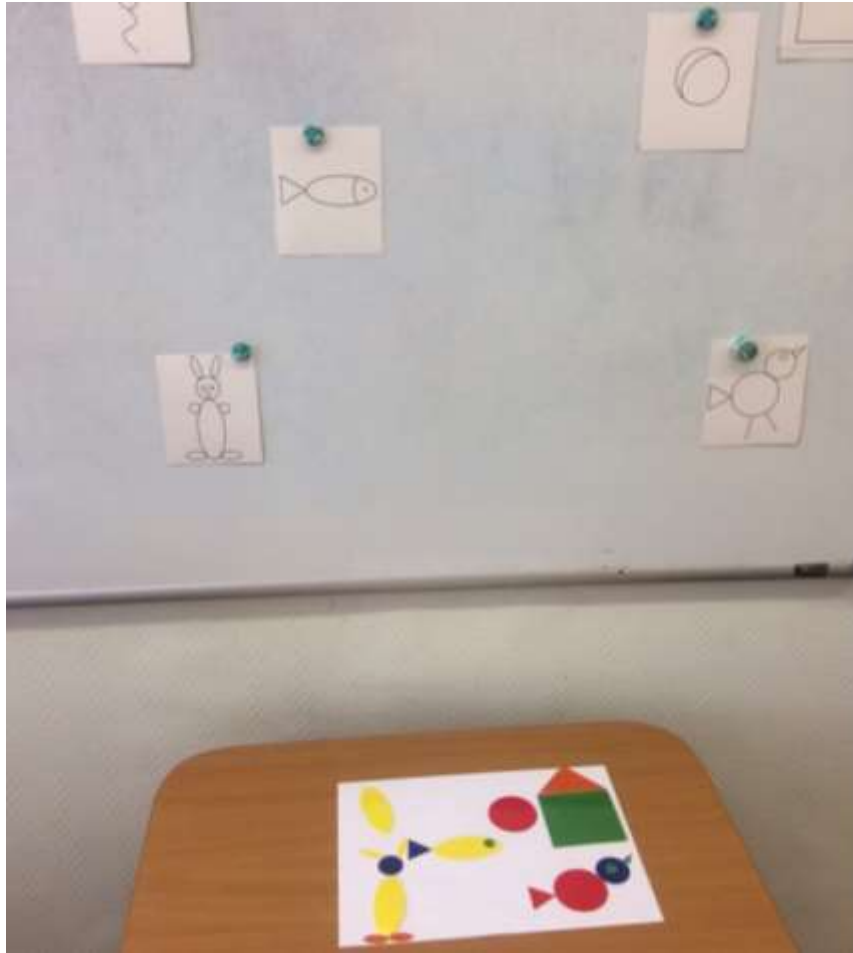





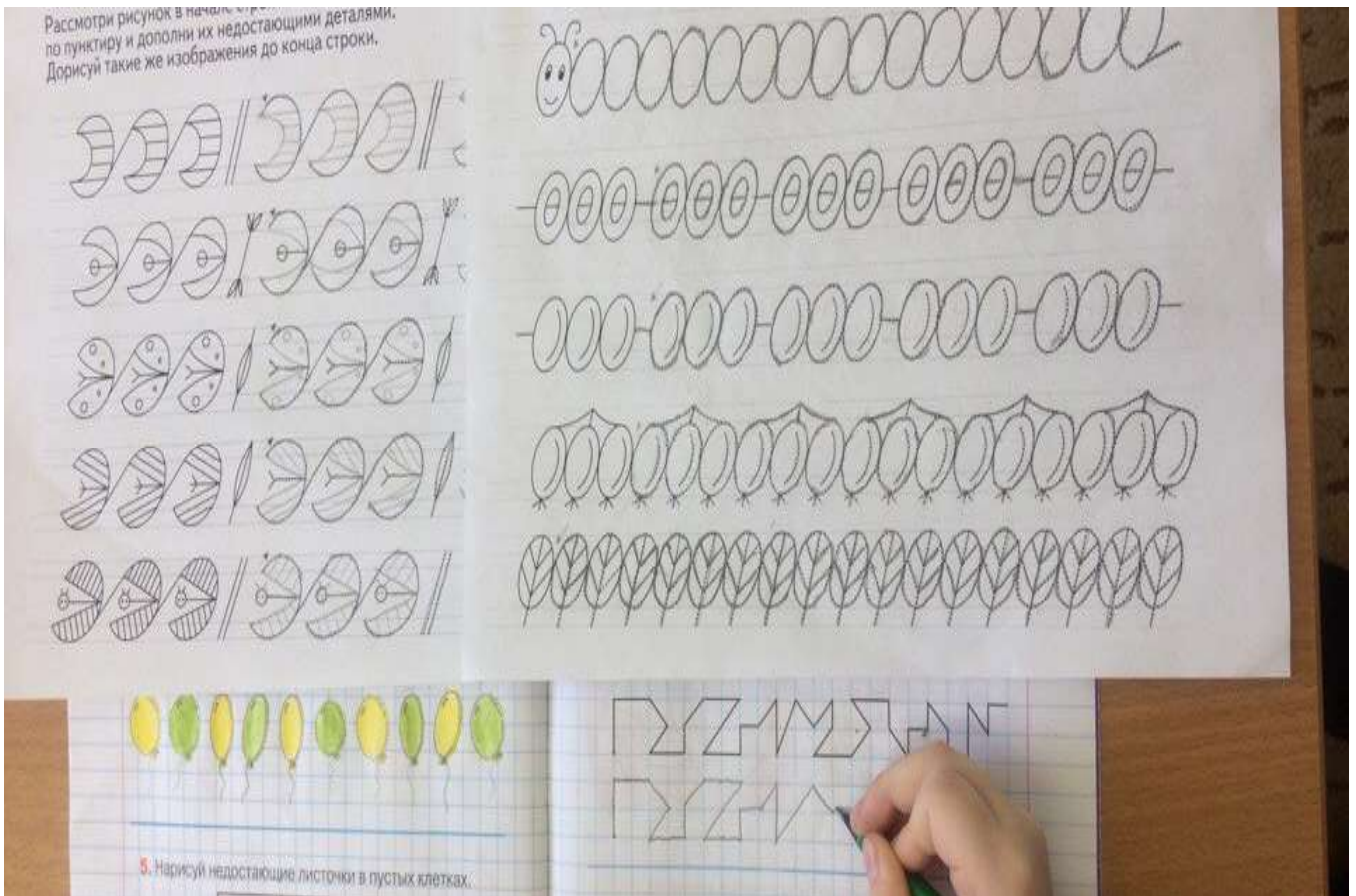
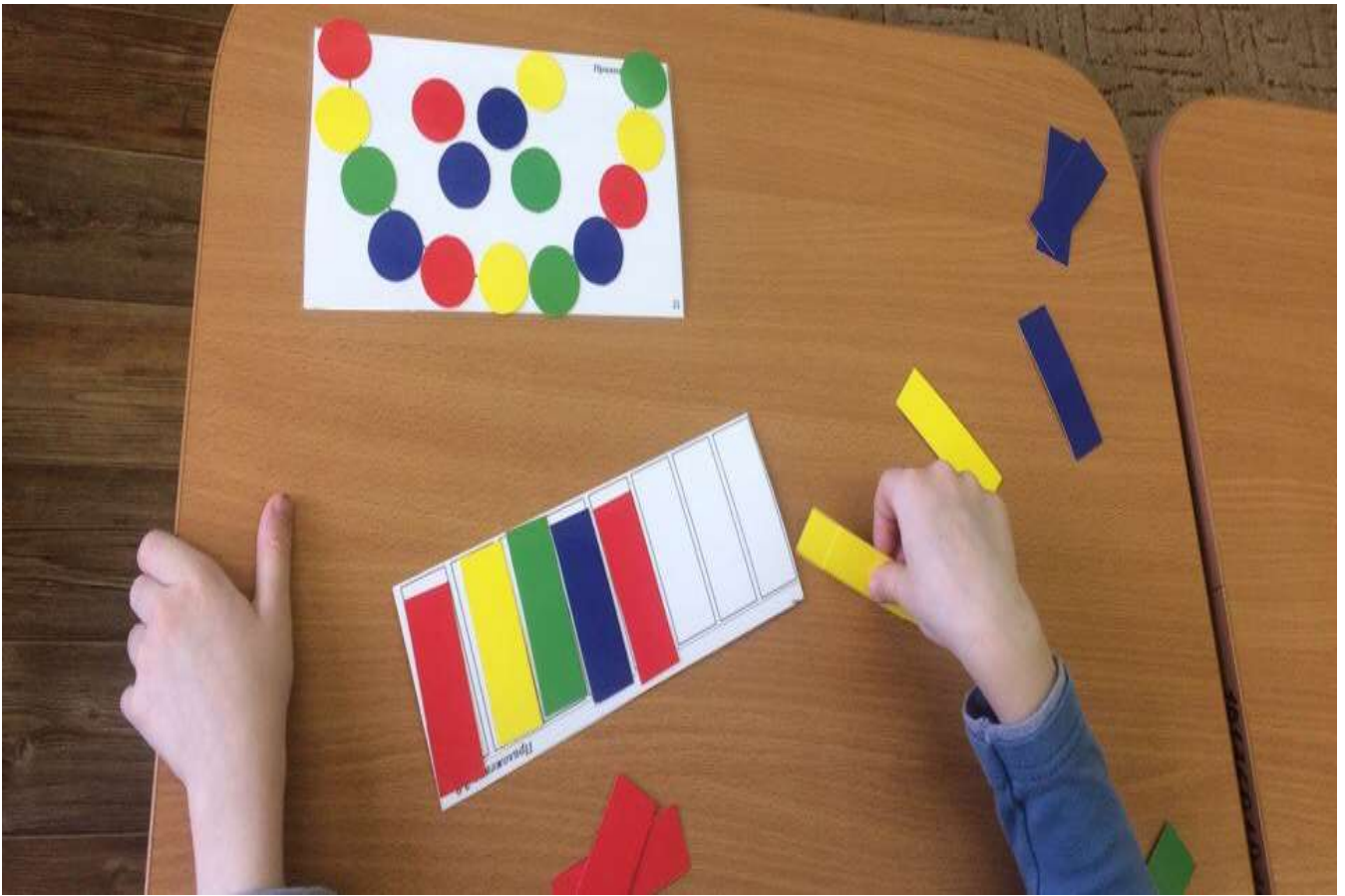





Общероссийская общественная организация  
«Федерация психологов образования России»

## СВИДЕТЕЛЬСТВО

о присвоении психолого-педагогической программе грифа  
**«Рекомендовано  
Федерацией психологов образования России»**

для использования в образовательных  
учреждениях

психолого-педагогическая программа

«Я все могу»

**Сюрин Сергей Николаевич, Воробьева Мария Геннадьевна,**  
Автор(ы)

**Воробьева Алла Владимировна**

МБОУ «Образовательный центр «Созвездие»»

Город  
Московская область, г. Красногорск

Президент

В.В. Рубцов

Исполнительный директор

О.С. Мелентьева



КП – 039-2017

Регистрационный номер \_\_\_\_\_

\_\_\_\_\_ год



# ГРАМОТА

Министерство образования и науки  
Российской Федерации

IX Всероссийский конкурс психолого-педагогических программ  
«Новые технологии для «Новой школы»»

*Психолого-педагогическая программа:*

«Я все могу»

*Авторы:*

Сюрин Сергей Николаевич, Воробьева Мария Геннадьевна,  
Воробьева Алла Владимировна  
(МБОУ «Образовательный центр «Созвездие»»,  
Московская область, г. Красногорск)

Заместитель Министра образования  
и науки Российской Федерации

Т.Ю. Синюгина

2017 г.

